

Hypercool

air-cooled aftercooler

English	1	User manual
Italiano	4	Manuale d'uso
Español	7	Manual de uso
Português	10	Manual do utilizador
Deutsch	13	Benutzerhandbuch
Français	16	Manuel d'utilisation
Nederlands	19	Gebruikershandleiding
Svenska	22	Bruksanvisning
Suomi	25	Käsikirja
Norsk	28	Brukermanua
Dansk	31	Brugermanual
Polski	34	Instrukcja obsługi
Česky	37	Návod na obsluhu
Magyar	40	Használati utasítás
Ελληνικά	43	Εγχειρίδιο χρήσης
Русский	46	Руководство по эксплуатации и техническому обслуживанию

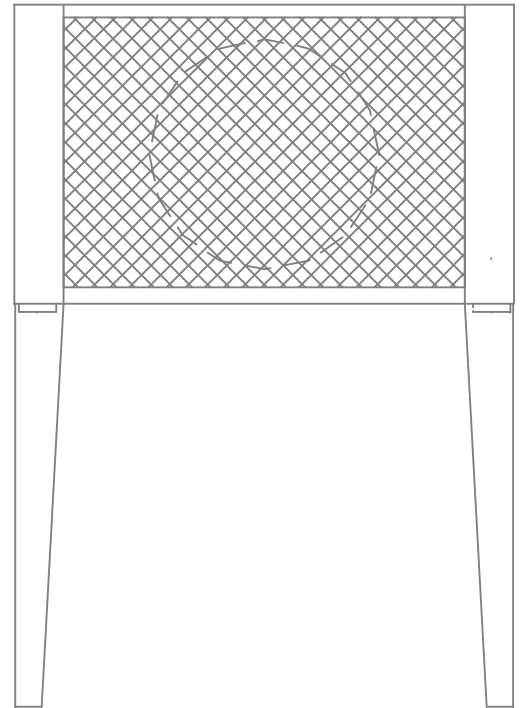

CE

1. Safety instructions

⚠ Every unit is equipped with an electric disconnecting switch for operating in safe conditions. Always use this device in order to eliminate risks maintenance.

⚠ The manual is intended for the end-user, only for operations performable with closed panels: operations requiring opening with tools must be carried out by skilled and qualified personnel.

🛠 Do not exceed the design limits given on the dataplate.

⚠ **🛠** It is the user's responsibility to avoid loads different from the internal static pressure. The unit must be appropriately protected whenever risks of seismic phenomena exist.

⚠ The safety devices on the compressed air circuit must be provided for by the user.

Before starting any maintenance operations, make sure that the circuits are not under pressure.

Only use the unit for professional work and for its intended purpose.

The user is responsible for analysing the application aspects for product installation, and following all the applicable industrial and safety standards and regulations contained in the product instruction manual or other documentation supplied with the unit.

Tampering or replacement of any parts by unauthorised personnel and/or improper machine use exonerate the manufacturer from all responsibility and invalidate the warranty.

The manufacturer declines and present or future liability for damage to persons, things and the machine, due to negligence of the operators, non-compliance with all the instructions given in this manual, and non-application of current regulations regarding safety of the system.

The manufacturer declines any liability for damage due to alterations and/or changes to the packing.

It is the responsibility of the user to ensure that the specifications provided for the selection of the unit or components and/or options are fully comprehensive for the correct or foreseeable use of the machine itself or its components.

When requesting technical assistance or ordering spare parts, always quote the model and serial number on the identification plate mounted externally on the unit.

IMPORTANT: The manufacturer reserves the right to modify this manual at any time.

For the most comprehensive and updated information, the user is advised to consult the manual supplied with the unit.

2. Introduction

Foreword

Read this manual carefully to ensure that you install and operate this unit correctly.

Transport / Handling

- Use lifting equipment of suitable capacity to lift and move the unit (fork lift etc.).
- Protect the unit from impact to prevent damage to internal components.
- The manufacturer assumes no liability for damages
- Which may be caused by decayed or modified packaging.

Inspection

As soon as you receive the unit, check its condition; **if you notice any damage inform the carrier immediately.**

3. Assembly (see Fig. 1)

N.B.: For flanged models, if the optional counterflanges/gaskets kit has not been acquired these must be supplied by the user.

3.1 - Mounting aftercooler

The unit can either be wall mounted (using customer supplied brackets) or floor mounted using the legs, either supplied as standard or available as an optional depending upon the model.

3.2 - Mounting the legs (see Fig. 3)

Place the aftercooler (1) upside down on the ground; screw the legs (3) onto the bottom plate (2) using the nuts and bolts (4).

3.3 - Mounting separator model STH

Screw the separator onto the aftercooler outlet (for models 004-009 use the curve (5 - Fig. 3)).

3.4 - Mounting separator model SFH

Connect one gasket and counterflange respectively to the aftercooler inlet and separator outlet, using the supplied bolts. Place the third gasket between the aftercooler outlet and separator inlet, and connect those using the supplied bolts.

3.5 - Models 028---064 without separator

Connect one gasket and counterflange respectively to the aftercooler inlet and outlet, using the supplied bolts.

3.6 - Electrical connection

Connect the fan power supply cable as indicated in the wiring diagram (see Fig. 6).

4. Installation (see Fig. 4 a/b/c)

Indoor positioning

Always guarantee a sufficient air flow as follows (see Fig. 1):

- Provide an appropriate air inlet and outlet (open window or other).
- If possible place the aftercooler's air intake up against the air inlet for maximum cooling (leave a 500mm gap between aftercooler and wall to allow fan servicing).
- Never place the aftercooler's air inlet near the (hot) air compressor.

Outdoor positioning

When positioning the aftercooler outdoors, respect the following guidelines (see Fig. 2):

- It is recommended to position the unit under an overhead protection.
- Avoid positions where leaves and other impurities can be sucked into the air intake.
- Provide a thermostatic fan shut-off device (stop = 3°C, restart = 6°C) on the aftercooler's compressed air outlet to prevent any condensate in the air from freezing.

In order to guarantee the stability of the equipment even in the case of wind or adverse atmospheric conditions, it must be anchored to the ground using suitable fixing devices, to be applied to the holes provided for this purpose at the base of the legs.

ALWAYS INSTALL THE AFTERCOOLER WHERE THERE IS THE LOWEST POSSIBLE AMBIENT AIR TEMPERATURE.

- Install the unit only in environments which ensure an ambient temperature within the range specified on the data plate. These limits must be observed in all cases.**
- Install one or more safety valves as necessary on the air/gas side to ensure that maximum design pressure is never exceeded. These valves must be fitted in such a way that there is no risk of any expelled fluid coming into contact with operators.**
- If the pressurised fluid circuit is subject to vibration, use flexible hoses and vibration dampers to connect up the unit, or secure the circuit more firmly to eliminate the vibrations. If the circuit is subject to pressure pulses of more than 10% rated pressure, install a pulse damper to reduce them to below this level.
- Make sure that the air around the unit does not contain contaminating solids or gases. Compressed and condensed gases can react to produce acids and other chemicals which could damage the unit.
Take particular care with sulphur, ammonia, chlorine and installations in marine environments. For further advice or assistance consult the manufacturer.
- Support the air/gas inlet and outlet pipes if they strain the connection ports and/or flanges.
- If the unit is installed in a seismic zone, install suitable devices to protect against seismic activity.
- Install fire-prevention and fire-fighting equipment suitable for the area in which the unit is installed in order to protect it against fire.
- If operating temperature exceeds 60°C, fit any protective guards necessary to prevent accidental contact and burns.

RESPECT THE DIRECTION OF THE AIR/WATER INLET AND OUTLET LABELS.

AIR CONNECTIONS: Attach the compressed air piping to the threaded/flanged connections on the apparatus.

The apparatus must be installed immediately downstream of the compressor, and with the separator downstream of the aftercooler.

BY-PASS: Install a by-pass line with its own shut-off valve (4 - Fig. 1/ Fig. 2) as well as shut-off valves on both the aftercooler inlet and outlet (5 - Fig. 1/ Fig. 2).

5. Operation

FOR SEPARATOR SEE RESPECTIVE MANUAL.

The temperature of incoming fluids, must never exceed the maximum value specified on the data plate. If temperatures exceed the specified values, contact the manufacturer for further information.

Avoid subjecting the unit to thermal stress caused by repeated fluctuations in incoming fluid temperature.

To guarantee optimum operation, ensure that the maintenance program below is performed regularly, and that the following rules are respected:

- Ensure a constant air flow through the aftercooler coil.
- Drain all water out of the aftercooler when it is not in operation (to prevent ice formation).

6. Maintenance

Before accessing live electrical parts, disconnect the power supply to the unit using disconnect switch QS.

Maintenance must only be performed by specialist personnel.

N.B.: Always use original spares supplied by the manufacturer.

Failure to do so renders the manufacturer not liable for incorrect unit operation.

Maintenance program

COOLING COIL

Verify the state of the coil; if necessary clean it as follows:

- in spring: clean using a vacuum cleaner (or compressed air).
- in summer: this being the hottest period, keep the coil as clean as possible, with a vacuum cleaner (or compressed air) and, if necessary, with water.
- in winter: clean with water (with the fan off).
- if necessary (coil blocked) remove the fan and clean the coil in the opposite direction to the air flow using a high pressure water jet (this operation must be performed by a technician to avoid damage).

FAN (S)

Check that the fan rotates freely without any abnormal noise.

Also check the current absorption.

(The fan's sealed lubricating system needs no maintenance).

COMPRESSED AIR CIRCUIT

If the air compressor consumes significant quantities of oil, periodically wash the tubing as follows:

Disconnect the air inlet and outlet. Force a chlorinated solvent (which must be neither strongly acid or alkaline) through the air tubing with a centrifugal pump to remove the carbon deposits (ensure the tubing is perfectly dry and free from solvent vapour before reassembling).

7. Dismantling

The heat exchanger does not contain any fluids that are harmful for the environment. When disposing of materials or recycling them, refer to the laws in force in the country of use.

	Recycling Disposal
structural work	steel/epoxy-polyester resins
pipes/headers	copper/aluminium/carbon steel
electrical cables	copper/PVC

8. Spare parts list (see Fig. 5)

It is recommended the use of original spare parts.

When placing an order quote the part's code, as well as the unit's model no. and serial no.

1. Indicazioni di sicurezza

⚠ Ogni unità è munita di sezionatore elettrico per intervenire in condizioni di sicurezza. Usare sempre tale dispositivo per eliminare i pericoli durante la manutenzione.

⚠ Il manuale è rivolto all'utente finale solo per operazioni eseguibili a pannelli chiusi: operazioni che ne richiedono l'apertura con attrezzi devono essere eseguite da personale esperto e qualificato.

🔧 Non superare i limiti di progetto indicati sulla targa dati.

⚠ 📄 È compito dell'utilizzatore evitare carichi diversi dalla pressione statica interna. Qualora sussista il rischio di azioni sismiche l'unità va adeguatamente protetta.

⚠ I dispositivi di sicurezza sul circuito d'aria compressa sono a carico dell'utilizzatore.

Prima di procedere ad interventi di manutenzione, assicurarsi che i circuiti non siano più sotto pressione.

Impiegare l'unità esclusivamente per uso professionale e per lo scopo per cui è stata progettata.

E' compito dell'utilizzatore analizzare tutti gli aspetti dell'applicazione in cui il prodotto è installato, seguire tutti gli standards industriali di sicurezza applicabili e tutte le prescrizioni inerenti al prodotto contenute nel manuale d'uso ed in qualsiasi documentazione prodotta e fornita con l'unità.

La manomissione o sostituzione di qualsiasi componente da parte di personale non autorizzato e/o l'uso improprio dell'unità esonerano il costruttore da qualsiasi responsabilità e provocano l'invalidità della garanzia.

Si declina ogni responsabilità presente e futura per danni a persone, cose e alla stessa unità, derivanti da negligenza degli operatori, dal mancato rispetto di tutte le istruzioni riportate nel presente manuale, dalla mancata applicazione delle normative vigenti relative alla sicurezza dell'impianto.

Il costruttore non si assume la responsabilità per eventuali danni dovuti ad alterazioni e/o modifiche dell'imballo.

E' responsabilità dell'utilizzatore assicurarsi che le specifiche fornite per la selezione dell'unità o di suoi componenti e/o opzioni siano esaustive ai fini di un uso corretto o ragionevolmente prevedibile dell'unità stessa o dei componenti.

Per identificare l'unità (modello e numero di serie), in caso di richiesta di assistenza o di ricambi, leggere la targhetta di identificazione posta esternamente all'unità.

ATTENZIONE: Il costruttore si riserva il diritto di modificare le informazioni contenute nel presente manuale senza alcun preavviso. Ai fini di una completa ed aggiornata informazione si raccomanda all'utente di consultare il manuale a bordo unità.

2. Introduzione

Premessa

Si consiglia di leggere attentamente questo manuale per assicurarsi che l'unità venga installata e messa in funzione secondo le istruzioni della fabbrica.

Trasporto / Movimentazione

- Movimentare l'unità mediante mezzi adeguati al suo peso (carrello elevatore ecc.).
- Una volta disimballata evitare urti che possono essere trasmessi ai componenti interni.

- Il costruttore non si assume la responsabilità per eventuali danni dovuti ad alterazioni e/o modifiche dell'imballo.

Ispezione

Al ricevimento dell'unità controllare immediatamente il suo stato; **contestare subito alla compagnia di trasporto qualsiasi eventuale danno.**

3. Assemblaggio

N.B.: Per i modelli flangiati, se non è stato ordinato il kit accessorio con le controflange e guarnizioni queste ultime sono a carico del cliente

3.1 - Installazione del refrigerante

L'unità può essere montata sia a parete (usando delle staffe fornite dal cliente) che a pavimento mediante gambe, sia fornite come standard che disponibili come optional a seconda del modello.

3.2 - Montaggio delle gambe (ved. Fig. 3)

Posizionare il refrigerante (1) capovolto sul pavimento; avvitare le gambe (3) sulla lamiera di fondo (2) usando le viti e i bulloni (4).

3.3 - Collegamento dei separatori modello STH

Avvitare il separatore all'uscita dell'aftercooler (per i modelli 004-009 utilizzare la curva (5) - Fig. 3)).

3.4 - Collegamento dei separatori modello SFH

Collegare una guarnizione e controflangia rispettivamente all'ingresso del refrigerante e all'uscita del separatore, usando i bulloni in dotazione.

Collegare la terza guarnizione tra l'uscita dell'aftercooler e l'ingresso del separatore, collegandoli mediante i bulloni in dotazione.

3.5 - Modelli 028-064 senza separatore

Collegare una guarnizione e controflangia rispettivamente all'ingresso e uscita del refrigerante, usando i bulloni in dotazione.

3.6 - Collegamento elettrico

Collegare il cavo di alimentazione del ventilatore secondo quanto indicato nello schema elettrico (ved. Fig. 6).

4. Installazione (ved. Fig. 4/a/b/c)

Posizionamento all'interno

Garantire sempre una portata d'aria sufficiente nel modo seguente (ved. Fig. 1):

- Prevedere un ingresso e un'uscita aria appropriati (finestra aperta o altro).
- Se possibile posizionare il lato aspirazione del refrigerante contro l'ingresso aria, per ottimizzare il raffreddamento (lasciare 500mm di spazio tra il refrigerante e il muro per consentire la rimozione del ventilatore).
- Mai posizionare l'ingresso aria del refrigerante vicino al compressore d'aria (caldo).

Posizionamento all'esterno

Quando si posiziona il refrigerante all'esterno, rispettare le seguenti regole (ved. Fig. 2):

- Si consiglia di posizionare l'unità sotto una tettoia.
- Posizionare l'unità in modo da evitare che foglie e altre impurità vengano aspirate nell'ingresso dell'aria;
- Dotare il ventilatore di un controllo termostatico ON/OFF (stop = 3_C, riavvio = 6_C) sull'uscita dell'aria compressa del refrigerante, per evitare che la condensa contenuta nell'aria congeli.

Al fine di garantire la stabilità dell'attrezzatura anche in caso di vento o condizioni atmosferiche avverse è necessario che questa venga ancorata al terreno mediante idonei elementi di fissaggio da applicare a fori appositamente predisposti alla base delle gambe.

INSTALLARE SEMPRE IL REFRIGERANTE FINALE DOVE LA TEMPERATURA DELL'ARIA AMBIENTE È PIÙ BASSA POSSIBILE.

- L'unità deve essere installata in ambienti in cui siano garantiti i limiti di temperatura riportata nella targhetta. Tali limiti devono essere rispettati in ogni caso.**
- L'unità deve essere protetta (lato aria/gas) da una o più valvole di sicurezza che garantiscono in ogni caso il non superamento della pressione di progetto. Tali valvole devono essere montate in modo tale che l'eventuale eiezione di fluido non investa gli operatori.**
- Se la rete del fluido compresso è soggetta a vibrazioni, collegare l'unità con tubi flessibili, smorzatori o vincolare la rete in maniera tale da eliminarle. Se la rete è soggetta a pulsazioni di pressione con ampiezza superiore al 10% della pressione nominale, procedere alla loro riduzione sotto tale limite mediante il collegamento con smorzatori di pulsazioni.
- L'aria ambiente circostante l'unità non deve contenere contaminanti solidi o gassosi. Qualsiasi gas compresso e condensato potrebbe produrre acidi o prodotti chimici in grado di danneggiare l'unità. Fare attenzione allo zolfo, all'ammoniaca al cloro e all'installazione in ambiente marino. Per consigli o assistenza contattare il costruttore.
- Predisporre opportuni sostegni per le tubazioni di ingresso ed uscita aria/gas nel caso in cui queste sollecitino pericolosamente i relativi bocchelli e/o le flange di collegamento.
- Predisporre adeguate protezioni contro le sollecitazioni sismiche nel caso in cui l'unità sia installata in zona sismica.
- Proteggere l'unità dall'incendio esterno mediante l'impiego di un sistema antincendio adeguato al luogo d'installazione.
- Nel caso di temperature di esercizio superiori a 60°C, predisporre adeguate misure protettive per evitare scottature o bruciature per contatti accidentali e/o, occasionali.

RISPETTARE LA DIREZIONE DELLE TARGHETTE DI INGRESSO E USCITA ARIA/ACQUA.

ATTACCHI ARIA: Collegare la tubazione dell'aria compressa agli attacchi filettati/flangiati sugli apparecchi.

L'apparecchio deve essere installato immediatamente a valle del compressore, e con il separatore a valle del refrigerante finale.

BY-PASS: Installare una linea di by-pass con una propria valvola di intercettazione (4 - Fig. 1/ Fig. 2) come pure una valvola di intercettazione sia sull'uscita che sull'entrata del refrigerante (5 - Fig. 1/ Fig. 2).

5. Funzionamento

La manutenzione deve essere effettuata da personale specializzato.

PER SEPARATORE VED. MANUALE RELATIVO.

La temperatura di ingresso del fluido/i non deve mai essere superiore alla temperatura/e riportata nella targhetta. Per valori di temperatura che superano quelli indicati nella targhetta, contattare il costruttore.

Non sottoporre l'unità a sollecitazioni di fatica dovute a ripetute fluttuazioni della temperatura di ingresso dei fluidi.

Per garantire un funzionamento ottimale, assicurarsi che il programma di manutenzione sotto riportato venga eseguito, e che siano rispettate le seguenti regole:

- Assicurare un flusso d'aria costante alla batteria.
- Scaricare tutta l'acqua dal refrigerante quando non è in funzione (per prevenire la formazione di ghiaccio).

6. Manutenzione

 Prima di accedere alle parti elettriche in tensione, togliere l'alimentazione all'impianto ruotando il sezionatore QS.

La manutenzione deve essere effettuata da personale specializzato.

N.B.: Utilizzare sempre ricambi originali forniti dal costruttore.

Il mancato utilizzo di ricambi originali comporta l'esonero del costruttore da qualsiasi responsabilità sul malfunzionamento della macchina.

Programma di manutenzione

BATTERIA DI RAFFREDDAMENTO

Verificare lo stato della batteria; se necessario pulirla come segue:

- in primavera: pulirla usando un aspirapolvere (o aria compressa).
- in estate: essendo il periodo più caldo, mantenere la batteria il più possibile pulita, con un aspirapolvere (o aria compressa) e, se necessario, con acqua.
- in inverno: pulirla con acqua (a ventilatore spento).
- se necessario (batteria bloccata) rimuovere il ventilatore e pulire la batteria nella direzione opposta al flusso d'aria, usando un getto di acqua ad alta pressione (questa operazione deve essere effettuata da un tecnico per evitare danni).

VENTILATORE (I)

Controllare che il ventilatore ruoti liberamente senza alcun rumore anormale.

Controllare anche la corrente assorbita.

(Il sistema di lubrificazione a tenuta stagna del ventilatore non necessita di alcuna manutenzione).

CIRCUITO ARIA COMPRESSA

Se il compressore d'aria consuma significative quantità di olio, lavare periodicamente i tubi come segue:

Disconnettere l'ingresso e l'uscita aria. Forzare un solvente clorurato (che non deve essere a forte base acida o alcalina) attraverso la tubazione dell'aria con una pompa centrifuga per rimuovere i depositi carboniosi (assicurarsi che la tubazione sia asciutta e libera da vapori di solvente prima del riassettaggio).

7. Smantellamento

Nello scambiatore non sono presenti fluidi nocivi per l'ambiente. Per lo smaltimento e il riciclaggio materiali fare riferimento alle leggi nazionali vigenti.

	RICICLAGGIO SMALTIMENTO
carpenteria	acciaio/resine epossidi-poliestere
tubazioni/collettori	rame/alluminio/acciaio al carbonio
cavi elettrici	rame/PVC

8. Lista parti di ricambio (ved. Fig. 5)

Si consiglia l'uso di ricambi originali. In caso di richiesta specificare nell'ordine il codice dell'articolo e, possibilmente, il modello e il numero di serie dell'unità.

1. Instrucciones de seguridad

⚠ Todas las unidades están provistas de un seccionador eléctrico que permite trabajar en condiciones de seguridad. Utilícelo siempre durante el mantenimiento.

⚠ El manual está destinado al usuario final y sólo para las operaciones que pueden realizarse con los paneles cerrados. Las operaciones que requieren la apertura con herramientas deben ser efectuadas por personal experto y calificado.

🔧 No supere los límites de proyecto que se indican en la placa de características.

⚠🔧 El usuario debe evitar cargas distintas de la presión estática interna. En caso de riesgo de fenómenos sísmicos, es necesario proteger adecuadamente la unidad.

⚠ Los dispositivos de seguridad en el circuito de aire comprimido están a cargo del usuario.

Antes de iniciar una intervención de mantenimiento hay que asegurarse de que los circuitos ya no estén bajo presión.

La unidad debe utilizarse exclusivamente para uso profesional y con el objeto para el cual ha sido diseñada.

El usuario debe analizar todos los aspectos de la aplicación en que el producto se ha instalado, seguir todas las normas industriales de seguridad aplicables y todas las prescripciones relativas al producto descritas en el manual de uso y en la documentación redactada que se adjunta a la unidad.

La alteración o sustitución de cualquier componente por parte del personal no autorizado, así como el uso inadecuado de la unidad eximen de toda responsabilidad al fabricante y provocan la anulación de la garantía.

El fabricante declina toda responsabilidad presente o futura por daños personales o materiales derivados de negligencia del personal, incumplimiento de las instrucciones dadas en este manual o inobservancia de las normativas vigentes sobre la seguridad de la instalación.

El fabricante no asume ninguna responsabilidad por daños debidos a alteraciones y/o modificaciones del embalaje.

El usuario es responsable que las especificaciones suministradas para seleccionar la unidad o sus componentes y/o opciones sean exhaustivas para un uso correcto o razonablemente previsible de la misma unidad o de los componentes.

En las solicitudes de asistencia o de recambios, especificar el modelo y el número de serie de la unidad, que figuran en la placa de identificación fijada a la misma.

ATENCIÓN: El fabricante se reserva el derecho de modificar sin previo aviso la información de este manual. Para que la información resulte completa, se recomienda al usuario consultar el manual a pie de máquina.

2. Introducción

Observación

Se recomienda leer este manual con atención. Haga instalar y funcionar la unidad de acuerdo con las instrucciones del fabricante.

Transporte / Desplazamiento

- Si debe desplazar la unidad utilice medios adecuados (carretilla elevadora con capacidad suficiente, etc.).
- Una vez desembalada, evitar que sufra golpes que puedan transmitirse a los componentes internos.

- El fabricante declina toda responsabilidad por eventuales daños debidos a alteraciones y/o manipulación del embalaje.

Inspección

En cuanto reciba el separador de agua, compruebe su estado; **Si se encuentra algún daño, reclamar sin demora a la empresa de transporte.**

3. Ensamblaje

NB: En los modelos con bridas, si no se ha adquirido el kit de contrabridas/juntas opcional, el usuario deberá proveerse de estos elementos.

3.1 - Montaje del postenfriador

La unidad puede montarse en pared (con soportes que debe obtener el cliente) o en el suelo, con las patas que se suministran de serie o como accesorio opcional, según el modelo.

3.2 - Montaje de las patas (vea la Fig. 3)

Coloque el postenfriador (1) en posición invertida en el suelo; atornille las patas (3) a la plancha inferior (2) mediante las tuercas y los pernos (4).

3.3 - Montaje del separador modelo STH

Atornille el separador a la salida del postenfriador (en los modelos 004-009, utilice el codo (5 - Fig. 3)).

3.4 - Montaje del separador modelo SFH

Conecte una junta y una contrabrida en la entrada del postenfriador y la salida del separador respectivamente; utilice los pernos suministrados. Coloque la tercera junta entre la salida del postenfriador y la entrada del separador, y conecte ambos mediante los pernos suministrados.

3.5 - Modelos 028-064 sin separador

Conecte una junta y una contrabrida en la entrada y la salida del postenfriador respectivamente; utilice los pernos suministrados.

3.6 - Conexión eléctrico

Conecte el cable de alimentación del ventilador como se indica en el esquema eléctrico (véase la Fig. 6).

4. Instalación (vea Fig. 4 a/b/c)

Colocación en interior

Siga estas instrucciones para garantizar una circulación de aire suficiente (vea la Fig. 1):

- Cuente con entradas y salidas de aire adecuadas (ventana abierta o similar).
- Si es posible, coloque la entrada de aire del postenfriador hacia arriba y contra la toma de aire para conseguir la máxima refrigeración (deje un espacio de 500 mm entre el postenfriador y la pared para permitir el mantenimiento del ventilador).
- No coloque la entrada de aire del postenfriador cerca del compresor de aire (caliente).

Colocación en exterior

Si coloca el postenfriador en exteriores, siga estas pautas (vea la Fig. 2):

- Se recomienda instalar la unidad debajo de una marquesina.
- Evite emplazamientos en que la toma de aire pueda absorber hojas u otras impurezas.
- Instale un dispositivo termostático de apagado del ventilador (parada a 3°C, reinicio a 6°C) en la salida de aire comprimido del postenfriador para evitar la congelación de posibles condensaciones de aire.

Para garantizar la estabilidad del equipo, incluso en caso de viento o condiciones atmosféricas adversas, es necesario anclarlo al terreno utilizando elementos de sujeción adecuados que deberán fijarse a los orificios específicos de la base de las patas.

INSTALE SIEMPRE EL POSTENFRIADOR DONDE LA TEMPERATURA AMBIENTE SEA LO MÁS BAJA POSIBLE.

a) La unidad requiere un ambiente en el que no se sobrepasan las temperaturas límite que aparecen en la placa. Estos límites han de respetarse en cualquier caso.

b) La unidad se debe proteger (lado aire/gas) con una o varias válvulas de seguridad que de ninguna manera permitan sobrepasar la presión máxima del diseño. Dichas válvulas deben montarse de modo tal que un eventual escape de líquido no dé sobre los trabajadores que se encuentren en la zona.

c) Si la red del fluido comprimido está sometida a vibraciones se debe conectar la unidad por medio de tubos flexibles y amortiguadores o bien vincular la red de manera tal que las vibraciones desaparezcan. Si la red está sometida a pulsaciones de amplitud mayor que el 10% de la presión nominal hay que atenuar las pulsaciones conectando la red por medio de amortiguadores adecuados.

d) La atmósfera que rodea a la unidad no debe contener contaminantes ni sólidos ni gaseosos. Cualquier gas comprimido y condensado puede producir ácidos o reactivos capaces de afectar a la unidad. Prestar especial atención al azufre, al amoníaco y al cloro, así como a la instalación en ambiente marino. Para cualquier consejo o asistencia, ponerse en contacto con el fabricante.

e) Prepare soportes adecuados para las tuberías de entrada y salida del aire o el gas si las mismas sometieran las boquillas o las bridas de unión a esfuerzos excesivos.

f) Si la unidad se instala en una zona sísmica hay que equiparla con protecciones antisísmicas adecuadas.

g) La unidad se debe proteger contra incendios por medio de sistemas adecuados al ambiente en el que se instala.

h) Si la temperatura de funcionamiento sobrepasa los 60°C hay que implementar las medidas de protección necesarias para

evitar cualquier tipo de quemaduras por contacto accidental u ocasional.

RESPECTAR LA DIRECCIÓN INDICADA EN LAS PLACAS DE LA ENTRADA Y SALIDA DE AIRE Y AGUA.

CONEXIONES DE AIRE: Conecte el tubo de aire comprimido a las conexiones con roscas/bridas del aparato.

El aparato debe instalarse por debajo del nivel del compresor, y con el separador por debajo del postenfriador.

DERIVACIÓN: Instale un conducto de derivación con su propia válvula de retención (4 - Fig. 1/ Fig. 2), así como válvulas de retención en la entrada y la salida del postenfriador (5 - Fig. 1/ Fig. 2).

5. Funcionamiento

 PARA EL SEPARADOR, VER EL MANUAL RESPECTIVO.

La temperatura de entrada de ninguno de los fluidos puede superar el valor que aparece en la placa. Si alguno de los fluidos no cumple esta condición consulte al fabricante.

No someta la unidad a fluctuaciones frecuentes de la temperatura de entrada de los fluidos ya que esto supone un esfuerzo considerable.

Para conseguir las mejores condiciones de funcionamiento, asegurarse de que se observe el programa de mantenimiento indicado a continuación y se respeten las siguientes reglas:

- Asegure una ventilación constante de la bobina del postenfriador.
- Drene el agua del postenfriador cuando no se esté utilizando (para evitar la formación de hielo).

6. Mantenimiento

Antes de acceder a componentes eléctricos activos, desconecte la alimentación de la unidad mediante el interruptor de desconexión QS.

Todo el mantenimiento se debe realizar por personal especializado.

N.B.: Utilice siempre repuestos originales del fabricante.

Si no lo hace, el fabricante no será responsable de la utilización incorrecta de la unidad.

Programa de mantenimiento

BOBINA DE REFRIGERACIÓN

Verifique el estado de la bobina; si es preciso, siga estos pasos para limpiarla:

- en primavera: límpiela con un aspirador (o un aparato de aire comprimido).
- en verano: puesto que se trata de la estación más calurosa, mantenga la bobina tan limpia como sea posible; utilice un aspirador (o un aparato de aire comprimido) y, si es preciso, agua.
- en invierno: utilice agua (con el ventilador desmontado).
- Si es preciso (en caso de bobina bloqueada) desmonte el ventilador y limpie la bobina en dirección contraria al flujo de aire mediante un chorro de agua a alta presión (esta operación debe dejarse en manos de un técnico para evitar daños).

VENTILADORES

Compruebe que el ventilador gira sin obstrucciones y sin hacer ruidos anómalos.

Compruebe también la absorción de corriente.

(el sistema de lubricación sellado del ventilador no requiere mantenimiento).

CIRCUITO DE AIRE COMPRIMIDO

Si el compresor de aire consume una cantidad significativa de aceite, limpie el tubo periódicamente como se indica a continuación:

Desconecte la entrada y la salida de aire. Introduzca un disolvente clorado (que no sea excesivamente ácido ni alcalino) en el tubo de aire con una bomba centrífuga para eliminar los restos acumulados de carbón (compruebe que el tubo esté totalmente seco y libre de vapores del disolvente antes de volver a instalarlo).

7. Desguace

El intercambiador no contiene líquidos perjudiciales para el medio ambiente. Para la eliminación y el reciclaje de los materiales, respete las normas nacionales vigentes en materia.

	RICICLAGGIO SMALTIMENTO
estructura	acero/resinas epoxi-poliéster
tuberías/colectores	cobre/aluminio/acero al carbono
cables eléctricos	cobre/PVC

8. Piezas de recambio (vea Fig. 5)

Se aconseja el uso de piezas de repuesto originales. Para hacer el pedido, indicar el código del artículo y, a ser posible, el modelo y número de serie de la unidad.

1. Indicações de segurança

⚠ Cada unidade possui um seccionador eléctrico que intervém em condições de segurança. Usar sempre este dispositivo para eliminar os perigos durante a manutenção.

⚠ O manual dirige-se ao utilizador final apenas para operações que podem ser efectuadas com os painéis fechados: operações que obriguem à abertura utilizando ferramentas devem ser efectuadas por pessoal especializado e qualificado.

🔧 Não ultrapasse os limites de projecto indicados na placa de dados.

⚠ 🚫 Cabe ao utilizador evitar cargas distintas da pressão estática interna. Se houver o risco de acções sísmicas, a unidade deve ser devidamente protegida.

⚠ Os dispositivos de segurança no circuito de ar comprimido estão a cargo do utilizador.

Antes de iniciar os procedimentos de manutenção, certificar-se que os circuitos não estejam sob pressão.

Utilizar a unidade exclusivamente para uso profissional e para o fim para o qual foi concebida.

Cabe ao utilizador analisar todos os aspectos da aplicação em que o produto é instalado, seguir todos as normas industriais de segurança aplicáveis e todas as prescrições relativas ao produto, contidas no manual de utilização e em qualquer documentação produzida e fornecida com a unidade.

A alteração ou substituição de qualquer componente por parte de pessoal não autorizado e/ou a utilização incorrecta da unidade isentam o fabricante de qualquer responsabilidade e anulam a garantia.

Declina-se qualquer responsabilidade presente e futura por danos a pessoas, objectos e na própria unidade, resultantes de negligência por parte dos operadores, do não cumprimento de todas as instruções apresentadas neste manual, da falta de aplicação das normas em vigor relativamente à segurança da instalação.

O fabricante não se responsabiliza por eventuais danos devidos a alterações e/ou modificações da embalagem.

É da responsabilidade do utilizador certificar-se de que as especificações fornecidas para a selecção da unidade ou dos seus componentes e/ou opções são exaustivas, com vista a uma utilização correcta ou razoavelmente previsível da própria unidade ou dos componentes.

Para identificar a unidade (modelo e número de série), em caso de pedido de assistência ou de peças sobressalentes, ler a placa de identificação colocada no exterior da unidade.

ATENÇÃO: O fabricante reserva-se o direito de modificar as informações contidas no presente manual, sem incorrer na obrigação de avisá-las previamente.

Para obter informações completas e actualizadas, recomenda-se ao utilizador de consultar o manual a bordo da unidade.

2. Introdução

Premissa

Aconselha-se ler este manual com atenção, de modo a certificar-se que a unidade seja instalada e posta a funcionar, de acordo com as instruções do fabricante.

Transporte / Movimentação

- Movimentar a unidade mediante instrumentos adequados ao seu peso (empilhador, etc.).
- Uma vez retirada a embalagem, evite embates que possam ser transmitidos aos componentes internos.
- O fabricante declina qualquer responsabilidade por eventuais danos devidos a alterações e/ou modificações na embalagem.

Inspecção

Ao receber o separador de água verifique o seu estado; **conteste imediatamente a companhia de transporte de qualquer eventual dano.**

3. Acoplamento

N.B.: Para modelos com flange, se não adquirir o kit de contra-flanges/juntas opcional, estas têm de ser fornecidas pelo utilizador.

3.1 - Montar pós-refrigerador

A unidade pode ser montada na parede (com suportes fornecidos pelo cliente) ou no chão como apoios fornecidos como equipamento de série ou disponíveis como equipamento opcional consoante o modelo.

3.2 - Montar os apoios (ver Fig. 3)

Coloque o pós-refrigerador (1) virado para baixo no chão; aparafuse os apoios (3) à placa inferior (2) com as porcas e os parafusos (4).

3.3 - Montar separador STH

Aparafuse o separador à saída do pós-refrigerador (para modelos 004-009, utilize a curva (5 - Fig. 3)).

3.4 - Montar separador SFH

Ligue uma junta e uma contraflange respectivamente à entrada do pós-refrigerador e à saída do separador com os parafusos fornecidos. Coloque a terceira junta entre a saída do pós-refrigerador e a entrada do separador e ligue-os com os parafusos fornecidos.

3.5 - Modelos 028-064 sem separador

Ligue uma junta e uma contraflange respectivamente à entrada e à saída do pós-refrigerador com os parafusos fornecidos.

3.6 - Ligação eléctrica

Ligar o cabo de alimentação do ventilador conforme indicado no esquema eléctrico (ver Fig. 6).

4. Instalação (ver as Fig. 4 a/b/c)

Posicionamento interno

Garanta sempre um fluxo de ar suficiente como descrito em seguida (ver Fig. 1):

- Disponibilize uma entrada e saída de ar adequada (janela aberta ou outro).
- Se for possível, coloque a entrada de ar do pós-refrigerador contra a entrada de ar para obter o máximo arrefecimento (deixe um intervalo de 500mm entre o pós-refrigerador e a parede para poder efectuar a manutenção da ventoinha).
- Nunca coloque a entrada de ar do pós-refrigerador junto ao compressor de ar (quente).

Posicionamento externo

Quando posicionar as saídas do pós-refrigerador, respeite as seguintes directivas (ver Fig. 2):

- Aconselha-se a colocação da unidade sob cobertura de telha.
- Evite posições onde as folhas e as outras impurezas possam ser sugadas para a entrada de ar.
- Coloque um dispositivo de desactivação da ventoinha termostática (parar = 3°C, reiniciar = 6°C) na saída de ar comprimido do pós-refrigerador para evitar a congelação de qualquer concentrado existente no ar.

Com o objectivo de garantir a estabilidade do equipamento mesmo em caso de vento ou de condições atmosféricas adversas, é necessário que o mesmo esteja ancorado ao solo através de elementos de fixação adequados, aplicados em furos adequadamente preparados na base das pernas.

INSTALE SEMPRE O PÓS-REFRIGERADOR ONDE HAJA A MENOR TEMPERATURA DE AR AMBIENTE POSSÍVEL.

a) A unidade deve ser instalada em ambientes que garantamos limites de temperatura indicados na placa. Tais limites devem ser rigorosamente respeitados.

b) A unidade deve ser protegida (lado ar/gás) por uma ou mais válvulas de segurança que garantam, em qualquer situação, que não seja superada a pressão prevista. Tais válvulas devem ser montadas por forma que a eventual ejeção do fluido não atinja os eventuais operadores presentes.

c) Caso a rede do fluido comprimido esteja sujeita à vibrações, conectar a unidade com tubos flexíveis, amortecedores ou fixar a rede de modo a neutralizá-las. Caso a rede esteja sujeita à pulsações de pressão com margem superior à 10% da pressão nominal, proceder à respectiva redução de tais limites mediante uso de amortecedores de pulsações.

d) O ar ambiente ao redor da unidade não deve conter sólidos ou gases que possam contaminar. Qualquer tipo de gás comprimido e condensado pode produzir ácidos ou produtos químicos, capazes de danificar a unidade.

Ter cuidado com enxofre, amoníaco com cloro e com a instalação em ambiente marítimo. Contacte o fabricante para conselhos e assistência.

e) Previsão de suportes adequados para as tubagens de entrada e saída de ar/gás, caso as mesmas exerçam demasiadas solicitações nas respectivas flanges de acoplamento.

f) Previsão de protecções adequadas contra solicitações sísmicas, caso a unidade seja instalada em área sísmica.

g) Proteger a unidade de incêndio externo mediante uso de um sistema contra-incêndio adequado ao sítio de instalação.

h) Em caso de temperaturas de trabalho superiores a 60°C, prever medidas de protecção adequadas para evitar queimadu-

ras derivadas de contactos acidentais e/ou ocasionais.

RESPEITE A DIRECÇÃO DAS PLAQUETAS DE ENTRADA E DE SAÍDA DO AR/ÁGUA.

CONEXÕES DO AR: Instale a tubagem do ar comprimido às ligações roscadas/manilhas do equipamento.

O equipamento tem de ser instalado a jusante do compressor e o separador deve ficar a jusante do pós-refrigerador.

DESVIO: Instale um tubo de desvio com uma válvula de fecho rápido própria (4 - Fig. 1/Fig. 2) e válvulas de fecho rápido na entrada e na saída do pós-refrigerador (5 - Fig. 1/Fig. 2).

5. Funcionamento

PARA O SEPARADOR VIDE O MANUAL RELATIVO.

A temperatura de entrada do fluido(s) nunca deve ser superior à temperatura(s) indicada na placa. Em caso de temperaturas que superem as indicadas, contacte o fabricante.

Não submeter a unidade às solicitações de esforços extremas derivadas das constantes flutuações de temperatura de entrada dos fluidos.

Para garantir o funcionamento óptimo, assegure-se que o programa de manutenção abaixo seja executado e que as seguintes regras sejam respeitadas:

- Certifique-se de que existe um fluxo de ar constante na bobina do pós-refrigerador.
- Drene toda a água do pós-refrigerador quando não estiver a funcionar (para evitar a formação de gelo)

6. Manutenção

Antes de mexer nas peças eléctricas, desligue a corrente eléctrica com o interruptor de desactivação QS.

A manutenção deve ser efectuada por pessoal técnico especializado.

N.B.: Utilize sempre peças sobresselentes originais fornecidas pelo fabricante.

O incumprimento deste procedimento não torna o fabricante responsável pelo funcionamento incorrecto da unidade.

Programa de manutenção

BOBINA DE ARREFECIMENTO

Verifique o estado da bobina. Se necessário, limpe-a da seguinte forma:

- na Primavera: limpe com um aspirador (ou ar comprimido).
- no Verão: sendo este o período mais quente do ano, mantenha a bobina o mais limpa possível, com um aspirador (ou ar comprimido) e, se necessário, com água.
- no Inverno: limpe com água (com a ventoinha desligada).
- Se necessário (bobina bloqueada), remova a ventoinha e limpe a bobina na direcção oposta ao fluxo de ar com um jacto de água de alta pressão (esta operação tem de ser efectuada por um técnico para evitar danos).

VENTOINHA(S)

Verifique se a ventoinha roda livremente sem qualquer ruído anormal.

Verifique também a absorção.

(O sistema de lubrificação selado da ventoinha não necessita de lubrificação).

CIRCUITO DE AR COMPRIMIDO

Se o compressor de ar consumir quantidades de óleo significativas, limpe periodicamente a tubagem da seguinte forma:

Desligue a entrada e a saída de ar. Coloque um solvente clorado (que tem de ser muito ácido ou alcalino) na tubagem com um bomba centrífuga para remover os depósitos de carvão (certifique-se de que a tubagem está perfeitamente seca e isenta de vapores do solvente antes de a voltar a montar).

7. Desmontagem

No permutador não existem fluidos nocivos para o ambiente. Para a eliminação e reciclagem dos materiais, respeitar a legislação nacional em vigor.

	Reciclagem Eliminação
carpintaria	aço/resinas de epóxi-poliéster
tubagens/colectores	cobre/alumínio/aço de carbono
cabos eléctricos	cobre/PVC

8. Peças sobresselentes (ver Fig. 5)

Recomenda-se a utilização de peças sobresselentes originais. Em caso de pedidos, especifique no mesmo o código do artigo e possivelmente o modelo e o número de série da unidade.

1. Sicherheitshinweise

⚠ Jede Einheit ist mit einem elektrischen Trennschalter ausgestattet, damit Arbeiten unter Sicherheitsbedingungen ausgeführt werden können. Aus Sicherheitsgründen vor der Ausführung von Wartungsarbeiten den Strom immer mit diesem Trennschalter ausschalten.

⚠ Das Handbuch richtet sich an Endbenutzer zur Ausführung von Arbeiten bei geschlossenen Schutzpaneelen:

Arbeiten, bei denen es notwendig ist, die Paneele mit Werkzeug zu öffnen, dürfen nur von Fachpersonal ausgeführt werden.

✍ Nicht die auf dem Typenschild angegebenen Projektvorgaben überschreiten.

⚠ ✍ Es obliegt dem Benutzer, Lasten zu vermeiden, die vom internen Ruhedruck abweichen. In Erdbebengebieten müssen für die Einheit passende Schutzmaßnahmen vorgesehen werden.

⚠ Die Sicherheitsvorrichtungen des Druckluftkreislaufs sind vom Benutzer zu stellen.

Vergewissern Sie sich vor dem Durchführen von Wartungsarbeiten, dass die Kreisläufe nicht mehr unter Druck stehen.

Die Einheit ausschließlich für professionelle und bestimmungsgemäße Anwendungen einsetzen.

Der Anwender hat alle Anwendungsaspekte, in denen das Produkt installiert ist, zu prüfen und die entsprechenden industriellen Sicherheitsnormen sowie die für das Produkt geltenden Vorschriften einzuhalten, die im Bedienerhandbuch und sonstigen Unterlagen, die mit der Einheit geliefert werden, enthalten sind.

Umbauten, Veränderungen und Austausch von Bauteilen durch nicht autorisiertes Personal sowie eine bestimmungsfremde Benutzung der Einheit befreit den Hersteller von jeglichen Haftungsansprüchen und führt zum Erlöschen der Garantie.

Der Hersteller übernimmt keinerlei Haftung, weder gegenwärtig noch zukünftig, für Personen- und Sachschäden sowie Beschädigungen der Einheit, die auf Nachlässigkeit der Bediener, die Nichteinhaltung aller im vorliegenden Handbuch aufgeführten Anleitungen und die Nichteinhaltung der gültigen Vorschriften für die Anlagensicherheit zurückzuführen sind.

Der Hersteller übernimmt keine Haftung für eventuell durch Austausch und/oder Änderung an der Verpackung entstandene Schäden.

Der Anwender hat sich zu vergewissern, dass die für die Auswahl der Anlage gelieferten Spezifikationen und/oder deren Bauteile und/oder Optionen für die korrekte bzw. in vernünftiger Weise vorhersehbare Nutzung der Anlage bzw. der Bauteile ausreichen.

Die Kenndaten des Geräts (Modell und Seriennummer) für Reparatur- oder Ersatzteilanforderungen sind auf dem außen angebrachten Geräteschild ablesbar.

ACHTUNG: Der Hersteller behält sich das Recht vor, die in dem vorliegenden Handbuch enthaltenen Informationen ohne Vorbescheid zu ändern.

Zur vollständigen und aktuellen Information wird empfohlen, das mit dem Gerät gelieferte Handbuch aufmerksam durchzulesen.

2. Einleitung

Vorbemerkungen

Um sicherzustellen, dass das Gerät in Übereinstimmung mit den Anweisungen des Herstellers installiert und in Betrieb genommen

wird, sollte dieses Handbuch sorgfältig gelesen werden.

Transport / Flurtransport

- Das Gerät nur mit Mitteln bewegen, die für dessen Gewicht ausgelegt sind (Hubwagen usw.).
- Danach sind Stöße unbedingt zu vermeiden, damit die Innenteile nicht beschädigt werden.
- Der Hersteller übernimmt keinerlei Verantwortung für etwaige Schäden infolge von Beschädigungen und/oder Veränderungen an der Verpackung.

Inspektion

Sofort nach dem Erhalt des Wasserabscheiders prüfen Sie diesen bitte auf seinen Zustand; **Etwaige Schäden sind dem Speditionsunternehmen ungesäumt zu melden.**

3. Montage

Hinweis: PWurden die optionalen Gegenflansche bzw. der Dichtungssatz für Flanschmodelle nicht erworben, **müssen diese vom Benutzer zur Verfügung gestellt werden.**

3.1 - Montieren des Nachkühlers

Das Gerät kann an der Wand (mit den kundenseitigen Bügeln) oder am Boden mit Stützfüßen installiert werden. Die Option geliefert werden, die je nach Modell als Standard oder als.

3.2 - Anbau der Stützfüße (siehe Fig. 3)

Das Gerät (1) kopfseitig auf den Boden stellen; Die Stützfüße (3) am Bodenblech (2) mit den Mutterschrauben (4) anschrauben.

3.3 - Montieren des Abscheidermodells STH

Schrauben Sie den Abscheider auf den Ablauf des Nachkühlers (verwenden Sie für die Modelle 004-009 die Muffe (5 - Fig. 3)).

3.4 - Montieren des Abscheidermodells SFH

Befestigen Sie jeweils eine Dichtung und einen Gegenflansch am Einlauf des Nachkühlers und am Ablauf des Abscheiders. Verwenden Sie dafür die mitgelieferten Schrauben. Bringen Sie die dritte Dichtung zwischen den Ablauf des Nachkühlers und den Einlauf des Abscheiders und verbinden Sie diese mit den mitgelieferten Schrauben.

3.5 - Modelle 028-064 ohne Abscheider

Befestigen Sie jeweils eine Dichtung und einen Gegenflansch am Einlauf und Ablauf des Nachkühlers. Verwenden Sie dafür die mitgelieferten Schrauben.

3.6 - Elektrischer Anschluss

Das Netzkabel des Ventilators unter Bezugnahme auf den Stromlaufplan anschließen (siehe Fig. 6).

4. Installation (siehe Fig. 4 a/b/c)

Installation in Innenräumen

Es ist stets ein ausreichender Luftstrom wie folgt zu gewährleisten (siehe Fig. 1):

- Es soll ein angemessener Lufteintritt und -austritt gewährleistet sein (geöffnetes Fenster o.ä.).
- Sofern möglich, den Nachkühler saugseitig gegen den Lufteintritt positionieren, um die Kühlung zu optimieren (550 mm Wandabstand, um die Wartung des Ventilators zu ermöglichen).
- Den Lufteintritt des Nachkühlers nie in der Nähe des Luftverdichters (Warmluft) positionieren.

Installation im Freien

Bei Positionierung des Nachkühlers im Freien sind die folgenden Regeln zu beachten (siehe Fig. 2):

- Es wird empfohlen, die Einheit unter einem Schutzdach zu installieren.
- Die Einheit so aufstellen, daß kein Laub oder Schmutz in den Lufteintritt gesaugt werden.
- Den Ventilator mit einem Schaltthermostat (Stop = 3°C, Start = 6°C) am Druckluftaustritt des Nachkühlers ausstatten, um das Gefrieren in der Luft enthaltenen Kondenswassers zu verhindern.

Um die Stabilität der Ausrüstung auch bei Wind oder schlechten Witterungsbedingungen zu gewährleisten, ist sie mit geeigneten Befestigungselementen, die an den Bohrungen unten an den Beinen befestigt werden, im Boden zu verankern.

DENNACHKÜHLER STETS MÖGLICHST ANDER STELLE MIT DER NIEDRIGSTEN RAUMTEMPERATUR INSTALLIEREN.

- Das Gerät darf nur in Umgebungen installiert werden, in denen die auf dem Typenschild angegebenen Temperatur-Grenzwerte gewährleistet sind. Diese Einschränkungen müssen auf jeden Fall eingehalten werden.**
- Das Gerät ist durch ein oder mehrere Sicherheitsventile zu schützen (Luft/Gas-Seite), die gewährleisten, dass der Sollandruck auf keinen Fall überschritten wird. Diese Ventile müssen so montiert werden, dass eventuelle Flüssigkeitslecks keine Bediener verletzen können.**
- Falls das Leitungsnetz der unter Druck stehenden Flüssigkeit Schwingungen ausgesetzt ist, das Gerät mit Schläuchen oder hydraulischen Dämpfern anschließen oder das System so verbinden, dass Schwingungen vermieden werden.
Wenn das System einer Druckfrequenz ausgesetzt ist, dessen Amplitude die des Nenndrucks um mehr als 10% übersteigt, ist diese Frequenz durch den Anschluss von Frequenzdämpfern auf einen Wert zu reduzieren, der unterhalb dieses Grenzwerts liegt.
- Die das Gerät umgebende Luft muss frei von festen oder gasförmigen Schadstoffen sein. Druckgase und Kondensate können Säuren oder chemische Stoffe erzeugen, die das Gerät beschädigen könnten.
Hierbei ist insbesondere auf Schwefel, Ammoniak, Chlor und die Installation in Umgebungen mit Seeklima zu achten. Für Ratschläge oder Kundendienst wenden Sie sich bitte an den Hersteller.
- Die Leitungen für den Luft/Gas-Einlass und -Auslass sind mit geeigneten Halterungen zu versehen, falls sie die zugehörigen Mundstücke und/oder die Verbindungsflansche in gefährlicher

Weise beanspruchen.

- In Erdbebengebieten ist das Gerät mit geeigneten Mitteln gegen Erdbeben zu sichern.
- Das Gerät ist durch Anbringung eines geeigneten Brandschutzsystems am Installationsort vor Bränden zu schützen.
- Bei Betriebstemperaturen von über 60 °C sind geeignete Schutzmaßnahmen zu ergreifen, um Verbrennungen durch versehentlichen Kontakt zu vermeiden.

DIE RICHTUNG DER KENNZEICHNUNGEN FÜR DEN EINTRITT UND AUSTRITT VON WASSER/LUFT BEACHTEN.

LUFTANSCHLÜSSE: Die Druckluftleitung an die Gewinde- bzw. Flanschanschlüsse an den Geräten anschließen.

Das Gerät ist unmittelbar nach dem Verdichter zu installieren, der Abscheider soll sich nach dem Nachkühler befinden.

BYPASS: Eine Bypassleitung mit einem eigenen Handabsperrventil (4 - Fig. 1/ Fig. 2) sowie mit einem Handabsperrventil am Nachkühlereintritt und -austritt (5 - Fig. 1/ Fig. 2) installieren.

5. Betrieb

FÜR ABSCHIEDER SIEHE ENTSPRECHENDES HANDBUCH.

Die Eingangstemperatur der Flüssigkeit(en) darf die auf dem Typenschild angegebenen Temperaturen auf keinen Fall übersteigen. Sollten die Temperaturen die auf dem Typenschild angegebenen Werte übersteigen, informieren Sie den Hersteller.

Das Gerät darf keiner Dauerbeanspruchung aufgrund von wiederholten Schwankungen der Eingangstemperatur der Flüssigkeiten ausgesetzt werden.

Zur Gewährleistung eines optimalen Betriebes ist sicherzustellen, daß das u.a. aufgeführte Wartungsprogramm durchgeführt wird und die folgenden Regeln beachtet werden:

- Einen konstanten Luftstrom zum Kühlregister sichern.
- Vollständig das Kondenswasser aus dem Nachkühler entleeren, wenn er nicht in Betrieb ist (um Eisbildungen zu vermeiden).

6. Betrieb und Wartung

Vor Freilegen der unter Spannung stehenden elektrischen Komponenten, Stromversorgung zum Trockner durch Drehen des Trennschalters OS abschalten oder Stromanschlüsse unterbrechen.

Die Wartung darf nur von qualifiziertem Fachpersonal durchgeführt werden.

Hinweis: Verwenden Sie immer Originalersatzteile des Herstellers. Ein Verstoß hiergegen führt dazu, dass der Hersteller für Betriebsstörungen der Einheit nicht haftbar gemacht werden kann.

Wartungsprogramm

KÜHLREGISTER

Den Zustand des Kühlregisters kontrollieren, sofern erforderlich wie folgt reinigen:

- Frühjahr: Mit einem Staubsauger (oder Druckluft) reinigen.
- Sommer: Da es in diesem Zeitraum am heißesten ist, soll das Kühlregister so sauber wie möglich gehalten werden. Reinigung mit einem Staubsauger (oder Druckluft) und, sofern erforderlich, mit Wasser.
- Winter: Mit Wasser reinigen (bei ausgeschaltetem Ventilator).
- Sofern erforderlich (Kühlregister verstopft) den Ventilator ausbauen und das Kühlregister mit einem Hochdruck-Wasserstrahl entgegen dem Luftstrom reinigen (diese Operation ist von einem Fachmann durchzuführen, um Schäden zu vermeiden).

VENTILATOR/-EN

Sicherstellen, daß der Ventilatorbetrieb unbehindert und ohne anomale Betriebsgeräusche erfolgt. Stromaufnahme kontrollieren. (Das dichte Schmiersystem der Ventilatoren ist wartungsfrei).

DRUCKLUFTANLAGE

Falls der Luftkompressor erhebliche Ölmengen verbraucht, sind die Leitungen wie folgt auszuwaschen:

Den Lufteintritt und -austritt abklemmen. Eine chlorversetzte Lösung (die weder stark sauer noch stark basisch sein soll) durch die Luftleitung mit einer Zentrifugalpumpe fördern, um die Kohleablagerungen zu beseitigen (vor dem erneuten Anbau sicherstellen, daß die Rohrleitung trocken und frei von Lösungsmitteldämpfen ist).

7. Entsorgung

Der Wärmetauscher enthält keine umweltschädlichen Flüssigkeiten. Für Entsorgung/Recycling der Materialien bitte auf die entsprechenden nationalen Gesetze Bezug nehmen.

	Recycling Entsorgung
Struktur	Stahl/Epoxidharze-Polyester
Leitungen/Sammelgehäuse	Kupfer/Aluminium/Kohlenstahl
Elektrokabel	Kupfer/PVC

8. Ersatzteile (siehe Fig. 5)

Wir empfehlen, nur Originalersatzteile zu verwenden.

Bei Anfrage jeweils die Artikelnummer und, sofern möglich, das Modell und die Seriennummer des Gerätes angeben.

1. Consignes de sécurité

⚠ Chaque unité est munie d'un sectionneur électrique pour permettre toute intervention en conditions de sécurité.

Toujours actionner ce dispositif pour éliminer les risques pendant les opérations d'entretien.

⚠ La notice s'adresse à l'utilisateur final uniquement pour les opérations pouvant être effectuées panneaux fermés ; par contre, les opérations qui nécessitent l'ouverture avec des outils doivent être confiées à un professionnel expert et qualifié.

🔧 Ne pas dépasser les limites définies par le projet, qui sont indiquées sur la plaque des caractéristiques.

⚠ 🔧 Il incombe à l'utilisateur d'éviter des charges différentes de la pression statique interne. En cas de risque d'activité sismique, l'unité doit être convenablement protégée.

⚠ Les dispositifs de sécurité sur le circuit d'air sont à la charge de l'utilisateur.

Avant d'effectuer toute opération d'entretien quelle qu'elle soit, s'assurer que les circuits ne sont plus sous pression.

N'utiliser l'unité que pour un usage professionnel et pour la destination prévue par le constructeur.

Il incombe à l'utilisateur d'analyser tous les aspects de l'application pour laquelle l'unité est installée, de suivre toutes les consignes industrielles de sécurité applicables et toutes les prescriptions inhérentes au produit contenues dans le manuel d'utilisation et dans tout autre documentation réalisée et fournie avec l'unité.

La modification ou l'adaptation ou le remplacement d'un composant quelconque par une personne non autorisée et/ou l'usage impropre de l'unité dégage le constructeur de toute responsabilité et comportent l'annulation de la garantie.

Le constructeur ne saurait être tenu pour responsable pour tous les dommages matériels aux choses ou à l'unité et pour tous les dommages physiques aux personnes dérivant d'une négligence des opérateurs, du non-respect de toutes les instructions de la présente notice, de l'inapplication des normes en vigueur concernant la sécurité de l'installation.

La responsabilité du constructeur est dérogée pour tous les dommages ou dégâts éventuels pouvant résulter de manipulations malveillantes et/ou de modifications de l'emballage.

L'utilisateur doit s'assurer que les conditions fournies pour la sélection de l'unité ou de ses composants et/ou options sont parfaitement conformes pour une utilisation correcte de cette même unité ou de ses composants.

Pour identifier l'unité (modèle et numéro de série), en cas de demande d'assistance ou de pièces détachées, lire la plaquette d'identification qui se trouve sur l'extérieur de l'unité.

ATTENTION: Le fabricant se réserve le droit de modifier sans aucun préavis les informations contenues dans ce manuel. Afin de disposer d'informations complètes et actualisées, il est recommandé à l'utilisateur de consulter le manuel présent à bord de l'unité.

2. Introduction

Avant-propos

Il est conseillé de lire attentivement ce manuel, de façon à faire en sorte que l'unité soit installée et mise en service selon les instructions du fabricant.

Transport / Manutention

- Déplacer l'unité à l'aide de moyens appropriés à son poids (chariot élévateur, etc.).
- Une fois déballée éviter les chocs qui pourraient se répercuter sur les composants internes.
- La responsabilité du constructeur ne sera pas engagée en cas de dommages éventuels dus à des altérations et/ou à des modifications de l'emballage.

Inspection

Vérifier l'état du séparateur d'eau dès sa réception. **Signaler immédiatement au transporteur tout dommage.**

3. Montage

N.B.: Pour les modèles à bride, si le kit de contre-bridges / joints n'a pas été acheté, ils doivent être fournis par l'utilisateur.

3.1 - Montage du postrefroidisseur

L'unité peut être installée au mur (utiliser dans ce cas les équerres fournies par le client) ou au sol sur des pieds, de série ou optionnels selon la version.

3.2 - Montage des pieds (voir Fig. 3)

Retourner le refroidisseur (1) sur le sol; Visser les pieds (3) sur cette tôle (2) à l'aide des vis et boulons (4).

3.3 - Montage du séparateur, modèle STH

Vissez le séparateur sur la sortie du postrefroidisseur (pour les modèles 004-009, utilisez la courbe(5- Fig. 3)).

3.4 - Montage du séparateur, modèle SFH

Branchez un joint et une contre-bride respectivement sur l'admission du postrefroidisseur et la sortie du séparateur, en utilisant les boulons fournis. Placez le troisième joint entre la sortie du postrefroidisseur et l'admission du séparateur et raccordez ceux-ci en utilisant les boulons fournis.

3.5 - Modèles 028-064 sans séparateur

Branchez un joint et une contre-bride respectivement sur l'admission du postrefroidisseur et la sortie du séparateur, en utilisant les boulons fournis.

3.6 - Raccordement électrique

Relier le câble d'alimentation du ventilateur conformément aux indications du schéma électrique (voir Fig. 6).

4. Installation (voir Fig. 4 a/b/c)

Installation en intérieur

Garantir dans tous les cas un débit d'air suffisant (voir. Fig. 1) en procédant de la façon suivante:

- Prévoir une entrée et une sortie d'air appropriées (fenêtre ouverte par exemple).
- Si possible, placer le côté reprise d'air de l'appareil contre l'entrée ci-dessus pour un fonctionnement optimal (laisser 500 mm d'espace entre l'appareil et le mur pour permettre l'extraction éventuelle du ventilateur).
- Ne jamais placer la prise d'air du refroidisseur à côté du compresseur (chaud).

Installation en extérieur

Pour positionner le refroidisseur en extérieur, respecter les règles suivantes (voir Fig. 2):

- Il est conseillé d'installer l'unité sous un abri.
- Positionner l'appareil de façon à éviter l'aspiration de feuilles-mortes ou autres impuretés.
- Doter le ventilateur d'un contrôle thermostatique ON/OFF (arrêt = 3°C, marche = 6°C) sur la sortie d'air comprimé du refroidisseur pour éviter que la condensation contenue dans l'air ne gèle.

Pour garantir la stabilité de l'équipement en cas de vent ou de conditions atmosphériques critiques, l'ancrer au sol à l'aide d'éléments de fixation adéquats à appliquer dans les orifices conçus à cet effet à la base des pieds.

INSTALLER TOUJOURS LE REFROIDISSEUR FINAL AL'ENDROIT OU LA TEMPERATURE AMBIANTE EST LA PLUS BASSE.

a) L'unité doit être installée dans des endroits garantissant le respect des limites de la température indiquée sur la plaque. Ces limites doivent toujours être respectées.

b) L'unité doit être protégée (côté air/gaz) par une ou par plusieurs soupapes de sûreté qui empêchent toujours que soit dépassée la pression de consigne. Ces vannes doivent être montées de façon à ce que l'éventuelle éjection de fluide ne frappe pas les opérateurs.

c) Si le réseau du liquide comprimé est soumis à des vibrations, raccorder l'unité avec des tuyaux flexibles, des amortisseurs ou limiter le réseau de façon à éliminer ces vibrations.

Si le réseau est soumis à des pulsations de pression ayant une ampleur de plus de 10% par rapport à la pression nominale, les abaisser au-dessous de cette limite en recourant au raccordement à des amortisseurs de pulsations.

d) L'air ambiant qui entoure l'unité ne doit pas contenir de substances contaminatrices solides ou gazeuses. Tout gaz comprimé et condensé quel qu'il soit pourrait produire des acides ou des produits chimiques susceptibles d'endommager l'unité.

Faire attention au soufre, à l'ammoniaque, au chlore et à l'installation en milieu marin. En cas de besoin de conseils ou d'assistance, contacter le fabricant.

e) Munir de supports appropriés les tuyaux d'entrée et de sortie de l'air/gaz s'ils sollicitent dangereusement les bouches et/ou les brides de raccordement relatives.

f) Prévoir des dispositifs de protection appropriés contre les sollicitations sismiques si l'unité est installée dans une zone sismique.

g) Protéger l'unité contre les incendies externes à l'aide d'un système anti-incendie approprié au lieu d'installation.

h) En cas de température de service supérieure à 60°C, adopter les moyens de protection qui s'imposent pour éviter les brûlures dues à des contacts accidentels et/ou occasionnels.

RESPECTER LE SENS ENTREE/SORTIE AIR-EAU INDIQUE PAR LES PLAQUETTES.

RACCORDEMENTS AIR: raccorder les tuyauteries d'air comprimé aux prises filetées/bridées des appareils.

L'appareil doit être installé immédiatement en aval du compresseur, avec séparateur en aval du refroidisseur final.

BY-PASS: Installer une ligne de by-pass avec soupape de distribution (4 - Fig. 1/ Fig. 2), ainsi qu'une autre soupape de distribution sur la sortie et une sur l'entrée du refroidisseur (5 - Fig. 1/ Fig. 2).

5. Fonctionnement

POUR LE SEPARATEUR CONSULTER LE MANUEL SPECIFIQUE.

La température d'entrée du/des liquide/s ne doit jamais être supérieure à la/aux température/s indiquée/s sur la plaque. En cas de température dépassant celles qui sont indiquées sur la plaque, contacter le fabricant.

Ne pas soumettre l'unité à des sollicitations de fatigue dues à de fréquentes fluctuations de la température d'entrée des liquides.

Pour un fonctionnement optimal, assurez-vous que le programme de maintenance ci-dessous soit parfaitement appliqué, et que les règles suivantes soient respectées:

- Assurer une ventilation constante de la batterie.
- Vider toute l'eau du refroidisseur lors des périodes d'inutilisation pour prévenir le gel.

6. Entretien

 Avant d'accéder aux parties électriques sous tension, couper l'alimentation du unité en tournant l'interrupteur sectionneur QS.

L'entretien doit être effectué par du personnel spécialisé.

N.B.: Utilisez toujours les pièces de rechange d'origine fournies par le fabricant.

Le non-respect de cette obligation dégage le fabricant de toute responsabilité en cas d'un fonctionnement incorrect de l'unité.

Programme de maintenance

BATTERIE DE REFROIDISSEMENT

Contrôler l'état de la batterie, nettoyer si nécessaire en procédant comme suit:

- printemps: nettoyage à l'aspirateur ou à l'air comprimé.
- été (période la plus chaude): maintenir un parfait état de propreté en aspirant ou en soufflant de l'air comprimé et, si nécessaire, nettoyer à l'eau.
- hiver: nettoyer à l'eau (ventilateur arrêté).
- si nécessaire (batterie bloquée) retirer le ventilateur et nettoyer la batterie, en sens contraire de la circulation de l'air, au jet d'eau sous haute pression (pour éviter d'endommager l'appareil, confier l'opération à un frigoriste expert).

VENTILATEUR (S)

Contrôler que le ventilateur tourne librement sans bruit anormal.

Contrôler la puissance absorbée.

(Le système de lubrification étanche du ventilateur ne nécessite aucun entretien).

CIRCUIT D'AIR COMPRIME

Si le compresseur consomme une quantité d'huile importante, laver périodiquement les tuyaux de la façon suivante:

Débrancher l'entrée et la sortie d'air. Injecter sous pression un solvant chloruré (qui ne doit pas être à base acide ou alcaline trop forte) dans le tuyau à l'aide d'une pompe centrifuge afin d'éliminer les résidus carbonés. Avant remontage, vérifier que le tuyau soit bien sec et que toute vapeur de solvant ait été éliminée.

7. Mise au rebut

L'échangeur contient des fluides nocifs pour l'environnement. Pour l'élimination et le recyclage des matériaux, se conformer aux lois nationales en vigueur.

	Recyclage Élimination
charpenterie (ossature)	acier/résines époxy-polyester
tuyauteries/collecteurs	cuiivre/aluminium/acier au carbone
câbles électriques	cuiivre/PVC

8. Pièces détachées (voir Fig. 5)

On recommande l'utilisation de pièces de rechange d'origine. Indiquer dans la commande le code de l'article et, si possible, le modèle et le numéro de série de l'unité.

1. Veiligheidsaanwijzingen

⚠ Iedere unit is met een veiligheidsschakelaar uitgerust om in veilige omstandigheden te kunnen werken.

Maak altijd van deze voorzieningen gebruik om gevaarlijke situaties tijdens onderhoud te voorkomen.

⚠ Deze handleiding is bestemd voor de eindgebruiker en alleen voor werkzaamheden met gesloten panelen: ingrepen waarvoor de machine met gereedschap moet worden geopend, mogen uitsluitend door ervaren en gekwalificeerd personeel worden uitgevoerd.

🔧 Zorg ervoor de limieten op het gegevensplaatje niet te overschrijden.

⚠ 🔧 De gebruiker dient andere belastingen dan de statische interne druk te voorkomen. In aardbevinggebieden moet de unit adequaat worden beschermd.

⚠ De veiligheidsinrichtingen op het perslucht circuit komen ten laste van de gebruiker.

Alvorens onderhoudswerkzaamheden te gaan uitvoeren dient men zich ervan te verzekeren dat er geen druk meer aanwezig is in de circuits.

Gebruik de unit uitsluitend voor professionele doeleinden en voor het doel waarvoor deze is ontworpen.

Het is de taak van de gebruiker om alle aspecten van de toepassing waarin het product geïnstalleerd wordt te analyseren, en alle geldende veiligheidsnormen in de bedrijfstak en alle voorschriften met betrekking tot het product in de gebruiksaanwijzing en alle andere bij de unit geleverde documentatie op te volgen.

Het forceren of vervangen van een willekeurige component door onbevoegd personeel en/of het oneigenlijk gebruik van de unit ontheften de fabrikant van elke aansprakelijkheid en maken de garantie ongeldig.

Iedere huidige en toekomstige aansprakelijkheid voor schade aan personen, zaken en aan de unit zelf, die het gevolg zijn van nalatigheid van de operators, van het niet naleven van de instructies in deze handleiding, van het niet toepassen van de geldende voorschriften met betrekking tot de veiligheid van de installatie komt te vervallen.

De fabrikant aanvaardt geen aansprakelijkheid voor eventuele schade die te wijten is aan veranderingen en/of wijzigingen van de verpakking.

Het is de verantwoordelijkheid van de gebruiker om ervoor te zorgen dat de geleverde lijst voor het selecteren van de unit of van onderdelen en/of opties compleet is, teneinde een correct of redelijkerwijs voorspelbaar gebruik van de unit of van de onderdelen te garanderen.

Bekijk het identificatieplaatje op de buitenzijde van de unit om de unit te identificeren (model en serienummer) wanneer er service of vervangingsonderdelen nodig zijn.

LET OP: de fabrikant behoudt zich het recht voor de informatie in dit handboek zonder enige waarschuwing vooraf te wijzigen. Voor volledige en actuele informatie raden wij de gebruiker aan het bij de unit geleverde handboek te raadplegen.

2. Inleiding

Voorwoord

Het is raadzaam deze handleiding aandachtig door te lezen om er zeker van te zijn dat de unit volgens de instructies van de fabrikant geïnstalleerd en inbedrijfgesteld wordt.

Transport / Verplaatsing

- Verplaats de unit met geschikte middelen die een voldoende groot hefvermogen hebben (vorkheftruck, enz.).
- Nadat de verpakking verwijderd is, stoten tegen de machine vermijden, hierdoor kunnen de interne onderdelen beschadigd raken.
- De fabrikant is niet aansprakelijk voor eventuele schade die het gevolg is van veranderingen en/of wijzigingen van de verpakking.

Inspectie

Van zodra u de waterafscheider ontvangt, moet u de staat ervan controleren; **eventuele beschadigingen dienen meteen aan het vervoersbedrijf te worden gemeld.**

3. Assemblage

N.B.: voor modellen met flenzen moeten deze, als de optionele set contraflenzen/pakkingen niet is aangeschaft, worden verzorgd door de gebruiker.

3.1 - Montage nakoeler

De eenheid kan aan de wand worden gehangen (met door de klant te leveren steunen) of op de vloer worden gemonteerd met de poten die, als standaard, worden bijgeleverd of die, afhandelbaar van het model, als optie extra kunnen worden geleverd.

3.2 - Monteren van de poten (zie Fig. 3)

Plaats de nakoeler (1) omgekeerd op de grond; schroef de poten (3) met de moeren en bouten (4), in de onderplaat (2).

3.3 - Montage afscheider model STH

Schroef de afscheider op de uitlaat van de nakoeler (gebruik voor de modellen 004-009 het bochtstuk (5-Fig. 3)).

3.4 - Montage afscheider model SFH

Verbind een pakking en contraflens respectievelijk met de inlaat van de nakoeler en de uitlaat van de afscheider.

Gebruik hiervoor de bijgeleverde bouten. Plaats de derde pakking tussen de uitlaat van de nakoeler en de inlaat van de afscheider, en verbind deze met de bijgeleverde bouten.

3.5 - Modellen 028-064 zonder afscheider

Verbind een pakking en contraflens respectievelijk met de inlaat van de nakoeler en de uitlaat. Gebruik hiervoor de bijgeleverde bouten.

3.6 - Elektrische aansluiting

Sluit de voedingskabel van de ventilator aan volgens de aanwijzingen in het schakelschema (zie Fig. 6).

4. Installatie (zie Fig. 4 a/b/c)

Plaatsen in overdekte positie

Zorg ervoor, dat als volgt, altijd voldoende luchttoevoer beschikbaar is (zie Fig. 1):

- Zorg voor een voor dit doel geschikte luchtinlaat en uitlaat (een open raam of andere methode).
- Plaats de luchtinlaat van de nakoeler, indien mogelijk, tegen de luchtinlaat zodat maximum koeling wordt verkregen (tussen de nakoeler en de wand moet een opening worden gehandhaafd van 500 mm teneinde onderhoud van de ventilator mogelijk te maken).
- Plaats de luchtinlaat van de nakoeler nooit in de buurt van een (warme) luchtcompressor.

Plaatsen in de buitenlucht

Als de nakoeler in de buitenlucht wordt geplaatst moet altijd rekening worden gehouden met de volgende richtlijnen (zie Fig. 2):

- Het is aanbevolen om de unit onder een afdak te plaatsen.
- Plaats de nakoeler nooit in posities waar bladeren en andere onzuiverheden in de luchtinlaat kunnen worden gezogen.
- Plaats een thermostatische veiligheids-uitschakeling van de thermostaat (stop = 3 °C; opnieuw starten = 6 °C) op de uitlaat voor de gecompriëerde lucht van de nakoeler teneinde te voorkomen dat condensatie in de lucht kan bevriezen.

Om ook bij harde wind of ongunstige weersomstandigheden de stabiliteit van de apparatuur te garanderen, moet deze met behulp van de gaten onderaan de poten en geschikte bevestigingselementen aan de grond worden bevestigd.

PLAATS DE NAKOELER ALTIJD OP EEN PLAATS WAAR EEN ZO LAAG MOGELIJKE LUCHTTEMPERATUUR HEERST.

- a) De unit moet worden geïnstalleerd in omgevingen waarin de op het plaatje vermelde temperatuurlimieten gewaarborgd worden. Deze limieten moeten onder alle omstandigheden worden gerespecteerd.**
- b) De unit moet worden beschermd (lucht-/gaszijde) door één of meer veiligheidskleppen die in elk geval waarborgen dat de druk niet wordt overschreden. Deze kleppen moeten dusdanig gemonteerd worden dat, in het geval dat er eventueel vloeistof uitspuut, deze niet op de operatoren terechtkomt.**
- c) Als het circuit van de gecompriëerde vloeistof onderhevig is aan trillingen, moet de unit worden verbonden met buigzame slangen of dempers, of moet zij zodanig op het circuit worden aangesloten dat de trillingen worden opgeheven.
Als het circuit onderhevig is aan drukpulsaties met een omvang van meer dan 10% van de nominale druk, moeten zij onder deze limiet worden teruggebracht door verbinding met pulsatiëmpers.
- d) De lucht in de omgeving van de unit mag geen vaste of gasvormige vervuilingen bevatten. Elk pers- of condensgas kan zuren of chemische producten produceren, die de unit zouden kunnen beschadigen.
Let op zwavel, ammoniak en chloor, en bij installatie in omgeving van zeewater. Neem voor adviezen of hulp contact op met de fabrikant.
- e) Zorg voor goede steunen voor de in- en uitgangsledingen van de lucht/het gas indien deze gevaarlijke druk uitoefenen op de aansluitpoorten en/of -flenzen.
- f) Zorg voor geschikte beschermingen tegen seismische schokken indien de unit in een seismisch gebied is geïnstalleerd.

g) Bescherm de unit tegen brand van buitenaf door gebruik te maken van een geschikt brandpreventiesysteem op de installatieplek.

h) Bij bedrijfstemperaturen boven 60°C moeten de nodige beschermingsmaatregelen worden genomen om brandwonden en verbrandingen door onopzettelijke en/of toevallige aanraking te voorkomen.

NEEM DE RICHTING VAN DE INGANGS- EN UITGANGSPLAATJES VAN DE LUCHT EN HET WATER IN ACHT.

AANSLUITINGEN VOOR GECOMPRIËERDE LUCHT: De leidingen voor de gecompriëerde lucht dienen te worden aangesloten op de van een schroefdraad/flens voorziene aansluitingen op het apparaat.

Het apparaat moet onmiddellijk 'benedenstrooms' van de compressor worden geplaatst. Ook moet de separator 'benedenstrooms' van de nakoeler worden geplaatst.

OMLOOPLEIDING: Plaats een omloopleiding met een eigen afsluiter (4 - Fig. 1/ Fig. 2) plus extra afluiters op de inlaat---uitlaat van de nakoeler (5 - Fig. 1/ Fig. 2).

5. Werking en onderhoud

VOOR DE SEPARATOR, ZIE BETREFFENDE HANDLEIDING.

De ingangstemperatuur van de vloeistof(fen) mag nooit hoger zijn dan de temperatu(u)r(en) die op het plaatje worden vermeld. Voor temperaturen die de op het plaatje vermelde limieten overschrijden moet contact worden opgenomen met de fabrikant.

Stel de unit niet bloot aan belastingen die veroorzaakt worden door herhaalde fluctuaties in de ingangstemperatuur van de vloeistoffen.

Omeen optimale werking te waarborgen moet u er zeker van zijn dat het onderstaande onderhoudsprogramma wordt uitgevoerd, en dat de volgende regels in acht worden genomen:

- Verzeker een constante luchtstroom door de wikkeling van de nakoeler.
- Tap alle water af uit de nakoeler als die niet wordt gebruikt (teneinde ijsvorming te voorkomen).

6. Werking en onderhoud

Voordat wordt getracht om onder stroom staande elektrische onderdelen te bereiken moet de voeding naar de eenheid met de veiligheidsschakelaar QS, altijd worden uitgeschakeld.

Het onderhoud dient te worden verricht door gespecialiseerd personeel.

N.B.: Gebruik altijd de originele, door de fabrikant geleverde, onderdelen.

Geschiedt dat niet dan kan de fabrikant op geen enkele wijze aansprakelijk worden gehouden voor het niet juist functioneren van de eenheid.

Onderhoudsprogramma

KOELWIKKELING

Controleer de conditie van de wikkeling. Zonodig moet die als volgt worden gereinigd:

- Voorjaar: reinigen met een stofzuiger (of gecompriëerde lucht).
- Zomer: dit is de warmste periode. Zorg ervoor dat de wikkeling zo schoon mogelijk wordt gehouden. Gebruik een stofzuiger (of gecompriëerde lucht) zonodig kan ook water worden gebruikt.
- Winter: reinigen met water (de ventilator moet zijn uitgeschakeld).
- Zonodig (verstopte wikkeling) de ventilator verwijderen en de wikkeling reinigen in tegenovergestelde richting van de luchtstroom. Gebruik hiervoor een waterstraal onder hoge druk (deze handelingen dienen door een deskundig technicus te worden uitgevoerd teneinde beschadiging te voorkomen).

VENTILATOR(EN)

Controleer of de ventilator zonder abnormale geluiden, zonder haperingen kan ronddraaien.

Controleer tevens het stroomverbruik.

(Aan het afgedichte smeersysteem van de ventilator hoeft geen onderhoud te worden uitgevoerd).

GECOMPRIËERDE LUCHT (IN CIRCUIT)

Als de luchtcompressor grote hoeveelheden olie verbruikt, moeten de buizen, als volgt, worden doorgespoeld:

Maak de luchtinlaat en de luchtuitlaat los. Spuit een chloorhoudend oplosmiddel (dat noch met sterk zuur noch sterk basisch mag zijn) door de luchtbuizen. Gebruik hiervoor een centrifugaalpompteneinde koolstofafzettingen te verwijderen (zorg ervoor dat de buizen perfect droog zijn. Ook moeten die, voordat montage weer plaatsvindt, perfect vrij zijn van de dampen van het oplosmiddel).

7. Afdanken

De warmtewisselaar bevat geen vloeistoffen die schadelijk zijn voor het milieu. Raadpleeg voor de verwerking en recycling van de materialen de geldende nationale wetgeving.

	Recycling Afvalverwerking
omkasting	staal/epoxideharsen-polyester
leidingen/collectoren	koper/aluminium/koolstaal
elektriciteitskabels	koper/PVC

8. Reserve-onderdelen (zie Fig. 5)

Het gebruik van originele onderdelen wordt aanbevolen.

Bij de aanvraag moeten in de order de artikelcode en zo mogelijk het model en aantal aangegeven worden.

1. Säkerhetsanvisningar

⚠ Varje maskin är utrustad med en elektrisk frånskiljare som gör att arbetet kan ske i full säkerhet. Använd alltid denna frånskiljare för att undanröja faror innan underhåll utförs.

⚠ Manualen riktar sig till slutanvändaren endast vad gäller de arbetsmoment som kan göras med stängda paneler. Arbeten som kräver att paneler öppnas med verktyg måste göras av fackutbildad personal.

📄 Överskrid inte projektsgränserna som finns på dataskylten.

⚠ 📄 Det åligger användaren att undvika andra belastningar än det inre statiska trycket. Om det finns risk för sismisk aktivitet måste enheten skyddas på lämpligt sätt.

⚠ Säkerhetsanordningarna på tryckluftskretsen skall tillhandahållas av användaren.

Innan du utför några underhållsarbeten försäkra dig om att kretsarna inte längre är under tryck.

Använd maskinen uteslutande för yrkesbruk och för det bruk som den är avsedd för.

Det åligger användaren att analysera alla aspekter av applikationen där produkten skall installeras, att följa alla tillämpliga industristandarder om säkerhet och alla föreskrifter gällande produkten som finns i bruksanvisningen och i alla handlingar som medföljer enheten.

Ändringar eller byten av komponenter som utförs av personal som inte är auktoriserad för ändamålet och/eller olämplig användning av maskinen gör garantin ogiltig.

Tillverkaren accepterar inget ansvar för personskador, skador på föremål eller på själva maskinen som orsakas av personalens försummelser, av bristande respekt för instruktionerna i denna manual, av bristande tillämpning av gällande bestämmelser om anläggningens säkerhet.

Tillverkaren accepterar inget ansvar för skador som orsakas av ändringar och/eller modifieringar av emballaget.

Det åligger användaren att se till att tillhandahållna specifikationer om val av enhet eller dess komponenter och/eller tillvalsfunktioner är tillräckligt uttömmande för att användningen av enheten och dess komponenter skall kunna ske på korrekt eller rimligen förutsägbart sätt.

De uppgifter som behövs för att identifiera enheten (modell och serienummer) skall anges när maskinen behöver service och när du behöver beställa reservdelar. Dessa identifikationsdata finns på märkplåten som sitter på ehetsens utsida.

OBS: Tillverkaren förbehåller sig rätten att ändra informationerna i denna handbok utan att på förhand underrätta om detta. För en komplett och uppdaterad information rekommenderas användaren att konsultera handboken på enheten.

2. Inledning

Förord

Du rekommenderas att läsa den här manualen för att försäkra dig om att enheten installeras och tas i drift enligt tillverkarens anvisningar.

Transport / Hantering

- Förflytta enheten med medel som är anpassade för dess vikt (gaffeltruck etc.).
- När emballaget är avtaget är det viktigt att undvika att maski-

nen utsätts för stötar, eftersom dessa kan överföras till maskinens inre komponenter.

- Tillverkaren avsäger sig ansvaret för eventuella skador härrörande från förändringar och/eller modifieringar av emballaget.

Inspektion

Så fort vattenavskiljaren levereras till dig skall du kontrollera dess tillstånd - **Kontakta omedelbart transportfirman för att reklamera eventuella skador.**

3. Montering

OBS: För modeller med fläns, om fläns/packningssatsen inte inköpts måste dessa ställas till förfogande av användaren.

3.1 - Montering av efterkylaren

Enheten kan antingen väggmonteras (med kundens egna konso-ler) eller golvmonteras på ben som medlevereras eller erbjuds som extra utrustning, beroende på modell.

3.2 - Montering av benen (se Fig. 3)

Placera efterkylaren upp och ner på marken; skruva fast benen (3) på bottenplattan (2) med hjälp av skruvarna och muttrarna (4).

3.3 - Montering av separator model STH

Skruva fast separatorn på efterkylarens utgång (för modellerna 004-009 använd rörkröken (5 - Fig. 3)).

3.4 - Montering av separator model SFH

Anslut en packning och fläns till efterkylarens ingång respektive separatorns utgång med medlevererade bultar.

Placera den tredje packningen mellan efterkylarens utgång och separatorns ingång och anslut dessa med medlevererade bultar.

3.5 - Modellerna 028-064 utan separator

Anslut en packning och fläns till efterkylarens ingång respektive utgång med medlevererade bultar.

3.6 - Elektrisk anslutning

Anslut fläktens elkabel enligt vad som anges på kopplingsschemat (se Fig. 6).

4. Installation (se Fig. 4 a/b/c)

Inomhusmontage

Se till att tillräckligt luftflöde alltid garanteras enligt följande (se Fig. 1):

- Arrangera tillräcklig ventilation (öppet fönster eller liknande).
- Placera om möjligt efterkylarens luftintag upp mot ventilationsingången för maximal kylning (lämna 500 mm fritt mellan efterkylaren och väggen för att ge fläkten arbetsvolym).
- Placera aldrig efterkylarens luftintag nära den varma luftkompressorn.

Utomhusmontage

När efterkylaren monteras utomhus bör följande riktlinjer beaktas (se Fig. 2):

- Det rekommenderas att installera enheten under ett skärmtak.
- Undvik positioner där löv eller annan smuts kan sugas in i luftintaget.
- Montera en termostatstyrd fläktavstängning (stopp= 3°C, återstart=6°C) i efterkylarens högtrycksutgång för att förhindra att ev kondensat fryser.

För att garantera utrustningens stabilitet även i fall av blåst eller ogynnsamma väderförhållanden måste den förankras i marken med lämpliga fästansordningar som skall sättas i de speciellt förberedda hålen i de nedre delen av benen.

INSTALLERA ALLTID EFTERKYLAREN DÄR DENOMGIVANDE LUFTTEMPERATUREN ÄRSÅ LÅG SOM MÖJLIGT

a) Enheten måste installeras i lokaler i vilka temperaturgränserna angivna på märkplåten är garanterade.

Dessa gränser måste i vart fall som helst respekteras.

b) Enheten måste vara skyddad (luft-/gassida) av en eller flera säkerhetsventiler som i vart fall garanterar att projektrycket inte överskrids. Dessa ventiler måste monteras på sådant sätt att en eventuell vätskeutstötning inte skadar eventuella operatörer.

c) Om nätet för den komprimerade vätskan är utsatt för vibrationer, anslut enheten med böjliga slangar, stötdämpare eller lås fast nätet på sådant sätt att du eliminerar dem.

Om nätet är utsatt för trycksvängningar med en amplitud som överskrider 10% av det nominella trycket, reducera dessa under den här gränsen genom att ansluta svängningsstötdämpare.

Antalet nominella 0-tryckscyklar måste vara färre än 1000 under enhetens livslängd.

d) Luften omkring enheten får inte innehålla fasta eller gasformiga förorenande produkter. Vilken typ av komprimerad eller kondenserad gas som helst kan producera syror eller kemiska produkter i stånd att skada enheten.

Var speciellt uppmärksam på svavel, ammoniak och klor, samt vid uppställning i områden i närheten av havet. För råd och hjälp kontakta tillverkaren.

e) Förbered lämpliga stöd för slangarna vid luft/gasintaget och luft/gasutsläppet om dessa utsätter de tillhörande munstyckena och/eller anslutningsflänsarna för ett farligt tryck.

f) Förbered lämpliga skydd mot seismiska tryck om enheten är installerad i en seismisk zon.

g) Skydda enheten mot yttre eldsvådor genom att använda ett eldsläckningssystem som är lämpligt för installationsplatsen.

h) I fall av driftstemperaturer som överskrider 60°C, förbered lämpliga skyddsanordningar för att undvika brännskador vid oförutsedda och/eller tillfälliga kontakter.

RESPEKTERA RIKTNINGARNA FÖR INGÅENDE

OCH UTGÅENDE LUFT- OCH VATTENANSLUTNINGAR (PÅ PLÅTARNA).

LUFTANSLUTNINGAR: Anslut rören för tryckluft till apparatens gängade/flänsade anslutningar.

Denna apparat måste installeras omedelbart nerströms efter kompressorn, ochseparatormedelbartnerströms efter efterkylaren.

SHUNT: Installera en shuntmed egen avstängningsventil (4 - Fig. 1/ Fig. 2) och avstängningsventiler såväl på efterkylarens ingång som på dess utgång (5 - Fig. 1/ Fig. 2.).

5. Drift

VADBETRÄFFARSEPARATORN, SE RESPEKTIVE MANUAL.

Vätskeintagstemperaturen får aldrig överstiga temperaturen angiven på märkplåten. För temperaturvärden som överstiger de som är angivna på märkplåten, kontakta tillverkaren.

Utsätt inte enheten för utmattningsbelastningar härrörande från upprepade växlingar i vätskeintagstemperaturen.

För att garantera en perfekt funktion, skall följande underhållsprogram och regler följas:

- Säkerställ ett kontinuerligt luftflöde genom efterkylarens kylspiral.
- Dränera allt vatten ur efterkylaren när den inte är i drift (för att undvika frysning).

6. Underåll

⚠ Innan elektriskt spänningsförande delar berörs, bryt enhetens strömförsörjning med hjälp av brytaren QS.

Underhållet måste utföras av yrkeskunnig personal.

OBS!: Använd alltid original reservdelar levererade av tillverkaren. Annars upphör tillverkarens ansvar pga inkorrekt handhavande.

Underhållsprogram

KYLSPIRALEN

Kontrollera kylspiralens tillstånd; vid behov, rengör enligt följande:

- på våren: använd dammsugare (eller tryckluft).
- på sommaren: detta är den varmaste perioden, håll kylspiralen så ren som möjligt, med dammsugare (eller tryckluft) och, vid behov, med vatten.
- på vintern: rengör med vatten (med avstängd fläkt).
- Vid behov (kylspiralen är blockerad) demontera fläkten och rengör spiralen i motsatt riktning mot luftflödet med hjälp av vattenhögtrycksspruta (detta måste göras av tekniker för att undvika skador på spiralen).

FLÄKT (S)

Kontrollera att fläkten roterar lätt och utan onormalt ljud. Kontrollera också dess aktuella kapacitet.

(Fläktens slutna smörjsystem kräver inget underhåll).

TRYCKLUFTSKRETSEN

Om kompressorn förbrukar betydande mängder olja, rengör rörsystemet enligt följande:

Demontera luftanslutningarna för in- och utgående luft.

Pumpa en klorhaltig lösning (som varken får vara starkt sur eller basisk) genom luftkretsen med hjälp av en centrifugalpump för att ta bort kolavlagringarna (säkerställ att rörsystemet är perfekt torrt och fritt från tvättlösning och ångor innan systemet monteras ihop).

7. Isärtagning

I värmväxlaren finns inga vätskor som är giftiga för miljön. För kassering och återvinning av material hänvisas till gällande nationell lagstiftning.

	Återvinning Isärtagning
snickerier	stål/epoxy-polyesterhartser
rör/samlingsrör	koppar/aluminium/kolstål
elektriska kablar	koppar/PVC

8. Reservdelar (se Fig. 5)

Användningen av originalreservdelar rekommenderas.

Vid beställning skall först artikelnummer och därefter, om möjligt, även enhetens modell och serienummer anges.

1. Turvallisuusohjeet

⚠ Jokaisessa yksikössä on päävirtakytkin virran katkaisemista varten, jotta huoltotoimenpiteet voidaan suorittaa turvallisesti. Virta on kytkettävä pois päävirtakytkimestä aina huoltotöiden ajaksi.

⚠ Käyttöohjekirjan sisältämät tiedot on tarkoitettu laitteen käyttäjälle vain siinä määrin kun toimenpiteet voidaan suorittaa suojapaneeleja avaamatta. Kaikki sellaiset toimenpiteet, joissa suojapaneelit tarvitaan avata työkalujen avulla, on jätettävä ammattitaitoisen ja koulutetun henkilöstön tehtäväksi.

✍ Älä ylitä arvokilvessä mainittuja mitoitusarvoja.

⚠ ✍ Käyttäjän vastuulla on välttää kuormituksia, jotka eroavat sisäisestä staattisesta paineesta. Mikäli seismisten vaikutusten riski on olemassa, yksikkö on suojattava asianmukaisesti.

⚠ Paineilmaputkiston turvalaitteet ovat käyttäjän vastuulla.

Varmista ennen huoltotoimenpiteiden aloittamista, että putkistot eivät ole paineenalaisia.

Yksikköä saa käyttää ainoastaan ammattikäytössä ja sen käyttötarkoitusta vastaavasti.

Käyttäjän vastuulla on tutkia kaikki siihen käyttökohteeseen liittyvät näkökohdat, johon tuote on asennettu, noudattaa kaikkia sovellettavissa olevia teollisuuden turvastandardeja sekä kaikkia käyttöohjeen ja yksikön mukana toimitettujen muiden asiakirjojen sisältämiä tuotetta koskevia määräyksiä.

Osien käsittely tai vaihto muun kuin valtuutetun henkilöstön toimesta ja/tai yksikön epäasianmukainen käyttö vapauttavat valmistajan kaikesta vastuusta ja aiheuttavat takuun raukeamisen.

Valmistaja ei vastaa millään tavalla henkilö-, omaisuus- tai laitevahingoista, jotka ovat aiheutuneet käyttäjien huolimattomuuden tai oheisten käyttöohjeiden tai laitteeseen liittyvien turvallisuusmääräysten noudattamisen laiminlyönnin vuoksi.

Valmistaja ei vastaa mahdollisista vahingoista, jotka ovat aiheutuneet pakkaukseen tehtyjen muutosten vuoksi.

Käyttäjän vastuulla on varmistaa, että yksikön tai sen osien ja/tai lisävarusteiden valintaa varten toimitetut tekniset tiedot ovat riittävän kattavia yksikön tai sen osien odotettavissa olevan asianmukaisen tai järkevän käytön tarkoituksessa.

Huollon tai varaosien tilauksen yhteydessä tarvittavat tiedot (malli ja sarjanumero) löytyvät laitteen ulkopuolelle sijoitetusta tyyppikilvestä.

HUOMIO: Valmistaja pidättää oikeuden muuttaa oheisen käsikirjan tietoja ilman etukäteisilmoitusta. Täydelliset ja päivitetty käyttöohjeet ja tiedot löytyvät laitteen mukana toimitetusta käsikirjasta.

2. Johdanto

Alkusanat

Tutustu huolellisesti oheiseen käsikirjaan varmistaaksesi, että laitteen asennus ja käyttöönotto tapahtuvat valmistajan ohjeiden mukaisesti.

Kuljetus / Käsittely

- Laitteen siirtämisessä ja kuljetuksessa tulee käyttää sen painoa vastaavaa välineistöä (trukki tms.).
- Kun laite on purettu pakkauksesta, vältä siihen kohdistuvia iskuja, jotka saattavat vahingoittaa sisäkomponentteja.
- Valmistaja ei vastaa mahdollisista pakkauksen muutoksista

aiheutuneista vahingoista.

Tarkastus

Tarkasta vedenerottimen kunto heti sitä vastaanottaessasi; **ilmoita heti kuljetusliikkeelle mahdollisista vahingoista.**

3. Kokoonpano (kts. Fig. 1)

Huom! Jos laipallisiin malleihin ei ole tilattu lisävarusteena olevaa vastalaippa/tiivistesarjaa, käyttäjän tulee itse huolehtia laippojen/tiivisteiden hankkimisesta.

3.1 - Jälkijäähdyttimen asennus

Yksikön voi asentaa joko seinälle (asiakkaan omien kannakkeiden avulla) tai lattialle jalkojen varaan, jotka joko toimitetaan vakiovarusteena tai joita on saatavilla lisävarusteena mallista riippuen.

3.2 - Jalkojen asentaminen (katso Fig. 3)

Aseta jälkijäähdytyn (1) ylösalaisin maahan. Ruuvaa jalat kiinni (3) pohjalevyyn (2) muttereiden ja pulttien (4) avulla.

3.3 - STH-mallin erottimen asennus

Ruuvaa erotin jälkijäähdyttimen poistopuolelle (käytä malleissa 004-009 putkikäyrää (5 - Fig. 3)).

3.4 - SFH-mallin erottimen asennus

Kiinnitä yksi tiiviste ja vastalaippa vastaavasti jälkijäähdyttimen tulopuolelle ja erottimen poistopuolelle mukana toimitettujen pulttien avulla. Asenna kolmas tiiviste jälkijäähdyttimen ulostulon ja erottimen sisääntulon väliin ja liitä ne yhteen mukana toimitettujen pulttien avulla.

3.5 - Mallit 028-064 ilman erotinta

Liitä yksi tiiviste ja vastalaippa vastaavasti jälkijäähdyttimen tulopuolelle ja poistopuolelle mukana toimitettujen pulttien avulla.

3.6 - Sähköliitäntä

Kytke tuulettimen virtajohto sähkökaavion ohjeita noudattaen (katso Fig. 6).

4. Asennus (kts. Fig. 4 a/b/c)

Sijoitus sisätilaan

Varmista aina riittävä ilmastointi seuraavien ohjeiden mukaisesti (katso Fig. 1):

- Varaa sopiva ilmansyöttö- ja ulostuloaukko (avoin ikkuna tms.).
- Jos mahdollista, aseta jälkijäähdyttimen ilmanotto ilmansyöttöaukkoa vasten maksimaalisen jäähdytyksen aikaansaamiseksi (jätä 500 mm:n rako jälkijäähdyttimen ja seinän väliin puhaltimen huoltoa varten).
- Älä koskaan sijoita jälkijäähdyttimen ilmantuloa lähelle (kuumaa) ilmakompressorია.

Sijoitus ulkotilaan

Kun sijoitat jälkijäähdyttimen ulkotilaan, noudata seuraavia ohjeita (katso Fig. 2):

- Yksikkö on suositeltavaa sijoittaa katoksen alle.
- Vältä valitsemasta paikkaa, jossa puunlehdet ja muut epäpuhdistukset voivat joutua imaistuksi ilmanottokanavaan.
- Asenna termostaattitulettimen sulkulaite (pysäytys = 3°C, käynnistys = 6°C) jälkijäähdyttimen paineilman ulostuloon estääksesi ilman sisältämän lauhteen jäätymisen.

Jotta laitteisto pysyy varmasti paikallaan myös voimakkaan tuulen tai muiden hankalien sääolosuhteiden aikana, se on ankkuroitava maahan sopivilla kiinnityselementeillä, jotka työnnetään jalkojen pohjassa oleviin reikiin.

ASENNA JÄLKIJÄÄHDYTTIN AINA PAIKKAAN, JOSSA YMPÄRÖIVÄN ILMAN LÄMPÖTILA ON MAHDOLLISIMMAN ALHAINEN.

a) Laitteen asennuspaikan lämpötilan tulee vastata kilpeen merkittyjä lämpötila-arvoja. Lämpötilarajoja on ehdottomasti noudatettava.

b) Laite on suojattava (ilma-/kaasupuoli) yhdellä tai useammalla ylipaineventtiilillä, joiden avulla voidaan varmistaa että suunnittelupaine ei ylitä missään olosuhteissa. Venttiilit tulee asentaa siten, että mahdollinen neste purkautuminen ei aiheuta vaaraa läheisyydessä oleville työntekijöille.

c) Jos paineverkko joutuu alttiiksi värähtelyille, käytä liitännässä letkuja, vaimentimia tai tue putkisto mekaanisesti värähtelyjen poistamiseksi.

Jos putkisto joutuu alttiiksi painevaihteluille, jotka ylittävät nimellispaineen 10 %:lla, asenna värähtelyvaimentimia, joiden avulla painevaihtelut voidaan vähentää kyseisen rajan alapuolelle.

d) Laitetta ympäröivä ilma ei saa sisältää kiinteitä tai kaasumaisia epäpuhtauksia. Paineistettu tai kondensoitunut kaasu saattaa muodostaa happoja tai kemikaaleja, jotka voivat vahingoittaa laitetta.

Ota yhteys valmistajaan. Jos haluat neuvoja tai apua, ota yhteys tehtäseen.

e) Tue ilman/kaasun tulo- ja poistoputket riittävällä tavalla, jos ne kuormittavat vaarallisesti putkiliitoksia ja/tai liitoslaippoja.

f) Huolehdi asianmukaisesta suojauksesta seismissä kuormituksia vastaan, jos laite asennetaan maanjäristyksille alttiille alueelle.

g) Varaa asennuspaikalle palonsammutuslaitteisto mahdollisen ulkoisen tulipalon varalta.

h) Jos käyttölämpötila ylittää 60°C, huolehdi asianmukaisista suojarusteluista välttääksesi palovammat mahdollisen kosketuksen vuoksi.

KIINNITÄ HUOMIOTA ILMAN/VEDEN SISÄÄNTULOJA ULOSMENOKYLTTIEN SUUNTAAN.

ILMALIITÄNNÄT: Liitä paineilmaputkisto laitteen kierre-/laipaliitoksiin.

Laite on asennettava välittömästi kompressorin myötävirtaan ja erotin jälkijäähdyttimen myötävirtaan.

OHITUS:Asenna ohituslinja ja silleoma sulkuventtiili (4 - Fig. 1/ Fig. 2) sekä sulkuventtiilit jälkijäähdyttimen tulo- ja paluupuolelle (5 - Fig. 1/ Fig. 2).

5. Toiminta ja huolto

EROTIN, KTS. OMAOHJEKIRJA.

Nesteiden sisäänmenolämpötila ei saa koskaan ylittää kilpeen merkittyjä lämpötiloja. Jos lämpötila ylittää kilvessä mainitut arvot, ota yhteys valmistajaan.

Vältä kuormittamasta laitetta toistuvilla nesteiden sisäänmenolämpötilan vaihteluilla.

Parhaan toiminnan takaamiseksi varmista, että allaolevaa huolto-ohjelmaa seurataan ja että muistetaan seuraavat säännöt:

- Varmista, että jälkijäähdyttimen kierukan läpi kulkeva ilmavirtaus pysyy vakiona.
- Tyhjennä kaikki vesi jälkijäähdyttimestä silloin kun se ei ole käytössä (jäätymisen estämiseksi).

6. Toiminta ja huolto



Ennen kuin käsittelet jännitteellisiä osia, katkaise virransyöttö laitteeseen katkaisimen avulla.

Huollon saa suorittaa vain asiantunteva huoltohenkilöstö.

Huom! Käytä aina valmistajan alkuperäisiä varaosia.

Muussa tapauksessa valmistaja ei pysty takaamaan laitteen virheetöntä toimintaa.

Huolto-ohjelma

JÄÄHDYTYSKIERUKKA

Tarkista kierukan kunto ja puhdista se tarvittaessa seuraavasti:

- keväällä: puhdista pölynimurilla (tai paineilmalla).
- kesällä: koska kesä on kuumien aikojen aika, pidä kierukka mahdollisimman puhtaana imuroimalla (tai paineilmapuhalluksella) ja puhdista tarvittaessa vedellä.
- talvella: puhdista vedellä (tuuletin sammutettuna).
- irrota tuuletin tarvittaessa (kierukka jumissa) ja puhdista kierukka ilmanvirtauksen vastasuuntaan korkeapaineisen vesisuihkun avulla (vahinkojen välttämiseksi tämän toimenpiteen saa suorittaa vain tekninen asiantuntija).

TUULETIN (S)

Tarkista, että tuuletin pääsee pyörimään vapaasti eikä mitään epätavallista ääntä kuulu.

Tarkista myös virrankulutus.

(Tuulettimen suljettu voitelujärjestelmä ei vaadi minkäänlaista huoltoa).

PAINEILMAPIIRI

Jos ilmakompressori kuluttaa huomattavan paljon öljyä, huuhtelee putkisto aika ajoin seuraavalla tavalla:

Irrota ilmantulo- ja poistoputket. Syötä klooriliuotainetta (ei vahvasti hapan eikä emäksinen) ilmaputkiston läpi keskikopumpulla, jotta hiilikeräytymät poistuvat (varmistu ennen laitteen kokoamista, että putkisto on täysin kuiva eikä siinä ole liuotainehöyryjä).

7. Jäteöljyn ja -nesteen hävittäminen

Lämmönvaihdin ei sisällä ympäristölle haitallisia nesteitä. Materiaalien hävittämisessä ja kierrättämisessä tulee noudattaa kansallista lainsäädäntöä.

	Kierrätys Jätehuolto
runko-osat	teräs/epoksi-polyesteriliima
putkistot/jakoputket	kupari/alumiini/hiiliteräs
sähkökaapelit	kupari/PVC

8. Varaosat (katso Fig. 5)

Alkuperäisten varaosien käyttöä suositellaan. Varaosia tilattaessa ilmoita tilauksessa osan koodi ja mahdollisesti yksikön malli ja sarjanumero.

1. Sikkerhetsinfo

⚠ Hver maskin er utstyrt med elektrisk hovedbryter, slik at man kan foreta inngrep i full sikkerhet. Benytt alltid denne innretningen for å unngå risiko under vedlikehold.

⚠ Bruksanvisningen henvender seg til sluttbrukeren kun når det gjelder operasjoner som kan utføres med lukkede skjermer: operasjoner hvor det er behov for å åpne dem med verktøy, må utføres av faglært personell.

📄 Overstig ikke de grenseverdiene som er oppgitt på typeskiltet.

⚠ 📄 Det er brukerens ansvar å unngå belastning som avviker fra det innvendige statiske trykket. Dersom det eksisterer jord-skjelffare, må enheten sikres på forskriftsmessig vis.

⚠ Sikkerhetsinnretningene på trykkluftkretsen er brukerens ansvar.

Før det utføres vedlikeholdsinngrep, må man forsikre seg om at kretsløpene ikke er under trykk.

Bruk maskinen kun til profesjonelt arbeid og til de arbeidsoppgaver den er laget for.

Det er brukerens ansvar å kontrollere alle aspektene ved anlegget der produktet er installert, følge alle aktuelle sikkerhetsforskrifter for industrien og alle bruksbeskrivelsene for produktet som finnes i bruksanvisningen og i all annen dokumentasjon som følger med produktet.

Tukling med eller utskifting av hvilken som helst del utført av uautorisert personell og/eller ukorrekt bruk av maskinen, fører til at garantien opphører.

Produsenten fraskriver seg ethvert nåværende og fremtidig ansvar for skader på personer, gods eller på maskinen som skyldes upasselighet fra operatørens side, manglende overholdelse av alle instruksene i denne bruksanvisningen eller manglende hensyntagen til gjeldende sikkerhetsforskrifter når det gjelder anlegget.

Produsenten påtar seg intet ansvar for eventuelle skader som skyldes tukling med og/eller endring på emballasjen.

Det er brukerens ansvar å forsikre seg om at de spesifikasjoner som gis for valg av maskinen eller enhetene den består av og/eller tilleggsutstyr er tilstrekkelige for korrekt og forutsigbar bruk av maskinen eller komponentene dens.

På enhetens ytterside er det plassert en typeplate med opplysninger for lett identifikasjon av enheten (modell og serienummer), som skal benyttes hvis service tilkalles.

ADVARSEL: Konstruktøren forbeholder seg retten til å endre informasjonene i denne manualen uten forvarsel. For komplett og oppdatert informasjon anbefales brukeren å konsultere manualen på enheten.

2. Introduksjon

Forutsetninger

Det anbefales å lese denne instruksjonshåndboken nøye, slik at enheten installeres og settes i drift nøyaktig ifølge produsentens anvisninger.

Transport / Håndtering

- Hvis enheten skal flyttes, må det benyttes utstyr som er kraftig nok til å klare vekten av den (gaffeltruck e.l.).
- Etter at maskinen er pakket ut, unngå at den får støt, som igjen kan skade de innvendige komponentene.
- Konstruktøren fraskriver seg alt ansvar for eventuelle skader

som skyldes at emballasjen er blitt endret.

Inspeksjon

Kontroller vann-separatorens tilstand så snart du mottar den: **Gjør med en gang kjent for transportfirmaet om det finnes skader på enheten.**

3. Montering

NB! For flens-modeller må det valgfrie settet med motflenser/pakninger skaffes av brukeren dersom det ikke er blitt levert med maskinen.

3.1 - Montering av etterkjøler

Enheden kan enten monteres til vegg (ved hjelp av medfølgende braketter) eller til gulv, ved hjelp av bena, som enten leveres som standardutstyr eller som ekstrautstyr, avhengig av modell.

3.2 - Montering av bena (se Fig. 3)

Plasser etterkjøleren (1) opp-ned på gulvet. Skru bena (3) fast til bunnplaten (2) ved hjelp av mutterne og boltene (4).

3.3 - Montering av separator på STH-modell

Skru separatorens fast på etterkjøler-utløpet (påmodellene 004-009 benyttes kneet (5 - Fig. 3)).

3.4 - Montering av separator på SFH-modell

Koble en pakning og motflens til henholdsvis etterkjøler-inntaket og separator-utløpet ved hjelp av medfølgende bolter. Plasser den tredje pakningen mellom etterkjøler-utløpet og separator-inntaket, og skru dem fast ved hjelp av medfølgende bolter.

3.5 - Modellene 028-064 uten separator

Koble en pakning og motflens til henholdsvis etterkjøler-inntaket og -utløpet ved hjelp av medfølgende bolter.

3.6 - Elektrisk tilkobling

Strømkabelen på viften kobles til som anvist i det elektriske diagrammet (se Fig. 6).

4. Installasjon (se Fig. 4 a/b/c)

Plassering innendørs

Sørg alltid for tilstrekkelig luftstrømpå følgende måte (se Fig. 1):

- Sørg for et passende luftinntak og luftavløp (åpent vindu eller lignende).
- Om mulig bør etterkjølerens luftinntak plasseres opp mot luftinntaket, for maksimal kjøling (la det være et mellomrom på 500 mm mellom etterkjøleren og veggen, slik at viften kan virke som den skal).
- Plasser aldri etterkjølerens luftinntak nær (varm) luftkompressoren.

Plassering utendørs

Når etterkjøleren plasseres utendørs, må man ta hensyn til følgende retningslinjer (se Fig. 2):

- Det anbefales å plassere enheten under et tak.
- Unngå posisjoner hvor løv og andre urenheter kan bli suget inn i luftinntaket.
- Sørg for en vifteutkoblingsinnretning med termostat (stopp=3°C, start=6°C) på etterkjølerens trykkluftavløp, slik at kondensen i luften ikke risikerer å fryse.

For å garantere stabiliteten til utstyret også i tilfelle vind eller dårlige værforhold må det ankres til bakken med passende festeelementer som monteres i hullene nederst på bena.

PLASSER ALLTID ETTERKJØLEREN PÅ ET STED MED LAVEST MULIG OMGIVELSESTEMPERATUR.

- Enheten må installeres et sted med en minimums- og maksimumstemperatur som svarer til de som er oppgitt på typeskiltet. Disse begrensningene må overholdes under alle omstendigheter.**
- Enheten må beskyttes (på luft/gass-siden) med en eller flere sikkerhetsventiler som under alle forhold sikrer at det beregnede trykket ikke overskrides. Disse ventilene skal monteres på en slik måte at eventuell væskesprut ikke kan treffe operatørene.**
- Dersom tilførselsnett av væske under trykk er utsatt for vibrasjoner, må enheten tilkobles med slanger og vibrasjonsdempere eller rørene festes så godt at vibrasjonene elimineres. Dersom nettet er utsatt for trykkpulsering som overstiger 10% av det nominelle trykket, må pulseringen reduseres til under dette nivået ved tilkobling av pulseringsdempere.
- Luften på stedet der enheten er plassert må ikke inneholde forurensning i form av faste partikler eller gass. Alle slags komprimerte og kondenserte gasser kan produsere syrer eller kjemiske stoffer som kan skade enheten. Vær oppmerksom på svovel, ammoniak, klor og installasjon i nærheten av havet. Kontakt konstruktøren for råd og assistanse.
- Sørg for egnet understøttelse av luftinntaks- og utførselsrørene dersom disse utsetter munnstykkene og/eller koblingsflensene for kraftig vibrasjon.
- Ta de nødvendige forholdsregler dersom enheten installeres på et sted med jordskjelvfare.
- Beskytt enheten mot utvendig brannfare ved hjelp av et brannsikringssystem som er tilpasset installasjonsstedet.
- Ved driftstemperaturer på over 60°C, må man sørge for egnede sikkerhetsanordninger for å unngå forbrenning ved tilfeldig/ utilsiktet berøring.

FØLG RETNINGENE FOR INNTAK OG UTTAK AV LUFT/VANN PÅ TYPESKILTET.

LUFTTILKOBLINGER: FKoble trykkluftørene til de gjengede/

flensede koblingene på apparatet.

Apparatet må installeres umiddelbart nedstrøms forkompressoren, og med separatorene nedstrøms for etterkjøleren.

BY-PASS: Installer en by-pass linje med sin egen stengeventil (4 - Fig. 1/ Fig. 2), liksom stengeventiler på både inntaket og avløpet på etterkjøleren (5 - Fig. 1/ Fig. 2).

5. Drift

BRUKOGVEDLIKEHOLD AV SEPARATOREN: SE DEN TILHØRENDE HÅNDBOKEN.

Tilførselstemperaturen på væsken(e) må aldri overstige den/de verdien(e) som er oppgitt på typeskiltet. Ved temperaturer over de som er oppgitt på typeskiltet, vennligst kontakt produsenten.

Utsett ikke enheten for overdrevent stress som følge av kontinuerlige temperaturvariasjoner på væskene som tilføres.

For å sikre best mulig drift bør du sørge for at vedlikeholdsprogrammet som er angitt under, blir gjennomført regelmessig, og at følgende regler blir fulgt:

- Sørg for en konstant luftstrøm gjennom etterkjølerspiralen.
- Tøm ut alt vannet i etterkjøleren når den ikke er i drift (for å hindre isdannelse).

6. Vedlikehold

Før du får tilgang til strømførende deler, må du bryte strømforsyningen til enheten ved å slå av QS-bryteren.

Vedlikeholdet skal utføres av spesialisert personell.

NB! Bruk alltid originale reservedeler fra produsenten.

Hvis ikke dette gjøres, kan ikke produsenten holdes ansvarlig for eventuelle driftsproblemer på enheten.

Vedlikeholdsprogram

KJØLESPIRAL

Kontroller spiralens tilstand. Rengjør den om nødvendig på følgende måte:

- om våren: ved hjelp av en støvsuger (eller trykkluft).
- om sommeren: siden dette er den varmeste perioden, bør spiralen holdes så ren som mulig med en støvsuger (eller trykkluft) og, om nødvendig, med vann.
- om vinteren: rengjør med vann (viften skal være slått av).
- Om nødvendig (spiral blokkert) fjernes viften og man rengjør spiralen i motsatt retning av luftstrømmen ved hjelp av en vannstråle under høyt trykk (denne operasjonen må utføres av en tekniker for å unngå at det oppstår skader).

VIFTE(R)

Kontroller at viften roterer fritt og ikke lager uvanlige lyder.

Kontroller også strømforbruket.

(Viftens forseglede smøresystem har ikke behov for ettersyn).

TRYKKLUFTKRETS

- Dersom luftkompressoren forbruker større mengder olje, må rørene vaskes på følgende måte:

Frakoble luftinntaket og luftavløpet. Press et klorert løsemiddel (som hverken må være spesielt surt eller basisk) gjennom luft-rørene med en sentrifugalpumpe, slik at kullavleiringene fjernes (forsikre deg om at rørsystemet er helt tørt og fritt for løsedamp før det settes sammen igjen).

7. Avhending

Varmeveksleren inneholder ingen miljøfarlige væsker.

Avhending og resirkulering må utføres i følge gjeldende nasjonale forskrifter.

	Resirkulering
metall	stål/epoksy-polyester harpiks
rør/beholdere	kobber/aluminium/karbonstål
elektriske ledninger	kobber/PVC

8. Reservedeler (se Fig. 5)

Det anbefales å bruke kun originale reservedeler. Når du skal bestille reservedeler, oppgir du kodennummeret for delen, og hvis det er mulig oppgir du også modell - og serienummeret.

1. Sikkerhedsforskrifter

⚠ Hver enhed er forsynet med en elektrisk afbryder til at gribe ind for at bevare sikkerheden. Brug altid denne anordning til at fjerne farer under vedligeholdelsen.

⚠ Instruktionsbogen er kun beregnet til slutbrugeren til operationer, der kan udføres med lukkede paneler: operationer, der kræver åbning med værktøj, skal udføres af kvalificerede fagfolk.

📄 Overskrid aldrig de projekterede begrænsninger som angivet på typepladen.

⚠ 📄 Det er brugerens ansvar at undgå belastninger, der er anderledes end det indre statiske tryk. Hvis der er risiko for seismisk aktivitet, skal enheden være passende beskyttet.

⚠ Sikkerhedsanordningerne i trykluftskredsløbet er brugerens ansvar.

Før der påbegyndes nogen form for vedligeholdelsesindgreb, skal man sikre sig, at kredsløbene ikke er under tryk.

Anvend udelukkende enheden til professionel brug og til det formål, hvortil den er beregnet.

Det er brugerens opgave at evaluere alle aspekter ved produktets anvendelse og installation, at efterleve alle relevante industristandarder mht. sikkerheden samt at følge alle forskrifter vedrørende produktet, som er beskrevet i brugsvejledningen og i den supplerende dokumentation leveret med enheden.

Ulovlig ændring eller udskiftning af en hvilken som helst komponent, der udføres af uautoriseret personale og/eller ukorrekt brug af enheden, vil friholde producenten for ethvert ansvar og medføre bortfald af garantien.

Producenten frasiger sig ethvert ansvar nu og i fremtiden for skader på personer, ting og selve maskinen som følge af operatørernes forsømmelighed, manglende overholdelse af alle instruktioner anført i denne instruktionsbog og manglende overholdelse af de gældende regler for anlæggets sikkerhed.

Producenten påtager sig intet ansvar for eventuelle skader på grund af ændringer og/eller forandringer af emballagen.

Det er brugerens ansvar at sikre sig, at de angivne specifikationer til brug for valget af enheden og dens komponenter og/eller det valgfri ekstraudstyr er udtømmende for en korrekt eller rimelig forventelig brug af selve enheden eller dens komponenter.

På enhedens yderside er der anbragt en typeplade med oplysninger til identifikation af enheden (model og serienummer), som skal anvendes i tilfælde af serviceopkald.

BEMÆRK: Producenten forbeholder sig retten til at foretage ændringer i denne vejledning uden forudgående varsel. Brugeren opfordres til at konsultere vejledningen på maskinen for at få de mest fyldestgørende og opdaterede oplysninger.

2. Introduktion

Forord

Det anbefales at læse denne vejledning nøje for at sikre, at enheden installeres og igangsættes i henhold til producentens anvisninger.

Transport / Flytning

- Flyt enheden ved hjælp af udstyr passende til dens vægt (gaffeltruck ol.).
- Undgå stød efter udpakningen, da disse kan overføres til de indvendige dele.
- Producenten påtager sig intet ansvar for eventuelle skader, der

skyldes ændringer og/eller modifikationer af emballagen.

Inspektion

Straks ved modtagelsen skal vandseparatorens tilstand kontrolleres. **Klag straks til transportfirmaet over alle eventuelle fejl.**

3. Montage

N.B.: Hvis der ved modeller med flange ikke er blevet anskaffet modflanger/pakninger, skal disse stilles til rådighed af brugeren.

3.1 - Montering af efterkøler

Enheden kan enten monteres på væg (ved hjælp af beslag leveret af kunden) eller på gulv ved hjælp af benene, der enten leveres som standard eller som ekstraudstyr alt efter modellen.

3.2 - Montering af benene (se Fig. 3)

Placér aftercooleren (1) med bunden i vejret på gulvet. Skru benene (3) på bundpladen (2) ved hjælp af boltene og møtrikkerne (4).

3.3 - Montering af separator model STH

Skru separatoren fast på efterkølerens udløb (på modellerne 004-009 anvendes kurvestykket (5 - Fig. 3)).

3.4 - Montering af separator model SFH

Forbind henholdsvis én pakning og modflange til efterkølerens indløb og separatorens udløb ved hjælp af de medfølgende bolte. Anbring den tredje pakning imellem efterkølerens udløb og separatorens indløb, og forbind disse ved hjælp af de medfølgende bolte.

3.5 - Modellerne 028-064 uden separator

Forbind henholdsvis én pakning og modflange til efterkølerens indløb og udløb ved hjælp af de medfølgende bolte.

3.6 - Eltilslutning

Slut strømforsyningskablet til ventilatoren i henhold til angivelserne i eldiagrammet (se Fig. 6).

4. Installation (se Fig. 4 a/b/c)

Placering indendørs

Sørg for, at der altid er tilstrækkelig lufttilstrømning som følger (se Fig. 1):

- Sørg for et passende luftindtag og -udtag (et åbent vindue eller lignende).
- Om muligt skal aftercoolerens luftindløb placeres op imod luftindtaget for at få maksimal køling (lad der være 500 mm plads mellem aftercooleren og væggen for at give mulighed for ventilator).
- Placér aldrig aftercoolerens luftindløb i nærheden af luftkompressoren (varm).

Placering udendørs

Når aftercooleren placeres udendørs, skal man overholde følgende retningslinjer (se Fig. 2):

- Det anbefales at anbringe enheden under et halvtag.
- Undgå placeringer, hvor der kan suges blade og andre urenheder ind i luftindløbsrøret.
- Sørg for en afbryder til den termostatiske ventilator (stop = 3°C, genstart = 6°C) på aftercoolerens tryklufsudløb for at forhindre, at eventuelt kondensat i luften fryser.

Med henblik på at sikre udstyrets stabilitet også i tilfælde af dårlige vind- og vejrforhold er det nødvendigt, at det forankres til jorden med passende fastgørelseselementer, der forbindes til de dertil beregnede åbninger i benene.

MONTÉR ALTID AFTERCOOLEREN, HVOR DEN OMGIVENDE TEMPERATUR ER LAVEST MULIG.

a) Enheden skal installeres under forhold, hvor man kan garantere temperaturgrænserne på typepladen. Disse begrænsninger skal overholdes under alle omstændigheder.

b) Enheden skal beskyttes af en eller to sikkerhedsventiler (på luft/gas siden), der til enhver tid sikrer, at det projekterede tryk ikke overskrides. Disse ventiler skal monteres på en sådan måde, at eventuelt sprøjtende væskeudslip ikke kan ramme operatørerne.

c) Hvis væskekredsløbet under tryk udsættes for vibrationer, skal enheden forbindes ved hjælp af flexslanger eller dæmpningsaggregater, eller kredsløbet skal indrettes på en måde, så vibrationer undgås.

Hvis kredsløbet udsættes for pulserende tryk med udsving på mere end 10% i forhold til normaltrykket, skal man sørge for, at trykket holdes under denne grænseværdi ved hjælp af tilslutningen af dæmpningsaggregater.

d) Luften omkring enheden må ikke indeholde hverken fast eller luftformig forurening. Enhver form for kondenseret gas eller gas under tryk kan frembringe syrer eller kemiske produkter, som er i stand til at beskadige enheden.

Vær opmærksom på svovl, ammoniak, klor samt ved installation i nærheden af havet. For yderligere råd eller assistance skal man kontakte producenten.

e) Sørg for passende understøtning af ind- og udløbsrørene til luft/gas, hvis disse medfører en farlig påvirkning af de tilhørende indløb og/eller samlingsflanger.

f) Sørg for passende beskyttelse mod seismisk påvirkning, hvis enheden er installeret i et seismisk område.

g) Beskyt enheden mod brand udefra ved hjælp af et passende brandsikringssystem på installationsstedet.

h) I tilfælde af driftstemperaturer over 60°C skal der tages passende forholdsregler til beskyttelse mod skoldning eller forbræ-

ninger i tilfælde af utilsigtet kontakt.

OVERHOLD DATAPLADENS RETNINGSLINIER FOR LUFT-/VANDIND- OG UDGANG.

LUFTTILSLUTNING: Slut tryklufsrøret til de gevindskårne/flangede forbindelser på apparaturet.

Apparaturet skal installeres umiddelbart efter kompressoren og med separatorens eftercooleren.

BYPASS: Installér en bypass-ledning med en kontraventil (4 - Fig. 1/ Fig. 2) samt kontraventiler både på aftercoolerens luftindløb og ---udløb (5 --- Fig. 1/ Fig. 2).

5. Drift

VEDR. DRIFT OG VEDLIGEHOLDELSE AF CENTRIFUGE, SEDEN PÅGÆLDENDE MANUAL

Indløbstemperaturen for væsken(erne) må aldrig overstige temperaturen(erne) på typepladen. I forbindelse med temperaturværdier, der overstiger værdierne på typepladen, skal man kontakte producenten.

Udsæt ikke enheden for belastninger fra gentagne temperaturudsving ved væskeindløbet.

For at garantere optimal drift skal det sikres, at nedenstående vedligeholdelsesprogram udføres regelmæssigt, og at følgende regler overholdes:

- Sørg for, at der er et konstant luftflow gennem aftercooler-spølen.
- Dræn alt vand ud af aftercooleren, når den ikke er i drift (for at forhindre dannelse af is).

6. Vedligeholdelse

 Før der arbejdes med strømførende dele, skal man afbryde strømmen til enheden med QS-afbryderen.

Vedligeholdelsen skal foretages af specialuddannet personale.

NB: Brug altid originale reservedele leveret af producenten.

I modsat fald kan producenten ikke holdes ansvarlig for ukorrekt drift af enheden.

Vedligeholdelsesprogram

KØLESPOLE
Kontrol spolens tilstand, og rengør den efter behov på følgende måde: <ul style="list-style-type: none">• om foråret: rengør med støvsugeren (eller trykluft).• om sommeren: da det er den varmeste periode, skal spolen holdes så ren som muligt, med støvsugeren (eller trykluft) og om nødvendigt med vand.• om vinteren: rengør med vand (med slukket ventilator).• Om nødvendigt (hvis spolen er blokeret) fjernes ventilatoren, og spolen rengøres i den modsatte retning af luftflowet med højtryksspuling (denne operation må udelukkende foretages af en tekniker for at forhindre skader).

VENTILATOR (S)
Kontrollér, om ventilatoren drejer frit uden unormal støj. Kontrollér ligeledes strømforbruget. (Ventilatorens forseglede smøresystem har ikke behov for vedligeholdelse).

 BEMÆRK
Hvis luftkompressoren forbruger væsentlige mængder olie, skal rørene med mellemrum vaskes som følger: Frakobl luftindløbet og -udløbet. Pres et klorholdigt opløsningsmiddel (der skal være enten stærkt syrebaseret eller alkalisk) gennem rørene med en centrifugpumpe for at fjerne kulaflejringer (sørg for, at rørene er helt tørre og fri for opløsningsmiddeldampe, før de atter monteres).

7. Demontering

Varmeveksleren indeholder ikke miljøskadelige væsker.

I forbindelse med bortskaffelse og genbrug af materialer skal man overholde gældende national lov.

	Recirkulering Bortskaffelse
tømrerarbejde	stål/epoxy-polyesterharpiks
rørsystemer/manifolder	kobber/aluminium/kulstofstål
elkabler	kobber/PVC

8. Reservedele (se Fig. 5)

Det anbefales, at der bruges originale reservedele. Ved afgivelsen af en ordre, angives kodennummeret for reservedelen og - om muligt - enhedens modelnummer og serienummer.

1. Wskazówki dotyczące bezpieczeństwa

⚠ Każde urządzenie wyposażone jest w odłącznik elektryczny umożliwiający przeprowadzenia interwencji w bezpiecznych warunkach. Odłącznika należy używać zawsze do wyeliminowania ryzyka podczas konserwacji.

⚠ Instrukcja przeznaczona jest dla użytkownika końcowego i dotyczy wyłącznie czynności wykonywanych przy zamkniętych panelach: czynności wymagające ich otwarcia przy pomocy narzędzi mogą być wykonywane przez doświadczony i wykwalifikowany personel.

📖 Nie przekraczać ograniczeń projektowych podanych na tabliczce znamionowej.

⚠ 📖 Użytkownik jest zobowiązany nie dopuścić do działania innych obciążeń oprócz wewnętrznego ciśnienia statycznego. W razie zaistnienia niebezpieczeństwa wstrząsów sejsmicznych, należy odpowiednio zabezpieczyć urządzenie.

⚠ Obowiązkiem użytkownika jest zapewnienie zabezpieczeń na obwodzie sprężonego powietrza.

Przed przystąpieniem do konserwacji, należy sprawdzić, czy obwody nie są pod ciśnieniem.

Urządzenia należy używać wyłącznie do zastosowań profesjonalnych i do celu, do którego zostało przeznaczone.

Użytkownik ma obowiązek przeanalizowania wszystkich aspektów zastosowania i miejsca instalacji produktu, przestrzegania wszystkich stosownych standardów bezpieczeństwa przemysłowego oraz wszystkich zaleceń dotyczących produktu zawartych w instrukcji obsługi oraz wszelkiej innej dokumentacji dołączonej do urządzenia.

Przeróbki lub wymiana jakiegokolwiek komponentu przez osoby nieupoważnione i/lub nieprawidłowa obsługa urządzenia powodują unieważnienie gwarancji i zwalniasz producenta z jakiegokolwiek odpowiedzialności.

Producent nie ponosi odpowiedzialności teraz ani w przyszłości za szkody doznane przez osoby, mienie i samo urządzenie wynikłe z zaniedbań ze strony operatorów, nieprzestrzegania wskazówek podanych w niniejszej instrukcji oraz niezastosowania obowiązujących norm odnośnie bezpieczeństwa instalacji.

Producent nie ponosi odpowiedzialności za ewentualne szkody wynikłe wskutek zmiany i/lub modyfikacji opakowania.

Użytkownik ma obowiązek upewnić się, że dane techniczne niezbędne do wyboru urządzenia lub jego komponentów i/lub opcji są wyczerpujące w celu zagwarantowania prawidłowej lub przewidywalnej obsługi i eksploatacji samego urządzenia lub jego komponentów.

Aby dokonać identyfikacji urządzenia (model i numer seryjny), w razie potrzeby wezwania serwisu lub zamówienia części zamiennych, należy przeczytać tabliczkę znamionową umieszczoną na zewnątrz urządzenia.

UWAGA: Producent zastrzega sobie prawo do zmiany informacji zawartych w niniejszej instrukcji bez uprzedniego powiadomienia.

Aby zawsze uzyskać pełne i aktualne informacje, użytkownik powinien zawsze przechowywać instrukcje w pobliżu urządzenia.

2. Wprowadzenie

Wstęp

Prosimy o uważne zapoznanie się z treścią instrukcji, co zapewni zainstalowanie oraz uruchomienie urządzenia zgodnie z zaleceniami wytwórcy.

Transport / Przenoszenie

- Przenosić urządzenie za pomocą środków stosownych do jego ciężaru (podnośnik itp.).
- Po odpakowaniu urządzenia należy unikać wszelkich uderzeń, które mogłyby uszkodzić jego elementy wewnętrzne.
- Wytwórca nie bierze na siebie odpowiedzialności za ewentualne straty wynikające ze zmian i/lub modyfikacji opakowania.

Kontrola

Niezwłocznie po otrzymaniu oddzielacza wody należy sprawdzić jego stan; **natychmiast zgłosić przewoźnikowi wszelkie uszkodzenia.**

3. Montaż

N.B.: Jeżeli w przypadku modeli wyposażonych w kołnierze nie został zamówiony zestaw z przeciwkołnierzami i uszczelkami, te ostatnie pozostają w gestii klienta.

3.1 - Instalowanie chłodnicy

Urządzenie może zostać zamontowane tak na ścianie (z wykorzystaniem strzemion, dostarczonych przez klienta), jak i ustawione na posadzce z zastosowaniem nóg, znajdujących się na standardowym wyposażeniu lub dostępnych jako opcja, w zależności od modelu.

3.2 - Montaż nóg (patrz Fig. 3)

Ułożyć chłodnicę przewróconą do góry dnem (1) na posadzce; dokręcić nogi (3) do blachy (2) stosując śruby i nakrętki (4).

3.3 - Podłączenie rozdzielaczy model STH

Przykręcić rozdzielacz do wyjścia z aftercooler (dla modeli 004–009 zastosować kolanko (5 – Fig. 3).

3.4 - Podłączenie rozdzielaczy model SFH

Umocować po jednej uszczelce oraz przeciwkołnierzu odpowiednio na wejściu chłodnicy oraz wyjściu rozdzielacza, stosując znajdujące się na wyposażeniu śruby. Zamocować trzecią uszczelkę pomiędzy wyjściem z aftercoolera i wejściem rozdzielacza, stosując znajdujące się na wyposażeniu śruby.

3.5 - Modele 028–064 bez rozdzielacza

Umocować jedną uszczelkę oraz przeciwkołnierz odpowiednio na wejściu i wyjściu chłodnicy, stosując znajdujące się na wyposażeniu śruby.

3.6 - Podłączenie elektryczne

Podłączyć przewód zasilający wentylatora tak, jak to przedstawiono na schemacie elektrycznym (zob. Fig. 6).

4. Montaż (patrz Fig. 4 a/b/c)

Ustawienie wewnętrzne

Zapewnić wystarczający strumień powietrza, postępując w następujący sposób (patrz Fig. 1):

- Przewidzieć odpowiednie wejście i ujście powietrza (otwarte okno lub inne).
- Jeśli to możliwe, ustawić chłodnicę od strony zasysania w kierunku wejścia powietrza, co ulepszy chłodzenie (pozostawić 500 mm odległości pomiędzy chłodnicą a ścianą, umożliwiając w ten sposób wyjmowanie wentylatora).
- Nigdy nie ustawiać wejścia powietrza do chłodnicy w pobliżu sprężarki powietrza (ciepłego).

Ustawienie na zewnątrz

W przypadku ustawienia urządzenia na zewnątrz zastosować się do następujących zasad (patrz Fig. 2):

- Zaleca się ustawienie urządzenia pod wiatr.
- Ustawić urządzenie tak, aby liście i inne nieczystości nie zostały zassane do wejścia powietrza.
- Wyposażyć urządzenie w termostat ON/OFF (stop = 3 °C, uruchomienie = 6 °C) na wyjściu sprężonego powietrza z chłodnicy. Uniemożliwi to zamrożenie kondensatu.

W celu zapewnienia stabilności sprzętu również w przypadku wiatru lub niesprzyjających warunków atmosferycznych, niezbędne jest zakotwiczenie urządzenia do podłoża przy użyciu odpowiednich elementów mocujących, które należy wprowadzić w otwory wykonane u podstawy nóżek.

ZAINSTALOWAĆ CHŁODNICĘ KOŃCOWĄ W MIEJSCU, GDZIE TEMPERATURA ŚRODOWISKA JEST NAJNIŻSZA.

a) Urządzenie należy zainstalować w miejscu, w którym gwarantowane są limity temperatury podane na tabliczce znamionowej. Podane limity powinny być zawsze respektowane.

b) Urządzenie powinno być chronione (od strony powietrza/gazu) przez jeden lub więcej zaworów bezpieczeństwa, które zapewnią nieprzekraczanie dozwolonego ciśnienia. Zawory należy zamontować tak, aby ewentualny wytrysk płynu nie stanowił zagrożenia dla obsługi.

c) Jeżeli sieć sprężonego płynu poddana jest wibracjom, dokonać montażu urządzenia z zastosowaniem giętkich przewodów, tłumików lub wyeliminować wibracje z sieci.

Jeżeli pulsacje ciśnienia w sieci wynoszą więcej niż 10% ciśnienia nominalnego, przystąpić do ich redukcji do poziomu poniżej tej wartości, stosując tłumiki pulsacji.

d) Powietrze w otoczeniu, w którym znajduje się urządzenie, nie powinno zawierać form stałych lub gazowych substancji skażających. Gazy sprężone lub skroplone mogą być powodować powstawanie kwasów lub produktów chemicznych, będących w stanie uszkodzić urządzenie. Zwrócić szczególną uwagę na siarkę, amoniak, chlor oraz przeprowadzanie instalacji w bliskości morza. W celu uzyskania porad lub obsługi, zwrócić się do wytwórcy.

e) Przygotować stosowne podpory dla rur wejściowych i wyjściowych powietrza/gazu w przypadku, gdy nadwyrężają one niebezpiecznie dysze lub kołnierze łączące.

f) W przypadku gdy urządzenie instalowane jest na obszarze aktywnym sejsmicznie, przygotować odpowiednie zabezpieczenia przed ruchami sejsmicznymi.

g) Zabezpieczyć urządzenie przed pożarem zewnętrznym, stosując system przeciwpożarowy, odpowiedni do miejsca instalacji.

h) Jeżeli temperatura, w której działa urządzenie przekracza 60 °C,

zastosować odpowiednie środki zabezpieczające, co pozwoli uniknąć oparzeń w wyniku przypadkowych kontaktów z urządzeniem.

PRZESTRZEGAĆ KIERUNKÓW WEJŚCIA I WYJŚCIA POWIETRZA/WODY, WSKAZANYCH NA TABLICZKACH.

PODŁĄCZENIA POWIETRZA: Zamocować przewody rurowe sprężonego powietrza do podłączeń z gwintem/kołnierzem do urządzeń.

Urządzenie powinno być zainstalowane zaraz za sprężarką, a rozdzielacz za końcową chłodnicą.

BY-PASS: Zainstalować linię by-pass z własnym zaworem odcinającym (4 – Fig. 1/Fig. 2) oraz zawór odcinający na wyjściu i wejściu chłodnicy (5 – Fig. 1/Fig. 2).

5. Działanie

DLA ROZDZIELACZA PATRZ OSOBNE INSTRUKCJE.

Temperatura płynu/ów na wejściu nie powinna nigdy przekraczać temperatury/ur wskazanych na tabliczce. W sprawie wartości temperatury przekraczających wartości wskazane na tabliczce, zwrócić się do wytwórcy.

Nie narażać urządzenia na przeciążenie wynikające z ciągłych zmian temperatury płynów na wejściu.

Aby zagwarantować optymalne działanie urządzenia upewnić się, czy stosowany jest poniższy program konserwacji i czy przestrzegane są następujące reguły:

- Zapewnić baterii stały strumień powietrza.
- Gdy chłodnica nie działa, odprowadzić z niej całą wodę (zapobiegnie to tworzeniu się lodu).

6. Konserwacja

⚠ Przed dotknięciem części elektrycznych pod napięciem wyłączyć zasilanie, przekręcając przełącznik QS.

Działania konserwacyjne mogą być wykonywane jedynie przez wyspecjalizowany personel.

N.B.: Stosować jedynie oryginalne części zamienne dostarczone przez wytwórcę. Niestosowanie oryginalnych części zamiennych zwalnia wytwórcę od wszelkiej odpowiedzialności za nieprawidłowe funkcjonowanie maszyny.

Program konserwacji

BATERIA CHŁODZENIA

Sprawdzić stan baterii; jeśli to niezbędne, wyczyścić ją zgodnie z poniższym:

- wiosną: za pomocą odkurzacza (lub sprężonego powietrza).
- latem: w tym najcieplejszym okresie zadbać, aby bateria była jak najbardziej czysta, czyścić za pomocą odkurzacza (lub sprężonego powietrza) i, jeśli to konieczne, wody.
- zimą: stosować wodę (wentylator ma być wyłączony).
- w razie konieczności (bateria zablokowana) wyjąć wentylator i wyczyścić baterię w kierunku odwrotnym do strumienia powietrza, stosując strumień wody pod wysokim ciśnieniem (jest to czynność, którą powinien wykonywać technik, co pozwoli uniknąć uszkodzeń).

WENTYLATOR (I)

Sprawdzić, czy wentylator obraca się swobodnie i bez wydawania anormalnych dźwięków.

Sprawdzić także zużycie prądu.

(System smarowania wentylatora poprzez kąpiel nie wymaga działań konserwacyjnych).

OBIEG SPRĘŻONEGO POWIETRZA

Jeżeli sprężarka zużywa znaczne ilości oleju, umyć wewnątrz rury, postępując zgodnie z opisem:

Odlączyć wejście i ujście powietrza. Wtłoczyć rozpuszczalnik chlorkowy (o słabej bazie kwaśnej lub zasadowej) do rur powietrza za pomocą pompy odśrodkowej i usunąć osady (upewnić się, czy przed ponownym montażem rury zostały osuszone i nie ma w nich oparów rozpuszczalnika).

7. Demontaż

W wymienniku nie ma płynów szkodliwych dla środowiska.

W celu usunięcia i recyklingu materiałów, należy odnieść się do obowiązujących przepisów krajowych.

	Recycling Złomowanie
konstrukcja	stal/żywice epoksydowo-poliestrowe
rury/kolektory	miedz/aluminium/stal węglowa
kable elektryczne	miedz/PCV

8. Lista części zamiennych (patrz Fig. 5)

Zalecamy stosowanie oryginalnych części zamiennych. W razie konieczności umieścić w zamówieniu kod artykułu i, jeśli to możliwe, numer serii urządzenia.

1. Bezpečnostní pokyny

⚠ Každý stroj je vybaven elektrickým úsekovým vypínačem, kterým je možné bezpečně zasáhnout. Toto zařízení se musí vždy používat k odstranění nebezpečí během údržby.

⚠ Příručka je určena konečnému uživateli pouze pro postupy proveditelné na uzavřených panelech: postupy, které vyžadují jejich otevření pomocí nástrojů smějí provádět pouze odborně vyškolení pracovníci.

🛠 Nepřekračujte limity projektu uvedené na typovém štítku.

⚠ 🛠 Uživatel nesmí připustit zatížení odlišné od vnitřního statického tlaku. Jestliže hrozí nebezpečí seis- mické činnosti, musí být stroj vhodně chráněn.

⚠ Bezpečnostní systémy na okruhu stlačeného vzduchu musí zajistit uživatel.

Před zahájením údržby zkontrolujte, zda jsou obvody již bez proudu.

Používejte stroj výhradně k profesionálnímu použití a k účelu, ke kterému byl zkonstruován.

Úkolem uživatele je zhodnotit všechny aspekty aplikace, ve které je přístroj instalován, dodržovat všechny průmyslové bezpečnostní normy týkající se stroje a uvedené v příručce k použití a v každé dokumentaci přiložené ke stroji.

Výrobce neodpovídá za porušení nebo výměnu jakéhokoli dílu neautorizovanými pracovníky a/nebo nevhodné použití stroje a tyto postupy mají za následek propadnutí záruky.

Výrobce odmítá jakoukoli nynější i budoucí odpovědnost za zranění osob, škody na věcech a poškození stroje, ke kterým došlo nedbalostí obsluhy, nedodržováním všech pokynů uvedených v této příručce, a nedodržováním platných norem týkajících se bezpečnosti zařízení.

Výrobce nepřijímá odpovědnost za případné škody způsobené poškozením a/nebo úpravami obalu.

Odpovědností uživatele je ověřit, zda jsou specifikace dodané pro zvolený stroj nebo jeho díly anebo volitelné vybavení úplné k účelu správného nebo rozumně předvídatelného používání daného stroje nebo jeho dílů.

Podrobnosti o jednotce (model a sériové číslo) v případě žádosti o servis nebo náhradní díly najdete na identifikačním štítku umístěném na vnější straně jednotky.

UPOZORNĚNÍ: Výrobce si vyhrazuje právo na změnu údajů uvedených v této příručce bez předchozího upozornění.

Doporučujeme, abyste při práci měli tuto příručku uloženou u jednotky, a mohli do ní kdykoli nahlédnout.

2. Úvod

Předmluva

Doporučujeme vám, abyste si pozorně přečetli tuto příručku a ověřili si, že jednotka byla instalována a uvedena do provozu v souladu s pokyny výrobce.

Doprava / Manipulace

- Jednotku přemíst'ujte pomocí prostředků odpovídajících její váze (vysokozdvíhový vozík atd.).
- Po vybalení jednotky zabraňte nárazům, které by semohly přenést na její vnitřní součásti.
- Výrobce nepřijímá odpovědnost za případná poškození

způsobená poškozením a/nebo změnami obalu.

Kontrola

Jakmile obdržíte odlučovač vody, zkontrolujte jeho stav; **jakékoli případné poškození ihned nahlaste dopravci.**

3. Montáž

Pozn.: U modelů s přírubou si musí protipříruby a těsnění, pokud nebyla souprava příslušenství s těmito díly součástí objednávky, zajistit zákazník.

3.1 - Instalace chladiče

Jednotku je možné namontovat bu na stěnu (s použitím konzolí zajištěných zákazníkem), nebo na podlahu pomocí nožiček, které se dodávají jako standard, nebo jsou volitelnou součástí v závislosti na modelu.

3.2 - Montáž nožiček (viz Fig. 3)

Chladič postavte (1) obráceně na podlahu; k základové desce (2) přišroubujte nožičky (3) pomocí šroubů a svorníků (4).

3.3 - Připojení odlučovačů model STH

Odlučovač přišroubujte na výstup dochlazovače (u modelů 004–009 použijte ohyb (5 – Fig. 3)).

3.4 - Připojení odlučovačů model SFH

Pomocí přiložených svorníků přišroubujte těsnění a protipřírubu na vstup chladiče a na výstup odlučovače. Mezi výstup dochlazovače a vstup odlučovače připojte třetí těsnění a spojte je pomocí přiložených svorníků.

3.5 - Modely 028–064 bez odlučovače

Pomocí přiložených svorníků přišroubujte těsnění a protipřírubu na vstup a výstup chladiče.

3.6 - Připojení k elektrické síti

Přívodní šňůru ventilátoru zapojit způsobem popsáním ve schématu elektriky (viz. Fig. 6).

4. Instalace(viz Fig. 4 a/b/c)

Umístění do vnitřního prostoru

Vždy zajistěte dostatečný průtok vzduchu tímto způsobem (viz Fig. 1):

- Zajistěte vhodný vstup a výstup vzduchu (otevřené okno nebo jinak).
- Je-li to možné, umístěte pro lepší chlazení nasávací stranu chladiče proti vstupu vzduchu (mezi chladičem a stěnou ponechte 500 mm prostoru, aby bylo možné odstranit ventilátor).
- Nikdy neumíst'ujte vstup vzduchu chladiče do blízkosti vzduchového kompresoru (teplého).

Umístění do venkovního prostoru

Při umístění chladiče do venkovního prostoru dodržujte následující pravidla (viz Fig. 2):

- Doporučujeme umístit jednotku pod střechu.
- Jednotku umístěte tak, aby se do vstupu vzduchu nemohly nasát listy nebo jiné nečistoty.
- Ventilátor vybavte termostatickým ovládním ZAP/VYP (stop = 3 °C, opětovným spouštěním = 6 °C) na výstupu stlačeného vzduchu chladiče, aby kondenzát obsažený ve vzduchu nezamrzl.

Pro zaručení stability zařízení i v případě nepříznivých klimatických podmínek je třeba ukotvit zařízení k terénu pomocí vhodných kotvicích prvků, které se provléknou k tomu určenými otvory v nohách na podstavci.

KONCOVÝ CHLADIČ INSTALUJTE VŽDY TAM, KDE JE TEPLOTA OKOLNÍHO VZDUCHU CO NEJNIŽŠÍ.

a) Jednotka musí být instalována v prostředí se zaručenými mezními teplotami uvedenými na identifikačním štítku. Tyto limity je nutné dodržet za každých okolností.

b) Jednotka musí být chráněná (strana vzduchu/plynu) jedním nebo více pojistnými ventily, které za každých podmínek zajišť'ují nepřekročení tlaku projektu. Tyto ventily musí být namontovány tak, aby případné vystříknutí kapaliny nezasáhlo pracovníky.

c) Jestliže je síť stlačené kapaliny vystavena vibracím, připojte jednotku pružnými trubkami, tlumiči, nebo zajistěte síť tak, aby k nim nedocházelo.

Jestliže je síť vystavena pulzacím tlaku s výkyvem nad 10% jmenovitého tlaku, je nutné pulzace snížit pod tento limit připojením tlumičů pulzací.

d) Vzduch obklopující jednotku nesmí obsahovat pevné ani plynné nečistoty. Jakýkoli stlačený nebo kondenzovaný plyn by mohl vytvářet kyseliny nebo chemické produkty, které by mohly jednotku poškodit. Dávejte pozor na síru, čpavek a chlór a umístění v mořském prostředí. Potřebujete-li radu nebo servis, obraťte se na výrobce.

e) Připravte vhodné opěry pro potrubí vstupu a výstupu vzduchu/plynu v případě, že tato potrubí vyžadují příslušné připojovací vstupní otvory a/nebo příruby.

f) V případě instalace jednotky v oblastech ohrožených zemětřesením připravte vhodnou ochranu proti seizmickému namáhání.

g) Chraňte jednotku před vnějším požárem pomocí protipožárního systému odpovídajícího místu instalace.

h) V případě provozních teplot nad 60 °C zajistěte vhodná ochranná opatření proti úrazu elektrickým proudem nebo popálení při náhodném dotyku.

DODRŽUJTE SMĚR ŠTÍTKŮ VSTUPU A VÝSTUPU

VZDUCHU/VODY.

PŘÍPOJKY VZDUCHU: Potrubí se stlačeným vzduchem připojte k závitovému /přírubovému přípojkám na přístrojích.

Přístroj musí být instalován hned za kompresorem a s odlučovačem za koncovým chladičem.

BY-PASS: Instalujte vedení by-pass s vlastním zachycovacím ventilem (4 – Fig. 1/ Fig. 2), jakož i zachycovací ventil jak na výstupu, tak vstupu chladiče (5 – Fig. 1/ Fig. 2).

5. Provoz

ODLUČOVAČ VIZ PŘÍSLUŠNOU PŘÍRUČKU

Vstupní teplota kapaliny/kapalin nesmí být nikdy vyšší než teplota/-y uvedené na štítku. Při hodnotách teploty, které překračují hodnoty uvedené na štítku, se obraťte na výrobce.

Nevystavujte jednotku namáhání z důvodu opakovaného kolísání teploty na vstupu kapalin.

K zajištění optimálního provozu si ověřte, zda byl proveden dále uvedený program údržby a zda byly dodrženy následující pokyny:

- Zajistěte stálý průtok vzduchu k akumulátoru.
- Vypusťte veškerou vodu z chladiče, jestliže není v provozu (k zabránění tvorby ledu).

6. Údržba

 Než přistoupíte k elektrickým dílům proudem, přerušte napájení k systému otočením úsekového vypínače QS.

Údržbu by měli vždy provádět odborně vyškolení pracovníci.

Pozn.: Vždy používejte náhradní díly dodané výrobcem. Nepoužití originálních náhradních dílů zbavuje výrobce jakékoli odpovědnosti za špatný chod stroje.

Program údržby

CHLADICÍ AKUMULÁTOR
Zkontrolujte stav akumulátoru; je-li to nutné, vyčistěte ho následujícím způsobem: <ul style="list-style-type: none">• na jaře: vyčistěte ho vysavačem (nebo stlačeným vzduchem).• v létě: vzhledem k nejteplejšímu počasí udržujte akumulátor co nejčistší, bu vysavačem (nebo stlačeným vzduchem), nebo v případě potřeby vodou.• v zimě vyčistěte ho vodou (při vypnutém ventilátoru).• Je-li to nutné (zablokovaný akumulátor), odstraňte ventilátor a vyčistěte akumulátor vysokotlakým proudem vody ve směru opačném k proudění vzduchu (tento postup by měl provést technik, aby nedošlo k poškození).

VENTILÁTOR (I)
Zkontrolujte, zda se ventilátor volně otáčí bez mimořádného hluku. Zkontrolujte i příkon. (Systém mazání ventilátoru nevyžaduje žádnou údržbu).

OKRUH STLAČENÉHO VZDUCHU
Jestliže vzduchový kompresor spotřebovává značná množství oleje, myjte pravidelně trubky následujícím způsobem: Odpojte vstup a výstup vzduchu. Propláchněte chlórovaným rozpouštědlem (které nesmí být na silně kyselé nebo zásadité bázi) vzduchové potrubí pomocí odstředivého čerpadla k odstranění uhelných usazenin (před opětovnou montáží se přesvědčte, že je potrubí suché a bez výparů rozpouštědla).

7. Likvidace

Likvidaci a recyklaci těchto materiálů je třeba provádět v souladu s místně platnými předpisy.

	Recyklace zpracování
ocelové konstrukce	ocel/epoxydové–polyesterové pryskyřice
trubky/kolektory	mě/hliník/uhlíková ocel
elektrické kabely	mě/PVC

8. Seznam náhradních dílů (viz Fig. 5)

Doporučujeme použití originálních náhradních dílů. V případě požadavků uvete v objednávce kód dílu a pokud možno i model a sériové číslo jednotky.

1. Biztonsági megjegyzések

⚠ Minden gép elektromos szakaszolóval van ellátva a biztonságos körülmények közötti beavatkozáshoz. Mindig használja ezt a készüléket, hogy karbantartás idején kizárja a veszélyeket.

⚠ A kézikönyv a végfelhasználónak készült kizárólag a zárt panelekkel elvégezhető műveletekre vonatkozóan: azon műveleteket amelyekhez különféle szerszámokkal ki kell nyitni a gépet, képzett és tapasztalt szakember kell, hogy végezze.

🔧 Ne lépje túl az adattáblán megadott tervezési határértékeket.

⚠ **🔧** A felhasználó feladata, hogy elkerülje a belső statikus nyomástól eltérő terhelést. Amennyiben földrengésveszély kockázata áll fenn, a gépet el kell látni a megfelelő védelemmel.

⚠ Aszúrt levegő körön a biztonsági felszereléseket a felhasználó kell, hogy kialakítsa.

Mielőtt karbantartási beavatkozást végeznek ellenőrizni kell, hogy a körök ne legyenek nyomás alatt.

Az egységet kizárólag szakszerű használatra és a tervezésének megfelelő célra alkalmazza.

A felhasználó feladata, hogy elemezze a termék beépítési körülményeinek összes aspektusát, hogy kövesse az egységgel együtt leszállított használati utasításban és minden egyéb dokumentumban megjelölt összes alkalmazandó ipari normát és a termékre vonatkozó minden előírást.

Ha arra fel nem hatalmazott személy a gépet átalakítja, vagy annak bármely részegységét kicseréli, és/vagy a gépet nem rendeltetészerűen használja, a gyártó mentesül minden felelősség alól, és az ilyen eljárás személyi sérülést okozhat.

A gyártó semmilyen felelősséget nem vállal azon jelen és jövőbeli személyi sérülésért, tárgyakban vagy magában a gépben bekövetkező kárért, ami a gépkezelők gondatlanságából, a jelen kézikönyvben megadott utasítások be nem tartásából, illetve a berendezés biztonságára vonatkozó hatályos előírások alkalmazásának hiányából származik.

A gyártó nem vállal felelősséget a csomagolás változtatása és/vagy módosítása miatt bekövetkező esetleges kárért.

A felhasználó felelőssége biztosítani, hogy a gép kiválasztásához megadott specifikáció és/vagy opciók kimerítőek legyenek a gép és részegységei korrekt és ésszerűen előre látható használata szempontjából.

Ha segítségnyújtás vagy pótalkatrész kéréshez be kell azonosítani az egységet (modell és sorozatszám), ezt az egységen kívül elhelyezett azonosító adattábla leolvasásával lehet megtenni.

FIGYELEM: A gyártó fenntartja a jogot, hogy bármiféle előzetes értesítés nélkül változtassa a jelen kézikönyv szövegét. Javasoljuk a felhasználónak, hogy olvassa el az egységen található kézikönyvet a teljes körű és naprakész információk megszerzéséhez.

2. Bevezető

Előzmények

Javasoljuk, hogy figyelmesen olvassa el a jelen kézikönyvet, így biztosítani lehet, hogy az egység a gyári utasításoknak megfelelően legyen beszerelve.

Szállítás / Mozgatás

- Az egységet tömegének megfelelő eszközzel (targonca, stb.) mozgassa.

- A kicsomagolást követően ne érje ütés az egységet, mert ez a belső alkotórészekben kárt okozhat.
- A gyártó nem vállal felelősséget a csomagolás változtatása és/vagy módosítása miatt bekövetkező esetleges kárért.

Átvétel

Amint megkapta a vízleválasztóját, ellenőrizze annak állapotát; **bármilyen esetleges kár miatt késedelem nélkül reklamáljon a fuvarozó társaságnál.**

3. Összeszerelés

Megjegyzés: A peremesmodelleknél, ha az ellenperemeket és a tömítéseket tartalmazó tartozék készlet nem lett megrendelve, ezeket a vevő kell, hogy beszeresse.

3.1 - A hűtő beszerelése

Az egységet lehet falra szerelni (a vevő által biztosított bilincsekkel) és padlóra állítani a modelltől függően az egységgel együtt leszállított, vagy külön rendelhető lábakra.

3.2 - A lábak felszerelése (lásd Fig. 3)

Helyezze a hűtőt fejjel lefelé a padlóra; a (4) csavarokkal és anyás csavarokkal csavarozza fel a (3) lábakat a (2) fenéklemre.

3.3 - STH modell leválasztók bekötése

Csavarozza fel a leválasztót az utóhűtő kimenetére (a 004–009 modelleknél használja a görbe elemet (5 – Fig. 3)).

3.4 - SFH modell leválasztók bekötése

Az egységgel leszállított anyás csavarokkal a hűtő bemenetére rögzítsen egy tömítést, a leválasztó kimenetére egy ellenperemet. A harmadik tömítést az utóhűtő kimenete és a leválasztó bemenete között kösse be, a csatlakoztatáshoz használja az egységgel leszállított anyás csavarokat.

3.5 - 028–064 modellek leválasztó nélkül

Az egységgel leszállított anyás csavarokkal a leválasztó bemenetére rögzítsen egy tömítést, a kimenetére egy ellenperemet.

3.6 - Elektromos bekötés

A kapcsolási rajzon megjelölt módon csatlakoztassa a ventilátor tápvezetékét (lásd Fig. 6).

4. Beszerelés (lásd. Fig. 4 a/b/c)

Az egység elhelyezése belső térben

Az alábbi módon mindig biztosítani kell az elégséges levegő hozamot (lásd Fig. 1):

- Gondoskodni kell a megfelelő levegő be- és kimenetről (nyitott ablak vagy egyéb).
- Ha lehetséges a hűtés optimalizálása miatt a hűtő beszívó oldalát a levegő bemenettel szemben helyezték el (a hűtő és a fal között 500 mm helyet kell hagyni, hogy a ventilátort el lehessen távolítani).
- A hűtő levegő bemenetét soha ne helyezze a (meleg) levegő kompresszor közelébe.

Az egység elhelyezése kültéren

Amikor az egységet kültéren helyezik el, be kell tartani az alábbi szabályokat (lásd Fig. 2):

- Javasoljuk, hogy az egységet tető alatt helyezze el.
- Az egységet úgy helyezték el, hogy a levegő bemenetbe a levegő beszívásával ne juthassanak be levelek, vagy egyéb szennyeződések.
- A hűtő sűrített levegő kimenetét lássák el egy termosztatikus vezérléssel – ON/OFF (stop = 3 °C, újraindítás = 6 °C) –, hogy a levegőben lévő kondenzvíz ne tudjon megfagyni.

Azért, hogy a felszerelés szélben és szélsőséges időjárási viszonyok között is stabil legyen, a lábakon megfelelően kialakított furatokba helyezett rögzítő elemekkel a talajhoz kell rögzíteni.

A VÉGHÚTÓT MINDIG OTT SZERELJÉK BE, AHOL A LEHETŐ LEGALACSONYABB A KÖRNYEZETI HŐMÉRSÉKLET.

a) Az egységet olyan helyiségben kell felszerelni, ahol az adattábla szerinti hőmérsékleti határértékek teljesülnek. Ezeket a határértékeket minden esetben be kell tartani.

b) Az egységet egy vagy több biztonsági szelep kell, hogy védje (a levegő/gáz oldalon), amelyek biztosítják, hogy a terv szerinti nyomásértéknél magasabb érték soha ne fordulhasson elő.

Ezeket a szelepeket úgy kell felszerelni, hogy az esetleges folyadék kilövellés ne érje a gépkezelőket.

c) Ha a nyomás alatti folyadék hálózat vibrációnak van kitéve, az egységet tömlővel, rezgéscsillapítókkal kösse be, vagy úgy kell rögzíteni a hálózatot, hogy ne fordulhasson elő rezgés.

Ha a hálózat a névleges nyomás 10%-át meghaladó nyomásingadozásnak van kitéve, nyomásingadozás csillapító bekötésével csökkentse az ingadozást ezen határérték alá.

d) Az egységet körülvevő levegő nem tartalmazhat szilárd vagy légnemű szennyezőanyagokat. Bármilyen sűrített vagy kondenzált gáz az egységet károsító sav vagy egyéb vegyi anyag keletkezését okozhatja. Kén, ammóniák, klór jelenléte és tengerközelbeni beszerelési hely esetén különös gondossággal járjon el. A gyártótól lehet kérni tanácsot és segítséget.

e) A levegő/gáz be- és kimeneti csöveket megfelelő alátámasztással kell ellátni, ha ezek veszélyesen mozgatják a nyílásokat és/vagy a csatlakozó peremeket.

f) Ha az egység beszerelésére földrengésveszélyes helyen kerül sor, gondoskodni kell a megfelelő szeizmikus hatások elleni védelemről.

g) A beszerelés helyének megfelelő tűzvédelmi rendszerrel kell gondoskodni az egység külső tűzvédelméről.

h) Ha a működési hőmérséklet meghaladja a 60 °C-ot, meg kell tenni a szükséges óvintézkedéseket a véletlen érintésből eredő égés elkerülésére.

BE KELL TARTANI A LEVEGŐ/VÍZ BE- ÉS KIMENETI JELZŐTÁBLÁKON MUTATOTT IRÁNYT.

LEVEGŐ CSATLAKOZÁSOK: A sűrített levegő csöveket a berendezéseken a csavarmentes/peremes csatlakozókra kell rögzíteni.

A berendezést közvetlenül a kompresszor után, a leválasztó egységet a hűtő után kell felszerelni.

BY PASS: Be kell szerelni egy saját elzáró szeleppel ellátott by-pass vonalat (4 – Fig. 1/ Fig. 2), valamint a hűtő kimenetére és bemenetére is elzáró szelepet kell szerelni (5 – Fig. 1/ Fig. 2).

5. Működés

A LEVÁLASZTÓ EGYSÉGHEZ LÁSD A VONATKOZÓ KÉZIKÖNYVET.

A folyadék/ok hőmérséklete soha nem lehet magasabb az adattáblán megadott hőmérséklet érték(ek)nél. Az adattáblán megadottnál magasabb hőmérséklet értékek esetén fel kell venni a kapcsolatot a gyártóval.

Az egységet nem szabad kitenni a bejövő folyadékok ismételt hőmérséklet változása által okozott hatásoknak.

Az optimális működéshez biztosítani kell, hogy az alábbi karbantartási program be legyen tartva, és az alábbi szabályok teljesüljenek:

- Az akkumulátorhoz egyenletes levegőáramot kell biztosítani.
- Amikor a hűtőműködésen kívül áll, le kell engedni a teljes vízmennyiséget (a jég kialakulásának elkerülésére).

6. Működés és karbantartás

Mielőtt a feszültség alatt álló részekhez érne a QS leválasztó elforgatásával vegye le a feszültséget.

A karbantartást szakember kell, hogy végezze.

N.B.: Mindig eredeti, a gyártó által biztosított alkatrészt használjon. Ha nem eredeti alkatrészt használnak, a gyártó a gép rendellenes működéséért semmilyen felelősséggel nem tartozik.

Karbantartási program

HŰTŐ AKKUMULÁTOR

Ellenőrizze az akkumulátor állapotát; ha szükséges tisztítsa az alábbi módon:

- tavasszal: porszívóval (vagy sűrített levegővel) tisztítsa.
- nyáron: mivel ez a legmelegebb időszak, az akkumulátort amennyire lehet tisztán kell tartani, a tisztítás porszívóval (vagy sűrített levegővel), ha szükséges, vízzel végezze.
- télen: vízzel tisztítsa (a ventilátor legyen kikapcsolva).
- ha szükséges (az akkumulátor leáll), vegye le a ventilátort és nagynyomású vízszaggal, a levegőárammal ellentétes irányban tisztítsa meg az akkumulátort (ezt a műveletet szakember kell, hogy végezze, hogy ne sérüljön az egység).

VENTILLÁTOR (I)

Ellenőrizze, hogy a ventilátor, bármilyen rendellenes zaj nélkül, szabadon forogjon.

Ellenőrizze a felvett áramot is.

(A ventilátor hermetikus kenőrendszere semmilyen karbantartást nem igényel).

SŰRÍTETT LEVEGŐ KÖR

Ha a levegő kompresszor jelentős mennyiségű olajat fogyaszt, rendszeresen mossa ki a csöveket az alábbi módon:

Kösse le a levegő be- és kimenetét. Centrifugál szivattyúval nyomasson át a levegő csőhálózaton egy klór oldatot (ami ne legyen erősen savas vagy bázikus), hogy eltávozzanak a szénlerakódások (az újbóli összeszerelés előtt ellenőrizze, hogy a csőhálózat száraz-e és nem maradt-e benne oldószer pára).

7. Semlegesítés

A hőcserélőben nincs a környezetre ártalmas folyadék. Az anyagok ártalmatlanítása és újrahasznosítása tekintetében az érvényes nemzeti jogszabályok szerint kell eljárni.

	újrahasznosítás semlegesítés
Fémváz	acél/epoxi gyanták–poliészter
csővezetékek/kollektorok	vörösréz/alumínium/szénacél
elektromos vezetékek	vörösréz/PVC

8. Alkatrészlista (lásd Fig. 5)

Javasoljuk, hogy eredeti alkatrészeket használjanak. Igény esetén a megrendelésben meg kell adni a cikk kódszámát és lehetőleg az egység modelljét és sorozatszámát is.dszám

1. Ενδείξεις για την ασφάλεια

⚠ Κάθε μονάδα διαθέτει έναν ηλεκτρικό διακόπτη για επεμβάσεις σε συνθήκες ασφάλειας.

Χρησιμοποιείτε πάντοτε αυτή τη διάταξη για αποφυγή κινδύνων κατά τη συντήρηση.

⚠ Το εγχειρίδιο απευθύνεται στον τελικό χρήστη μόνο για ενέργειες που εκτελούνται με τα καλύμματα κλειστά: ι ενέργειες που απαιτούν το άνοιγμα με εργαλεία πρέπει να εκτελούνται μόνον από εξειδικευμένο προσωπικό.

📖 Μην υπερβαίνετε ποτέ τα όρια της μελέτης που αναγράφονται στην πινακίδα χαρακτηριστικών.

⚠ **📖** Ο χρήστης είναι υπεύθυνος για την αποφυγή φορτίων που διαφέρουν από την εσωτερική στατική πίεση. Σε περίπτωση σεισμικού κινδύνου η μονάδα πρέπει να προστατεύεται καταλλήλως.

⚠ Για τα συστήματα ασφαλείας στο κύκλωμα πεπιεσμένου αέρα υπεύθυνος είναι ο χρήστης.

Πριν προχωρήσετε σε επεμβάσεις συντήρησης, βεβαιωθείτε ότι τα κυκλώματα δεν βρίσκονται υπό πίεση.

Χρησιμοποιείτε το μηχάνημα μόνο για επαγγελματική χρήση και για το σκοπό για τον οποίο προορίζεται.

Ο χρήστης είναι υπεύθυνος για την ανάλυση όλων των πλευρών της εφαρμογής στην οποία θα εγκατασταθεί το προϊόν, ακλυθήστε όλα τα εφάρμοσιμα βιομηχανικά πρότυπα ασφαλείας καθώς και όλες τις προδιαγραφές του προϊόντος που περιέχονται στο εγχειρίδιο χρήσης και σε οποιοδήποτε έντυπο που παρέχεται με το μηχάνημα.

Η τροποποίηση ή η αντικατάσταση οποιουδήποτε εξαρτήματος από μη εξουσιοδοτημένο προσωπικό ή/και η ακατάλληλη χρήση του μηχανήματος απαλλάσσουν τον κατασκευαστή από οποιαδήποτε ευθύνη και αποτελούν αιτία ακύρωσης της εγγύησης.

Ο κατασκευαστής δεν φέρει καμία ευθύνη στο παρν και στ μέλλον για ατυχήματα και βλάβες στο μηχάνημα που οφείλονται σε αμέλεια εκ μέρους των χειριστών, στη μη τήρηση όλων των οδηγιών του παρντος εγχειριδίου, καθώς και στη μη τήρηση της ισχύουσας νομοθεσίας σχετικά με την ασφάλεια της εγκατάστασης.

Ο κατασκευαστής δεν φέρει καμία ευθύνη για ενδεχόμενες βλάβες που οφείλονται σε φθορές ή/και μεταβολή της συσκευασίας.

Ο χρήστης, ο οποίος φέρει και την ευθύνη, πρέπει να διασφαλίσει ότι οι παρεχόμενες προδιαγραφές για την επιλογή του μηχανήματος ή των εξαρτημάτων του ή/και των επιλογών του, είναι πλήρεις και ανταποκρίνονται στη σωστή ή λογικά προβλέψιμη χρήση του μηχανήματος ή των εξαρτημάτων του.

Για να προσδιορίσετε το μηχάνημα (μοντέλο και αύξοντα αριθμό), σε περίπτωση επισκευής ή παραγγελίας ανταλλακτικών, διαβάστε την πινακίδα που βρίσκεται εξωτερικά της μονάδας.

ΠΡΟΣΟΧΗ: Ο κατασκευαστής διατηρεί το δικαίωμα τροποποίησης των πληροφοριών του παρόντος εγχειριδίου χωρίς καμία προειδοποίηση.

Για πλήρη και ενημερωμένη πληροφόρηση, συνιστάται να συμβουλευέστε το εγχειρίδιο της μονάδας.

2. Εισαγωγή

Πρόλογος

Συνιστάται η προσεκτική ανάγνωση του παρόντος εγχειριδίου για να βεβαιωθείτε ότι η μονάδα εγκαθίσταται και τίθεται σε

λειτουργία σύμφωνα με τις οδηγίες του κατασκευαστή.

Μεταφορά / Μετακίνηση

- Μετακινείτε τη μονάδα με κατάλληλα μέσα για το βάρος της (ανυψωτικό μηχάνημα κλπ.).
- Αφού αποσυσκευασθεί, αποφεύγετε τα κτυπήματα που θα μπορούσαν να μεταδοθούν στα εσωτερικά εξαρτήματα.
- Ο κατασκευαστής δε φέρει καμία ευθύνη για ενδεχόμενες βλάβες που οφείλονται σε αλλοίωση ή τροποποίηση της συσκευασίας.

Έλεγχος

Αμέσως μετά την παραλαβή του διαχωριστή νερού, ελέγξτε την κατάστασή του. **Αναφέρετε αμέσως οποιαδήποτε πιθανή ζημιά στη μεταφορική εταιρεία.**

3. Συναρμολόγηση (βλ. Fig. 1)

ΣΗΜ.: Για τα μοντέλα με φλάντζα, εάν δεν έχετε προμηθευτεί το προαιρετικό κιτ κόντρα φλάντζας/φλάντζας αυτές πρέπει να παρασχεθούν από το χρήστη.

3.1 - Τοποθέτηση του μεταψύκτη

Η μονάδα μπορεί να είναι είτε επίτοιχη (με βραχίονες στήριξης προμήθειας του πελάτη) ή επιδαπέδια με ποδαρικόστήριξης τα οποία είτε παρέχονται ως στάνταρ ή διατίθενται προαιρετικά ανάλογα με το μοντέλο.

3.2 - Τοποθέτηση των ποδαρικών (βλέπε Fig. 3)

Τοποθετήστε το μεταψύκτη (1) ανάποδα με την πάνω πλευρά στο έδαφος.

Βιδώστε τα ποδαρικά (3) στην κάτω πλάκα (2) με τα παξιμάδια και τους κοχλίες (4).

3.3 - Τοποθέτηση του διαχωριστή μοντέλο STH

Βιδώστε το διαχωριστή στην έξοδο του μεταψύκτη (για τα μοντέλα 004—009 χρησιμοποιήστε την καμπύλη (5— Fig. 3).

3.4 - Τοποθέτηση του διαχωριστή μοντέλο SFH

Συνδέστε μια φλάντζα και κόντρα φλάντζα αντίστοιχα στην είσοδο του μεταψύκτη και την έξοδο του διαχωριστή, χρησιμοποιώντας τους κοχλίες που παρέχονται. Τοποθετήστε την τρίτη φλάντζα μεταξύ της εξόδου του μεταψύκτη και της εισόδου του διαχωριστή, και συνδέστε τις χρησιμοποιώντας τους κοχλίες που παρέχονται

3.5 - Μοντέλα 028—064 χωρίς διαχωριστή

Συνδέστε μια φλάντζα και κόντρα φλάντζα αντίστοιχα στην είσοδο και την έξοδο του μεταψύκτη, χρησιμοποιώντας τους κοχλίες που παρέχονται.

3.6 - Ηλεκτρική σύνδεση

Συνδέστε τ καλώδι τρφοδίας τυ ανεμιστήρα σύμφωνα με τ διάγραμμα συνδεσμολγίας (λ. Fig. 6).

4. Εγκατάσταση (βλ. Fig. 4 a/b/c)

Τοποθέτηση σε εσωτερικό χώρο

Εξασφαλίζετε πάντα επαρκή παροχή αέρα ως εξής (βλέπε Fig. 1):

- Χρησιμοποιήστε ένα κατάλληλο άνοιγμα για είσοδο και έξοδο του αέρα (ένα ανοικτό παράθυρο ή κάτι άλλο).
- Εάν είναι εφικτό τοποθετήστε την εισαγωγή του αέρα του μεταψύκτη απέναντι από την είσοδο του αέρα για μέγιστη απόδοση ψύξης (αφήστε ένα κενό 500 mm μεταξύ του μεταψύκτη και του τοίχου για να είναι δυνατή η επίσκεψη και συντήρηση του ανεμιστήρα).
- Μην τοποθετήσετε ποτέ την εισαγωγή του αέρα του μεταψύκτη κοντά στον (θερμό) αέρα του συμπιεστή.

Τοποθέτηση σε εξωτερικό χώρο

$\frac{1}{4}$ ταν τοποθετείτε το μεταψύκτη σε εξωτερικό χώρο, ακολουθήστε τις ακόλουθες οδηγίες (βλέπε Fig. 2):

- Συνιστάται να τπθετήσετε τη μνάδα κάτω απ τ υποστεγ.
- Αποφύγετε τοποθεσίες όπου είναι δυνατή η αναρρόφηση φύλλων και άλλων ακαθαρσιών στην εισαγωγή του αέρα.
- Τοποθετήστε ένα θερμοστάτη διακοπής του ανεμιστήρα (διακοπή = 3°C, επανεκκίνηση = 6°C) στην έξοδο του πεπιεσμένου αέρα του μεταψύκτη για να αποτρέψετε τη δημιουργία συμπυκνωμάτων στον.

Πρκειμένου να εασφαλιστεί η σταθερτητα των εαρτημάτων ακμα και σε περίπτωση ανέμυ ή αντίων καιρικιών συνθηκών, θα πρέπει να στερεωθεί στ έδαφς με τα κατάλληλα εαρτήματα στερέωσης πυ θα τπθετηθύν σε ειδικές πές στη άση των πιδιών.

ΤΟΠΟΘΕΤΕΙΤΕ ΠΑΝΤΑ ΤΟ ΜΕΤΑΨΥΚΤΗ ΣΤΟ ΣΗΜΕΙΟ ΜΕ ΤΗ ΧΑΜΗΛΟΤΕΡΗ ΔΥΝΑΤΗ ΘΕΡΜΟΚΡΑΣΙΑ ΑΕΡΑ ΠΕΡΙΒΑΛΛΟΝΤΟΣ.

- α) Η μονάδα πρέπει να εγκαθίσταται σε χώρους όπου εξασφαλίζονται τα όρια θερμοκρασίας που αναγράφονται στην ετικέτα. Τα όρια αυτά πρέπει να τηρούνται σε κάθε περίπτωση.**
- β) Η μονάδα πρέπει να προστατεύεται (πλευρά αέρα/αερίου) από μία ή περισσότερες βαλβίδες ασφαλείας που δεν επιτρέπουν σε καμία περίπτωση την υπέρβαση της πίεσης λειτουργίας. Οι βαλβίδες αυτές πρέπει να τοποθετούνται έτσι ώστε η ενδεχόμενη διαρροή ρευστού να μην φτάνει στους χειριστές.**
- γ) Εάν το δίκτυο του πεπιεσμένου ρευστού υπόκειται σε κραδασμούς, συνδέστε τη μονάδα με εύκαμπτους σωλήνες, αποσβεστήρες ή στερεώστε το δίκτυο έτσι ώστε να εξαλείφονται.
Εάν το δίκτυο υπόκειται σε παλμούς πίεσης με εύρος μεγαλύτερο του 10% της ονομαστικής πίεσης, μειώστε το εύρος κάτω από αυτό το όριο συνδέοντας αποσβεστήρες παλμών.
- δ) Ο αέρας που περιβάλλει τη μονάδα δεν πρέπει να περιέχει στερεούς ή αέριους ρύπους. Οποιοδήποτε πεπιεσμένο και συμπυκνωμένο αέριο, μπορεί να παράγει οξέα ή χημικά προϊόντα που μπορούν να προκαλέσουν βλάβες στη μονάδα. Δώστε προσοχή στο θείο, στην αμμωνία, στο χλώριο και στην εγκατάσταση σε παραθαλάσιους τόπους.
Για οδηγίες ή υποστήριξη απευθυνθείτε στον κατασκευαστή.
- ε) Τοποθετήστε κατάλληλα στηρίγματα για τις σωληνώσεις εισόδου και εξόδου αέρα/αερίου, σε περίπτωση που καταπονούν επικίνδυνα τα σχετικά στόμια και/ή φλάντζες σύνδεσης.
- φ) Τοποθετήστε κατάλληλες προστασίες από σεισμικές

δονήσεις, σε περίπτωση εγκατάστασης σε σεισμογενή περιοχή.
g) Προστατέψτε τη μονάδα από εξωτερική πυρκαγιά με τη χρήση κατάλληλου πυροσβεστικού συστήματος για το χώρο εγκατάστασης.

h) Σε περίπτωση θερμοκρασιών λειτουργίας άνω των 60°C, πρέπει να λάβετε κατάλληλα μέτρα προστασίας για την αποφυγή εγκυμμάτων από ακούσιες και/ή τυχαίες επαφές.

ΤΗΡΕΙΤΕ ΤΗΝ ΔΙΕΥΘΥΝΣΗ ΤΩΝ ΠΙΝΑΚΙΔΩΝ ΕΙΣΟΔΟΥ ΚΑΙ ΕΞΟΔΟΥ ΑΕΡΑ/ΝΕΡΟΥ.

ΣΥΝΔΕΣΕΙΣ ΑΕΡΑ: Προσαρμόστε τις σωληνώσεις του πεπιεσμένου αέρα στις κοχλιωτές / φλαντζωτές συνδέσεις της συσκευής.

Η συσκευή πρέπει να τοποθετηθεί στα κατάντη του συμπιεστή και με το διαχωριστή στα κατάντη του μεταψύκτη.

BY-PASS: Τοποθετήστε μια γραμμή by-pass (παράκαμψης) με βαλβίδα διακοπής (4 — Fig. 1/ Fig. 2) καθώς και βαλβίδες διακοπής στην είσοδο και στην έξοδο του μεταψύκτη (5 — Fig. 1/ Fig. 2).

5. Λειτουργία

ΓΙΑ ΤΟ ΔΙΑΧΩΡΙΣΤΗ ΒΛΕΠΕ ΣΧΕΤΙΚΟ ΕΓΧΕΙΡΙΔΙΟ.

Η θερμοκρασία εισόδου του ρευστού (ρευστών) δεν πρέπει ποτέ να υπερβαίνει τη θερμοκρασία (θερμοκρασίες) που αναγράφονται στην ετικέτα. Για θερμοκρασίες που υπερβαίνουν τις ενδεδειγμένες τιμές, συμβουλευθείτε τον κατασκευαστή.

Μην υποβάλετε τη μονάδα σε καταπονήσεις που οφείλονται σε επαναλαμβανόμενες διακυμάνσεις της θερμοκρασίας εισόδου των ρευστών.

Για να εξασφαλίσετε μια άριστη λειτουργία, βεβαιωθείτε ότι ακολουθείται το πρόγραμμα συντήρησης που παραθέτεται παρακάτω και ότι τηρούνται οι παρακάτω κανόνες :

- Διασφαλίστε σταθερή παροχή αέρα στο στοιχείο (εναλλάκτη θερμότητας) του μεταψύκτη.
- Αποστραγγίστε όλα τα νερά από το μεταψύκτη όταν αυτός δεν βρίσκεται σε λειτουργία (για την αποφυγή σχηματισμού πάγου).

6. Συντήρηση

 Προτού προσεγγίσετε ηλεκτρικά εξαρτήματα υπό τάση, αποσυνδέστε τη μονάδα από το ηλεκτρικό ρεύμα με τη χρήση του διακόπτη αποσύνδεσης QS.

Η συντήρηση πρέπει να γίνεται από εξειδικευμένο προσωπικό.

ΣΗΜ.: Χρησιμοποιείτε πάντα γνήσια τα ανταλλακτικά που προμηθεύει ο κατασκευαστής. Σε αντίθετη περίπτωση ο κατασκευαστής δεν φέρει ευθύνη για τη μη σωστή λειτουργία της μονάδας.

Πρόγραμμα συντήρησης

ΨΥΚΤΙΚΟ ΣΤΟΙΧΕΙΟ

Ελέγξτε την κατάσταση του στοιχείου. Εάν απαιτείται καθαρίστε ως εξής:

- την άνοιξη: καθαρίστε με ηλεκτρική σκούπα (ή με πεπιεσμένο αέρα).
- το καλοκαίρι: καθώς αποτελεί τη θερμότερη περίοδο, διατηρήστε το στοιχείο όσο το δυνατόν πιο καθαρό, με μια ηλεκτρική σκούπα (ή με πεπιεσμένο αέρα) και, εάν απαιτείται, με νερό.
- το χειμώνα: καθαρίστε με νερό (με τον ανεμιστήρα απενεργοποιημένο).
- εάν απαιτείται (βουλωμένο στοιχείο) αφαιρέστε τον ανεμιστήρα και καθαρίστε το στοιχείο προς την αντίθετη κατεύθυνση της ροής του αέρα με βολή νερού υψηλής πίεσης (η λειτουργία αυτή πρέπει να εκτελεστεί από τεχνικό για να αποφευχθούν τυχόν ζημιές).

ΑΝΕΜΙΣΤΗΡΑΣ (S)

Βεβαιωθείτε ότι ο ανεμιστήρας περιστρέφεται ελεύθερα χωρίς αντικανονικό θόρυβο.

Ελέγξτε επίσης την κατανάλωση ρεύματος.

(Το στεγανό σύστημα λίπανσης του ανεμιστήρα δεν χρειάζεται συντήρηση).

ΚΥΚΛΩΜΑ ΠΕΠΙΕΣΜΕΝΟΥ ΑΕΡΑ

Εάν ο πεπιεσμένος αέρας καταναλώνει σημαντικές ποσότητες λαδιού, πλύνετε τη σωλήνωση ως εξής:

Αποσυνδέστε την είσοδο και την έξοδο του αέρα.

Κυκλοφορήστε ένα χλωριωμένο διαλυτικό (το οποίο δεν πρέπει να είναι ούτε πολύ όξινο ούτε πολύ αλκαλικό) στη σωλήνωση με τη βοήθεια μιας φυγοκεντρικής αντλίας για να αφαιρέσετε τα κατάλοιπα άνθρακα (πριν από την εκ νέου συναρμολόγηση, βεβαιωθείτε ότι η σωλήνωση είναι απολύτως στεγνή και χωρίς παρουσία ατμών του διαλυτικού).

7. Διάλυση

Στην εναλλάκτη δεν υπάρχουν λαερά υγρά για το περιβάλλον. Για την απρριψη και την ανακύκλωση των υλικών ανατρέτε στην ισύσα εθνική νμθεσία.

	Ανακύκλωση Διάλυση
μεταλλικός σκελετός	χάλυβας/εποξειδικές— πολυεστερικές ρητίνες
σωληνώσεις/συλλέκτες	χαλκός/αλουμίνιο/ανθρακούχος χάλυβας
ηλεκτρικά καλώδια	χαλκός/PVC

8. Ανταλλακτικά (βλέπε Fig. 5)

Συνιστάται η χρήση γνήσιων ανταλλακτικών. Σε περίπτωση παραγγελίας, προσδιορίστε τον κωδικό του ανταλλακτικού και, αν είναι δυνατόν, το μοντέλο και τον αύξοντα αριθμό της μονάδας.

1. Указания по безопасности

⚠ Каждый агрегат оборудован электрическим размыкателем, позволяющим оператору выполнять необходимые операции в безопасных условиях.

Данный размыкатель всегда следует использовать для исключения опасных ситуаций при проведении работ по техническому обслуживанию.

⚠ Руководство предназначено для конечного пользователя и содержит описание операций, которые должны быть выполнены только при закрытых защитных ограждениях. Выполнение операций, требующих открытия защитных ограждений посредством предусмотренных для этой цели приспособлений, должно быть доверено опытным и квалифицированным специалистам.

📖 Не превышайте расчетные предельные значения, указанные на паспортной табличке.

⚠ **📖** Пользователь обязан не допускать нагрузок, отличных от внутреннего статического давления. При наличии сейсмической опасности следует предпринять должные меры по защите агрегата.

⚠ За установку предохранительных устройств в магистрали сжатого воздуха ответственность несет пользователь.

Перед тем, как приступать к выполнению операций по техобслуживанию, убедитесь в том, что системы более не находятся под давлением.

Использовать агрегат исключительно в профессиональных целях и по назначению, согласно проекту.

Обязанностью пользователя является анализ всех аспектов функционирования системы, в состав которой входит агрегат, а также соблюдение всех применимых промышленных стандартов безопасности и всех предписаний, содержащихся в руководстве по эксплуатации агрегата и всей поставленной вместе с ним документации.

Изменение или замена любого компонента неуполномоченным персоналом и/или использование агрегата не по назначению приведут к аннулированию гарантии.

Изготовитель снимает с себя всякую ответственность за ущерб, который может быть причинен людям, имуществу и самому агрегату в результате небрежности операторов, несоблюдения приведенных в настоящем руководстве указаний, а также невыполнения действующих норм и правил по обеспечению безопасности установки.

Изготовитель не несет ответственность за ущерб, который может быть вызван нарушением и/или изменением упаковки.

Обязанностью пользователя является предоставление таких характеристик, определяющих выбор агрегата и его компонентов, которые бы исчерпывающим образом обеспечивали правильность их работы в соответствии с предусмотренным назначением.

Для идентификации изделия (определения его модели и серийного номера) при обращении в сервисную службу или заказе запчастей, см. паспортную табличку на внешней панели изделия.

ВНИМАНИЕ: Изготовитель оставляет за собой право вносить изменения в положения настоящей инструкции без какого-либо предварительного уведомления. Полную и обновленную информацию см. в инструкции на самом изделии.

2. Введение

Предварительные указания

Рекомендуется внимательно ознакомиться с настоящей инструкцией с тем, чтобы удостовериться в том, что агрегат смонтирован и пущен в эксплуатацию в соответствии с указаниями изготовителя.

Транспортировка / Перемещение

- Перемещение изделия следует выполнять с помощью средств надлежащей грузоподъемности (подъемника и т.д.).
- После распаковки изделия не допускайте ударов, могущих привести к повреждению его внутренних компонентов.
- Изготовитель не несет ответственность за возможный ущерб, вызванный нарушением и/или изменением упаковки.

Проверка

По получению изделия немедленно проверьте его состояние; в случае обнаружения каких-либо повреждений следует немедленно обратиться с рекламацией в транспортную компанию.

3. Сборка

Примечание: в случае фланцевых моделей, если не был заказан комплект с контрфланцами и прокладками, их приобретение лежит на обязанности клиента.

3.1 - Монтаж холодильного агрегата

Возможен как настенный вариант установки агрегата (с помощью кронштейнов, поставленных самим клиентом), так и напольный, спомощьюножек, как стандартных, так и могущих быть поставленными в качестве в опции, в зависимости от модели.

3.2 - Монтаж ножек (см. Fig. 3)

Положите холодильный агрегат (1) на пол в перевернутом виде; прикрутите ножки (3) нижней панели (2), используя винты и болты (4).

3.3 - Подсоединение сепараторов модели STH

Прикрутите сепаратор к выходу доохладителя (для моделей 004-009 используйте колесо (5 - Fig. 3)).

3.4 - Подсоединение сепараторов модели SFH

Установите прокладку и контрфланец, соответственно, на вход холодильного агрегата и на выход сепаратора, используя болты, входящие в комплект поставки. Установите еще одну прокладку между выходом доохладителя и входом сепаратора, соединив их болтами, входящими в комплект поставки.

3.5 - Модели 028-064 без сепаратора

Установите прокладку и контрфланец, соответственно, на вход и выход холодильного агрегата, используя болты, входящие в комплект поставки.

3.6 - Электрические соединения

Соедините кабель питания вентилятора согласно электрической схеме (см. Fig. 6).

4. Монтаж (см. Fig. 4 a/b/c)

Установка в помещении

Необходимо обеспечить достаточный приток воздуха (см. Fig. 1):

- Следует обеспечить приток и удаление воздуха (открыть окно и т.д.).
- По возможности устанавливайте холодильный агрегат так, чтобы его сторона всасывания оказалась напротив места притока воздуха (оставляйте зазор в 500 мм между холодильным агрегатом и стеной, необходим для того, чтобы можно было снимать вентилятор).
- Ни в коем случае не устанавливайте агрегат так, чтобы вход воздуха холодильной установки оказывался рядом с воздушным компрессором (горячим).

Установка под открытым небом

При размещении агрегата под открытым небом следует соблюдать следующие правила (см. Fig. 2):

- Рекомендуется устанавливать агрегат под навесом.
- Агрегат должен быть установлен таким образом, который исключил бы возможность всасывания листьев и других посторонних предметов вместе с воздухом.
- Вентилятор должен быть оборудован управляющим термостатом ON/OFF (выключение при 3°C, включение при 6°C) на стороне выхода сжатого воздуха из холодильного агрегата во избежание замерзания содержащегося в воздухе конденсата.

Для обеспечения стабильного положения оборудования в случае сильного ветра и иных неблагоприятных атмосферных условий необходимо закрепить его на грунте. Для этого используются соответствующие крепежные приспособления, вставляемые в отверстия, которые предусмотрены для этой цели в основании ножек.

ВСЕГДА УСТАНАВЛИВАЙТЕ КОНЕЧНЫЙ ХОЛОДИЛЬНЫЙ АГРЕГАТ В МЕСТЕ С КАК МОЖНО БОЛЕЕ НИЗКОЙ ТЕМПЕРАТУРОЙ ОКРУЖАЮЩЕЙ СРЕДЫ.

a) Агрегат должен устанавливаться в помещении, в котором обеспечиваются пределы температуры, указанные в паспортной табличке. Эти предельные значения необходимо соблюдать в любом случае.

b) Агрегат должен быть защищен (по магистрали воздуха/газа) одним или несколькими предохранительными клапанами, которые бы в любом случае обеспечивали не превышение расчетного давления.

Эти клапаны должны быть установлены таким образом, чтобы в случае срабатывания рабочая среда не попала бы на операторов.

c) Если магистраль сжатого воздуха подвержена вибрациям, агрегат к ней следует подсоединять с помощью гибких шлангов, амортизаторов или выполнять соединение таким образом, чтобы устранить их.

Если магистраль подвержена пульсациям давления с амплитудой, равной 10% от номинального давления, уменьшите их ниже этой величины за счет подсоединения через амортизаторы пульсаций.

d) Воздух в помещении вокруг агрегата не должен содержать твердые или газообразные загрязнения. Любой сжатый и конденсированный газ может способствовать выделению кислот или химических веществ, которые могут привести к повреждению агрегата. Будьте внимательны к возможному наличию серы, аммиака и хлора и при установке на морском побережье. За рекомендациями и технической помощью обращайтесь на фирму-изготовитель.

e) Следует предусмотреть опоры для труб входа и выхода воздуха в случае, если они могут создавать опасные нагрузки для соединительных патрубков/фланцев.

f) В случае установки агрегата в сейсмоопасной зоне следует предусмотреть специальные сейсмостойчивые опоры.

g) Необходимо защитить агрегат от пожара с помощью надлежащей противопожарной системы, смонтированной в месте его установки.

h) В случае рабочих температур, превышающих 60°C, следует предусмотреть надлежащие защитные меры, чтобы исключить ожоги из-за возможных случайных прикосновений.

СОБЛЮДАЙТЕ НАПРАВЛЕНИЕ ВХОДА И ВЫХОДА ВОЗДУХА/ВОДЫ, ПОКАЗАННЫЕ НА ТАБЛИЧКАХ

ПОДСОЕДИНЕНИЕ МАГИСТРАЛИ СЖАТОГО ВОЗДУХА: подсоедините магистральную трубу сжатого воздуха к резьбовым / фланцевым соединениям агрегата.

Агрегат должен устанавливаться сразу же после компрессора, а сепаратор - после доохладителя.

БАЙПАС: установите обводную трубу со своим запирающим вентилем (4 - Fig. 1/ Fig. 2) а также запирающие вентили как на входе, так и на выходе холодильного агрегата (5 - Fig. 1/ Fig. 2).

5. Функционирование

НА СЕПАРАТОР СМ. СООТВЕТСТВУЮЩУЮ ИНСТРУКЦИЮ.

Входная температура рабочей среды ни в коем случае не должна превышать величину, указанную на паспортной табличке. В случаях, когда температура превышает указанную на паспортной табличке, обращайтесь к изготовителю за консультацией.

Не подвергайте агрегат нагрузкам, вызванным повторяющимися колебаниями входной температуры рабочей среды.

Для обеспечения оптимальной работы требуется выполнение нижеприведенной программы техобслуживания и соблюдение следующих правил:

- Обеспечьте постоянный приток воздуха на батарею.
- Когда агрегат не используется, сливайте из него всю воду (во избежание образования льда).

6. Техобслуживание

 Перед тем, как приступать к работам на элементах, находящихся под напряжением, обесточьте агрегат, повернув рубильник QS.

Техобслуживание должно выполняться квалифицированными специалистами.

Примечание: Всегда используйте оригинальные детали поставки изготовителя. Использование неоригинальных запчастей освобождает изготовителя от какой-либо ответственности в случае неисправности машины.

Программа техобслуживания

БАТАРЕЯ ОХЛАЖДЕНИЯ

Проверьте состояние батареи; при необходимости произведите ее чистку следующим образом:

- весной: прочищайте пылесосом (или сжатым воздухом).
- летом: т.к. это самое жаркое время года, содержите ее в как можно более чистом состоянии, прочищая пылесосом (или сжатым воздухом) и, при необходимости, водой.
- зимой: прочищайте водой (при выключенном вентиляторе).
- при необходимости (в случае засорения батареи) снимите вентилятор и прочистите батарею в направлении, противоположном току воздуха, струей воды под высоким давлением (во избежание каких-либо повреждений эта операция должна выполняться специалистом).

ВЕНТИЛЯТОР (I)

Убедитесь, что вентилятор вращается свободно без какого-либо постороннего шума.

Проверьте также величину потребляемого тока.

(Герметичная система смазки вентилятора не нуждается в каком-либо техобслуживании).

ТРУБЫ СЖАТОГО ВОЗДУХА

Если воздушный компрессор расходует значительное количество масла, периодически промывайте трубы следующим образом:

Отсоедините вход и выход воздуха. Прогоните хлорный растворитель (он не должен иметь сильную кислотную или щелочную основу) через трубу с помощью центробежного насоса для удаления углеродистых отложений (перед восстановлением соединений убедитесь в том, что труба высохла и не содержит пары растворителя).

7. Разборка агрегата

В теплообменнике не используются жидкости, представляющие опасность для окружающей среды.

При удалении в отходы и их переработке следует соблюдать действующие национальные нормы.

	Утилизация Удаление материалов
металлоконструкция	сталь/эпоксидные и полиэфирные смолы
трубопроводы/ коллекторы	медь/алюминий/углеродистая сталь
электрические кабели	медь/ПВХ

8. Перечень запчастей (см. Fig. 5)

Рекомендуется применять оригинальные запчасти.

При оформлении заказа запчастей укажите номер запчасти и, по возможности, модель и серийный номер агрегата.

Fig. 1 – Indoor positioning

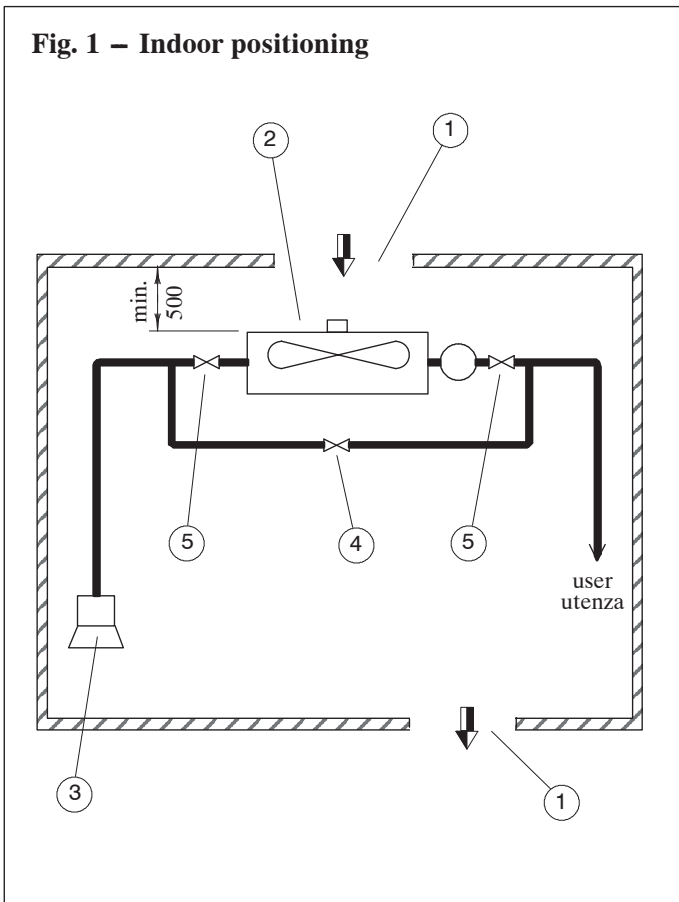

Fig. 2 – Outdoor positioning

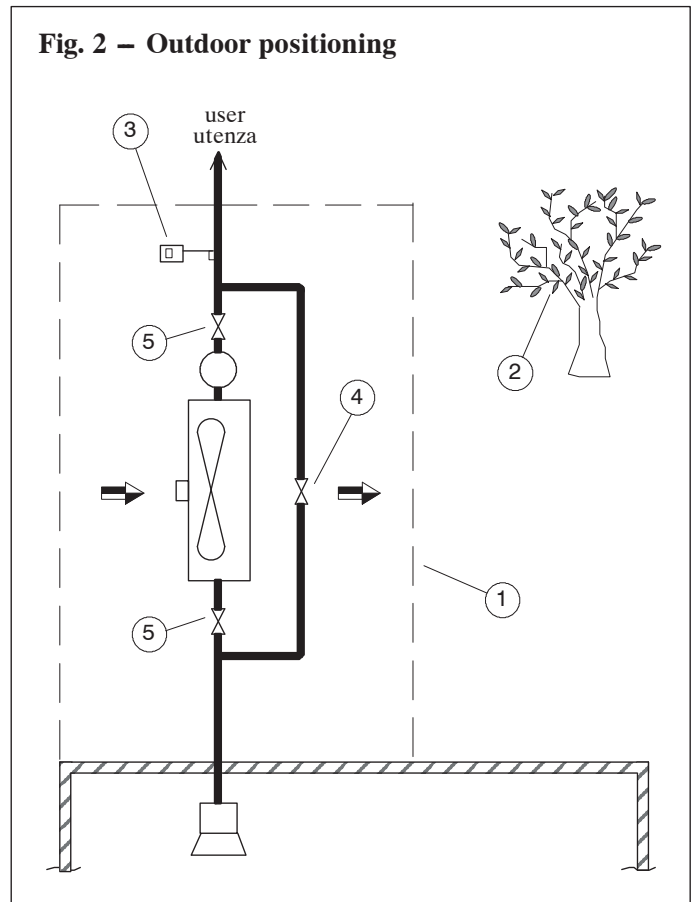
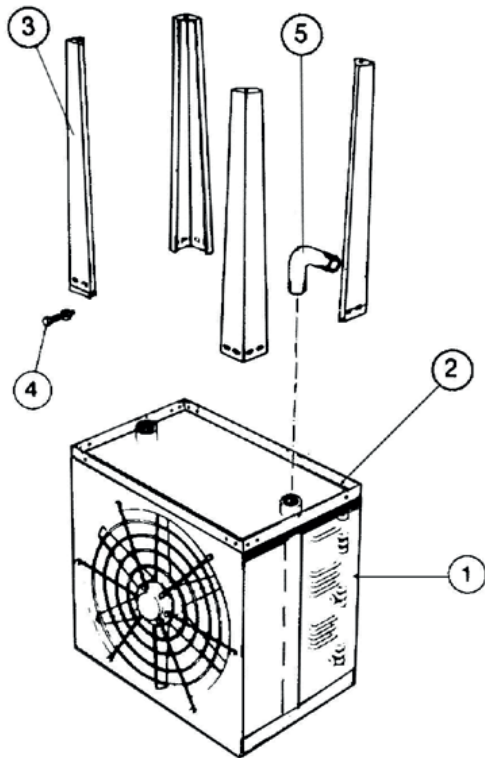

Fig. 3 – Mounting the legs



INSTRUCTIONS:

- 5 Place the aftercooler (1) upside down on the ground.
- 5 Screw the legs (3) onto the bottom plate (2) using the nuts and bolts (4).

Fig. 4 – Overall dimensions Aftercooler + Separator STH/SFH

ADT006 - 009

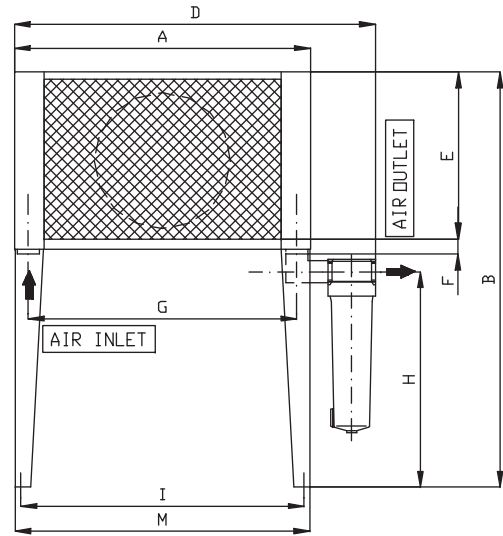
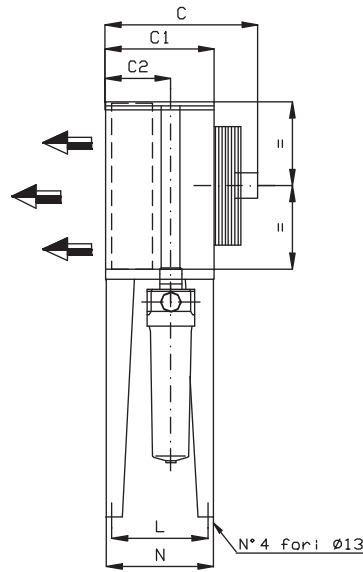

ADS004

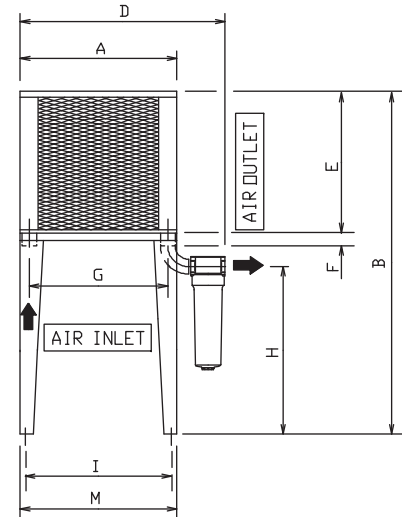
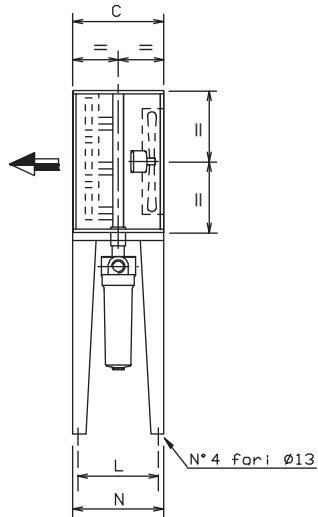

ADT028 - 038

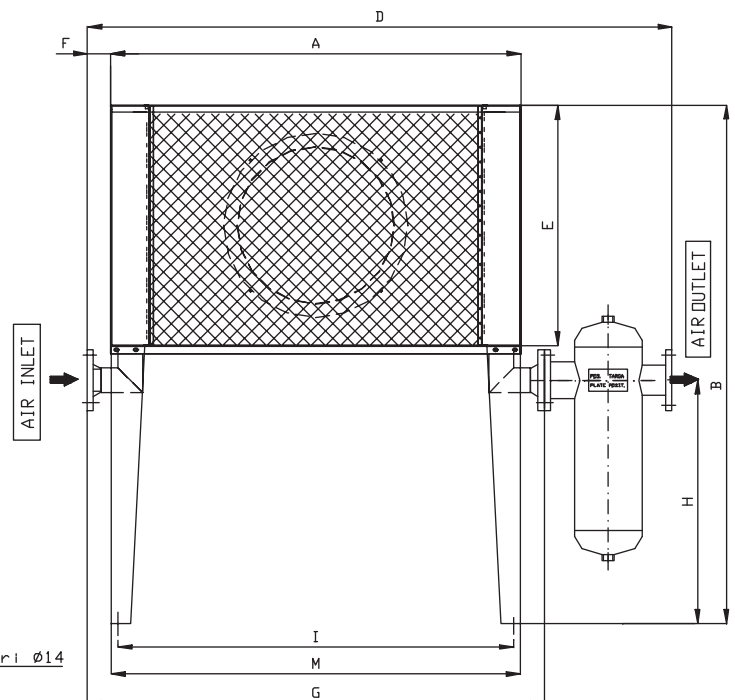
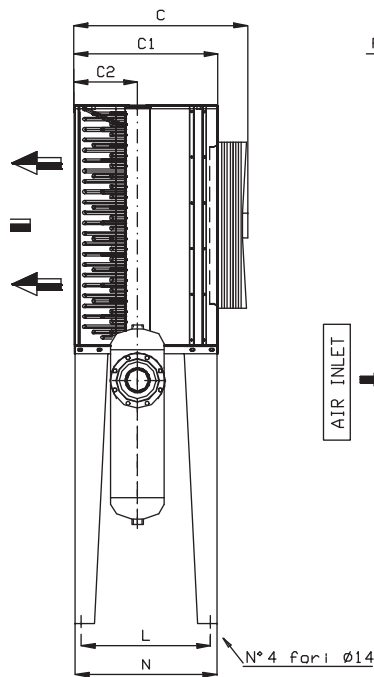

= compressed air flow
 = cooling air flow

Model	dimensions (mm) - Fig. 4													
	A	B	C	D	C1	C2	E	F	G	H	I	L	M	N
ADS004	550	1140	303	715	-	-	-	30	480	567	511	254	546	289
ADT006	690	1315	455	855	353	177	528	40	616	636	649	312	686	349
ADT009	936	1315	480	1173	345	206	528	47	850	658	895	304	932	341
ADT028	1480	1906	628	2054	520	229	902	85	1650	875	1430	469	1476	515
ADT038	1580	1975	590	2263	482	241	905	110	1800	903	1510	412	1576	478

Model	air in/out	weight (kg)*	volume (dm ³)*	fan F.L.A. (A) (at voltage in brackets)	air pressure (bar)	matching separator
ADS004	threaded 1½" BSP	37	3.7	0.36 (230V/1/50Hz)	16	STH013
ADT006		58	4	0.29 (400V/3/50Hz)		
ADT009	threaded 2" BSP	70	6.6	0.52 (400V/3/50Hz)		STH021
ADT028	flanged PN16 DN80 (UNI 2278-67)	181	18.9	2.70 (400V/3/50Hz)		STH029
ADT038	flanged PN16 DN100 (UNI 2278-67)	211	35.2			STH037

* Weight and volume are for aftercooler only; for separator see respective manual.

Fig. 4a – Overall dimensions Aftercooler + Separator SFH

ADT064

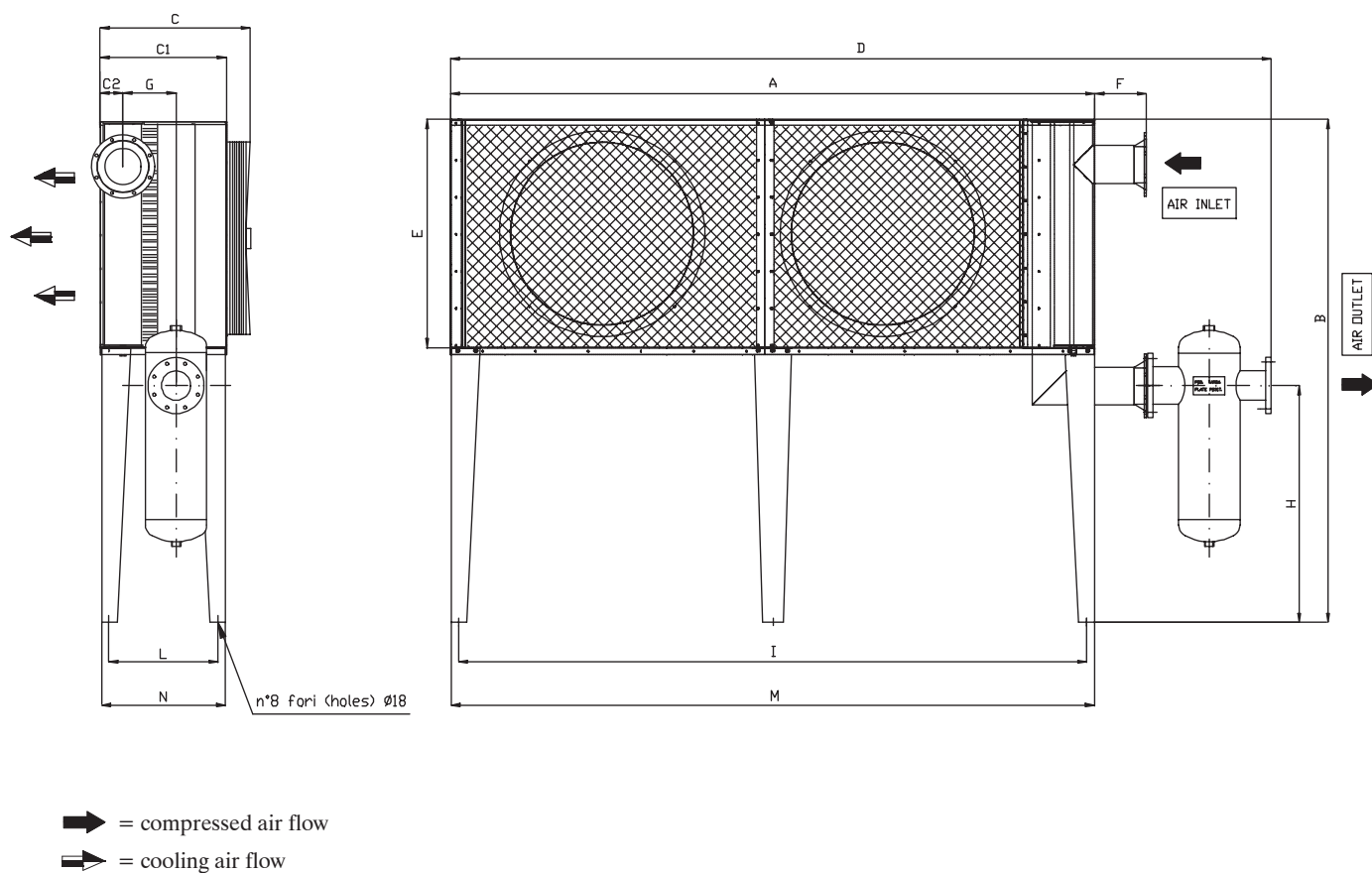

Model	dimensions (mm) - Fig. 4													
	A	B	C	D	C1	C2	E	F	G	H	I	L	M	N
ADT064	2870	2239	677	3652	569	103	1017	230	239	1051	2800	496	2899	562

Model	air in/out	weight (kg)*	volume (dm ³)*	fan F.L.A. (A) (at voltage in brackets)	air pressure (bar)	matching separator
ADT064	flanged PN16 DN150 (UNI 2278-67)	429	73.5	2X2.70 (400V/3/50Hz)	16	STH088

* Weight and volume are for aftercooler only; for separator see respective manual.

Fig. 5- Spare Parts List

Models	Description	Codes	Installed quantity
ADS004	fan blade	398H381676 398H384015	1
ADT006	complete fan	398H381851	1
ADT009	complete fan	398H381853	1
ADT028	complete fan	398H381535	1
ADT064	complete fan		2

Fig. 6 – Electrical diagram

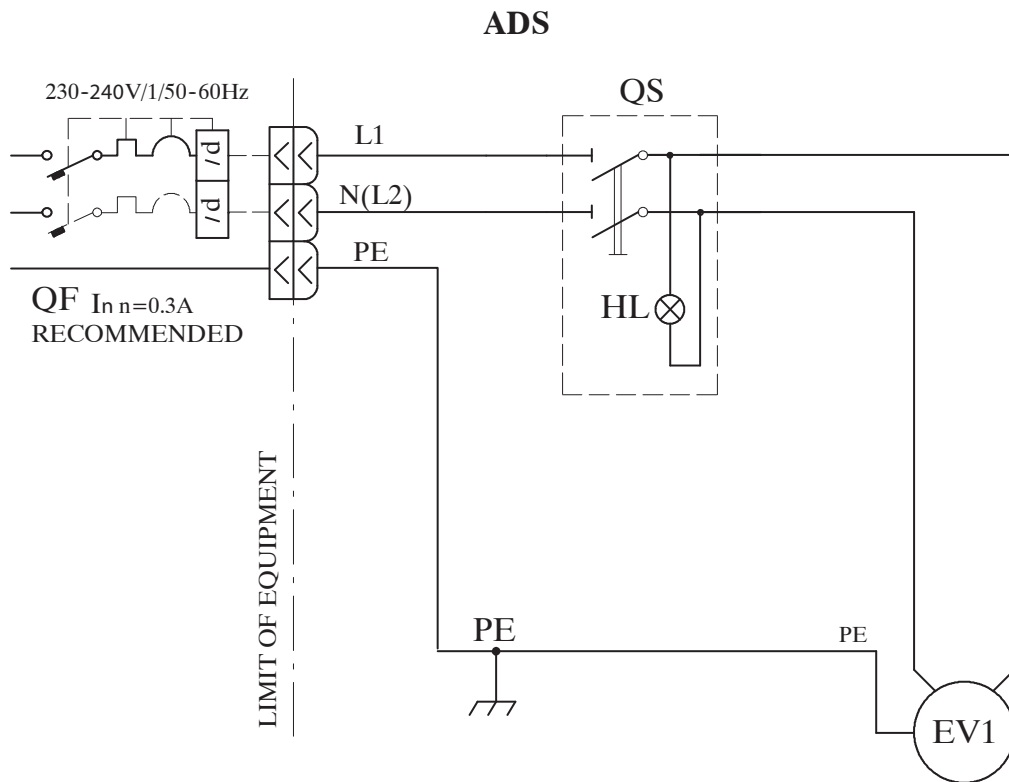

QS/1/2 General disconnect switch

HL On lamp

EV1/2 Fan motor

QF Residual-current circuit breaker (by installer)

ADT

ADT006 240-430V/3/50-60Hz
ADT009-038 230-400V/3/50Hz
ADT064 230V/3/50Hz
 400V/3/50Hz

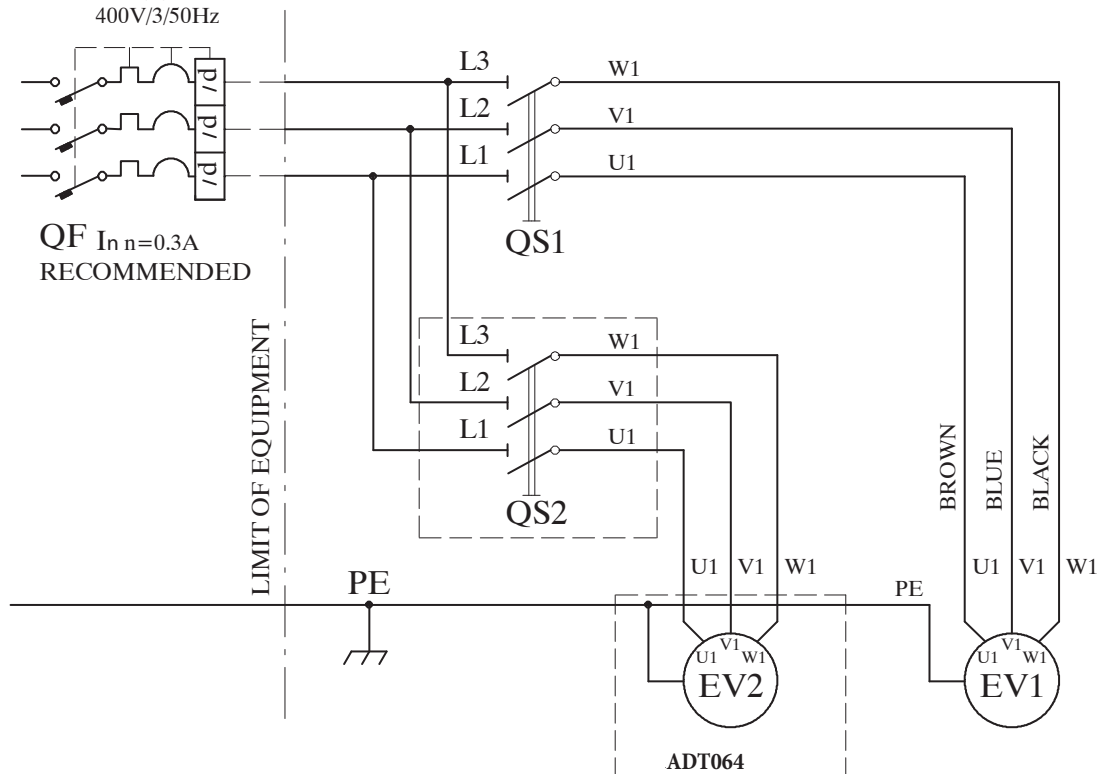



A division of Parker Hannifin Corporation

Parker Hannifin Manufacturing S.r.l.

Sede Legale: Via Privata Archimede, 1- 2009 Corsico (MI) Italy

Sede Operativa: **Gas Separation and Filtration Division EMEA** - Strada Zona Industriale, 4

35020 S.Angelo di Piove (PD) Italy

tel +39 049 971 2111- fax +39 049 9701911

Web-site: www.parker.com/hzd

e-mail: technical.support.hiross@parker.com