

PNEUDRI MIDAS

Ein Druckluftaufbereitungssystem für saubere und trockene Druckluft



Die Druckluftrockner der Reihe PNEUDRI MIDAS von Parker domnick hunter bieten höchste Leistung durch ein spezielles System für Anwendungen mit sauberer und trockener Luft. Druckluftrockner sind leicht zu installieren und verwandeln ein herkömmliches Verfahren in einen höchst zuverlässigen und effizienten Produktionsbetrieb.

Druckluftfilter müssen höchste Leistung und Zuverlässigkeit bieten und gleichzeitig hohe Luftqualität und geringe Betriebskosten miteinander vereinbaren. Zahlreiche Hersteller bieten Produkte für die Filtration und Reinigung verschmutzter Druckluft an. Die Wahl für ein bestimmtes Produkt wird dabei häufig allein vom Anschaffungspreis abhängig gemacht, ohne dass die erzielte Luftqualität oder die Gesamtbetriebskosten berücksichtigt würden. Bei dem Kauf von Filtersysteme sollte aber immer auch auf die bereitgestellte Luftqualität, die Gesamtbetriebskosten und die Umweltverträglichkeit geachtet werden.



Die Konstruktionsphilosophie von Parker domnick hunter

Parker domnick hunter beliefert die Industrie seit 1963 mit Hochleistungsfiltern und Reinigungsausrüstung. Unsere mit dem Satz „Designed for Air Quality & Energy Efficiency“ beschriebene Philosophie garantiert Produkte, die nicht nur saubere, hochwertige Druckluft liefern, sondern sich auch durch geringe Gesamtkosten und CO₂-Emissionen auszeichnen.



Kontaktangaben:

Parker Hannifin Ltd
domnick hunter Industrial Division
Dukesway, Team Valley Trading Estate
Gateshead, Tyne and Wear
England NE11 0PZ

Tel: +44 (0)191 402 9000
Fax: +44 (0)191 482 6296
Email: dhindsales@parker.com
www.domnickhunter.com

Vorteile:

- PNEUDRI-Trockner für die effiziente Entfernung von Wasserdampf aus Druckluft
- Die resultierende Luftqualität entspricht allen Fassungen von ISO8573-1, der internationalen Norm für Druckluftqualität
- Höhere Produktionsleistung und geringere Wartungskosten sowie Ausfallzeiten
- Drucktaupunkte von -70°C und -40°C (ISO8573-1:2010-Klassen 1 und 2) verfügbar
- Im Gegensatz zu Kältetrocknern verhindern die Drucktaupunkte der PNEUDRI-Trockner von -40°C und -70°C nicht nur die Korrosion, sondern hemmen auch das Wachstum von Mikroorganismen
- Ideal für Anwendungen im Kompressorraum als auch für punktuelle Anwendungen
- Niedriger Geräuschpegel von 75 dB(A)
- Im Gegensatz zu herkömmlichen Doppelsäulenausführungen zeichnet sich die einzigartige modulare Bauweise der PNEUDRI-Trockner mit dem Schneesturmfüllverfahren für Trockenmittel durch folgende Vorteile aus:
 - Einheitliche Taupunktleistung
 - Kleinerer und kompakterer Trockner in Leichtbauweise
 - Unkomplizierte Montage und Wartung
 - Vollständiger Korrosionsschutz innen und außen
 - Zulassungen gemäß internationaler Normen (CE, CSA (USA + Kanada), CRN)
 - Kostspielige jährliche Inspektionen der Druckbehälter entfallen
 - 10 Jahre Garantie auf Druckmantel



ENGINEERING YOUR SUCCESS.

Trocknerleistung

Trockner-Modelle	Taupunkt (Standard)		Klassifikation nach ISO 8573-1:2010 (Standard)	Taupunkt (Option 1)		Klassifikation nach ISO 8573-1:2010 (Option 1)
	°C	°F		°C	°F	
DAS	-40	-40	Klasse 2	-70	-100	Klasse 1

Produktauswahl

Die angegebenen Durchflussraten beziehen sich auf den Betrieb bei 7 bar g (100 psi g), 20 °C, 1 bar (a) und einen relativen Wasserdampfdruck von 0 %. Wenden Sie auf Durchflussraten bei anderen Drücken die angegebenen Korrekturfaktoren an.

Modell	Leitungsgröße	L/S	m³/min	m³/h	cfm
DAS1	G 3/8	1	0,09	5,1	3
DAS2	G 3/8	2	0,14	8,5	5
DAS3	G 3/8	4	0,23	13,6	8
DAS4	G 3/8	5	0,28	17,0	10
DAS5	G 3/8	6	0,37	22,1	13
DAS6	G 3/8	7	0,43	25,5	15
DAS7	G 3/8	9	0,57	34,0	20

Korrekturfaktor

Temperaturkorrekturfaktor (Temperature Correction Factor, CFT)							
Maximale Einlasstemperatur	°C	25	30	35	40	45	50
	°F	77	86	95	104	113	122
	CFT	1,00	1,00	1,00	1,04	1,14	1,37

Druckkorrekturfaktor (Pressure Correction Factor, CFP)										
Minimaler Einlassdruck	bar g	4	5	6	7	8	9	10	11	12
	psi g	58	73	87	102	116	131	145	160	174
	CFP	1,60	1,33	1,14	1,00	1,03	0,93	0,85	0,78	0,71

Taupunktkorrekturfaktor (Dewpoint Correction Factor, CFD)			
Erforderlicher Taupunkt	PDP °C	-40	-70
	PDP °F	-40	-100
	CFD	1,00	1,43

Trocknerauswahl

Zur richtigen Auswahl eines Trocknermodells muss die Durchflussrate des Trockners entsprechend dem Mindestbetriebsdruck und der Höchstbetriebstemperatur des Systems gewählt werden. Wenn der erforderliche Taupunkt von dem Standardtaupunkt des Trockners abweicht, muss die Durchflussrate auch an den geforderten Taupunkt am Auslass angepasst werden.

- Bestimmen Sie den Mindestbetriebsdruck, die maximale Einlasstemperatur sowie die maximale Druckluftdurchflussrate am Trocknereinlass. Bestimmen Sie den geforderten Taupunkt am Auslass.
- Wählen Sie den Korrekturfaktor für die maximale Einlasstemperatur aus der CFT-Tabelle aus (immer aufrunden, d. h. bei einer Temperatur von 37 °C einen Korrekturfaktor von 40 °C auswählen).
- Wählen Sie den Korrekturfaktor für den Mindesteinlassdruck aus der CFP-Tabelle aus (immer abrunden, d. h. bei 5,3 bar einen Korrekturfaktor von 5 bar auswählen).
- Wählen Sie den Korrekturfaktor für den erforderlichen Taupunkt am Auslass aus der CFD-Tabelle aus.
- Berechnen Sie die Mindesttrocknungskapazität.

$$\text{Mindesttrocknungskapazität} = \text{Druckluftdurchflussrate} \times \text{CFT} \times \text{CFP} \times \text{CFD}$$
- Wählen Sie anhand der Mindesttrocknungskapazität ein Trocknermodell aus den obigen Tabellen mit der Durchflussrate (die Durchflussrate des ausgewählten Trockners muss gleich oder größer der Mindesttrocknungskapazität sein).

Wenn die Mindesttrocknungskapazität die in den Tabellen angegebenen Höchstwerte der Modelle überschreitet, wenden Sie sich an Parker domnick hunter und fragen Sie nach größeren Trocknern mit mehreren Trocknerbänken.

Technische Daten

Trocknermodelle	Min. Betriebsdruck		Max. Betriebsdruck		Min. Betriebstemperatur		Max. Betriebstemperatur		Max. Umgebungstemperatur	
	bar g	psi g	bar g	psi g	°C	°F	°C	°F	°C	°F
DAS	4	58	12	175	2	35	50	122	55	131

Trockner-Modelle	Stromversorgung (Standard) Toleranz ± 10 %	Stromversorgung (optional) Toleranz ± 10 %	Gewindeanschlüsse	Geräuschpegel (durchschnittlich) dB(A)	Elektronische Steuerungsoptionen	Funktion	
						Betriebsanzeige	Wartungsintervallanzeige
DAS	230 / 1-ph. / 50 Hz	115 / 1-ph. / 60 Hz	BSPP oder NPT	<75	DAS	•	•

*Taupunkt bei Bestellung angeben

□ = B (BSPT) oder N (NPT)

Modell	Leitungsgröße Filter BSPT oder NPT	Einlass Universal-Vorfilter	Einlass Hochleistungsfilter	Abllass Staubfilter
DAS1	$\frac{3}{8}$	AO005B □ FX	n. z.*	n. z.*
DAS2	$\frac{3}{8}$	AO005B □ FX	n. z.*	n. z.*
DAS3	$\frac{3}{8}$	AO005B □ FX	n. z.*	n. z.*
DAS4	$\frac{3}{8}$	AO005B □ FX	n. z.*	n. z.*
DAS5	$\frac{3}{8}$	AO005B □ FX	n. z.*	n. z.*
DAS6	$\frac{3}{8}$	AO0010B □ FX	n. z.*	n. z.*
DAS7	$\frac{3}{8}$	AO0010B □ FX	n. z.*	n. z.*

*MiDAS-Trockner beinhalten integrierte hocheffiziente Vorfilter sowie universelle Staubfilter

Gewicht und Abmessungen

Modell	Leitungsgröße	Abmessungen						Gewicht	
		Höhe (H)		Breite (B)		Tiefe (T)		kg	lbs
		mm	ins	mm	ins	mm	ins		
DAS1	G $\frac{3}{8}$	422	16,6	289	11,4	149	5,9	11	24,2
DAS2	G $\frac{3}{8}$	500	19,7	289	11,4	149	5,9	13	28,7
DAS3	G $\frac{3}{8}$	616	24,2	289	11,4	149	5,9	16	35,3
DAS4	G $\frac{3}{8}$	692	27,2	289	11,4	149	5,9	18	39,7
DAS5	G $\frac{3}{8}$	847	33,3	289	11,4	149	5,9	20	44,1
DAS6	G $\frac{3}{8}$	906	35,7	289	11,4	149	5,9	23	50,7
DAS7	G $\frac{3}{8}$	1098	43,2	289	11,4	149	5,9	28	61,7

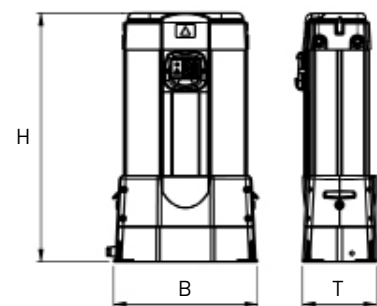

Wartungssätze

Modell	Wartungssatz
DAS 1	DASMK1
DAS 2	DASMK2
DAS 3	DASMK3
DAS 4	DASMK4
DAS 5	DASMK5
DAS 6	DASMK6
DAS 7	DASMK7

Zubehör

Beschreibung	Satz
Halterung zur Wandmontage	DASMB1
Um 45° geneigte Halterung zur Wandmontage	DASMB2
Satz für Spülsparmodus-Stopfbuchse	608203185
Spannungsfreier Relais-Satz	608203186



Parker weltweit

AE – Vereinigte Arabische Emirate, Dubai
Tel: +971 4 8127100
parker.me@parker.com

AR – Argentinien, Buenos Aires
Tel: +54 3327 44 4129

AT – Österreich, Wiener Neustadt
Tel: +43 (0)2622 23501-0
parker.austria@parker.com

AT – Österreich, Wiener Neustadt (Osteuropa)
Tel: +43 (0)2622 23501 900
parker.easteurope@parker.com

AU – Australien, Castle Hill
Tel: +61 (0)2-9634 7777

AZ – Aserbaidtschan, Baku
Tel: +994 50 2233 458
parker.azerbaijan@parker.com

BE/LU – Belgien, Nivelles
Tel: +32 (0)67 280 900
parker.belgium@parker.com

BR – Brasilien, Cachoeirinha RS
Tel: +55 51 3470 9144

BY – Weißrussland, Minsk
Tel: +375 17 209 9399
parker.belarus@parker.com

CA – Kanada, Milton, Ontario
Tel: +1 905 693 3000

CH – Schweiz, Etoy
Tel: +41 (0)21 821 87 00
parker.switzerland@parker.com

CL – Chile, Santiago
Tel: +56 2 623 1216

CN – China, Schanghai
Tel: +86 21 2899 5000

CZ – Tschechische Republik, Klecany
Tel: +420 284 083 111
parker.czechrepublic@parker.com

DE – Deutschland, Kaarst
Tel: +49 (0)2131 4016 0
parker.germany@parker.com

DK – Dänemark, Ballerup
Tel: +45 43 56 04 00
parker.denmark@parker.com

ES – Spanien, Madrid
Tel: +34 902 330 001
parker.spain@parker.com

FI – Finnland, Vantaa
Tel: +358 (0)20 753 2500
parker.finland@parker.com

FR – Frankreich, Contamine-sur-Arve
Tel: +33 (0)4 50 25 80 25
parker.france@parker.com

GR – Griechenland, Athen
Tel: +30 210 933 6450
parker.greece@parker.com

HK – Hong Kong
Tel: +852 2428 8008

HU – Ungarn, Budapest
Tel: +36 1 220 4155
parker.hungary@parker.com

IE – Irland, Dublin
Tel: +353 (0)1 466 6370
parker.ireland@parker.com

IN – Indien, Mumbai
Tel: +91 22 6513 7081-85

IT – Italien, Corsico (MI)
Tel: +39 02 45 19 21
parker.italy@parker.com

JP – Japan, Tokyo
Tel: +81 (0)3 6408 3901

KR – Korea, Seoul
Tel: +82 2 559 0400

KZ – Kasachstan, Almaty
Tel: +7 7272 505 800
parker.easteurope@parker.com

MX – Mexico, Apodaca
Tel: +52 81 8156 6000

MY – Malaysia, Shah Alam
Tel: +60 3 7849 0800

NL – Niederlande, Oldenzaal
Tel: +31 (0)541 585 000
parker.nl@parker.com

NO – Norwegen, Asker
Tel: +47 66 75 34 00
parker.norway@parker.com

NZ – Neuseeland, Mt Wellington
Tel: +64 9 574 1744

PL – Polen, Warschau
Tel: +48 (0)22 573 24 00
parker.poland@parker.com

PT – Portugal, Leca da Palmeira
Tel: +351 22 999 7360
parker.portugal@parker.com

RO – Rumänien, Bukarest
Tel: +40 21 252 1382
parker.romania@parker.com

RU – Russland, Moskau
Tel: +7 495 645-2156
parker.russia@parker.com

SE – Schweden, Spånga
Tel: +46 (0)8 59 79 50 00
parker.sweden@parker.com

SG – Singapur
Tel: +65 6887 6300

SK – Slowakei, Banská Bystrica
Tel: +421 484 162 252
parker.slovakia@parker.com

SL – Slowenien, Novo Mesto
Tel: +386 7 337 6650
parker.slovenia@parker.com

TH – Thailand, Bangkok
Tel: +662 717 8140

TR – Türkei, Istanbul
Tel: +90 216 4997081
parker.turkey@parker.com

TW – Taiwan, Taipei
Tel: +886 2 2298 8987

UA – Ukraine, Kiew
Tel: +380 44 494 2731
parker.ukraine@parker.com

UK – Großbritannien, Warwick
Tel: +44 (0)1926 317 878
parker.uk@parker.com

US – USA, Cleveland
Tel: +1 216 896 3000

VE – Venezuela, Caracas
Tel: +58 212 238 5422

ZA – Republik Südafrika, Kempton Park
Tel: +27 (0)11 961 0700
parker.southafrica@parker.com

Europäisches Produktinformationszentrum
Kostenlose Rufnummer: 00 800 27 27 5374
(von AT, BE, CH, CZ, DE, EE, ES, FI, FR, IE, IL, IS, IT, LU, MT, NL, NO, PT, SE, SK, UK)