

# Filter for Compressed Air

## IP50-010 - IP50-070 (WS,AA,AO,ACS,AR,AAR)

User Guide

(EN) Original Language

(NL) (DE) (FR) (FI) (SV) (NO) (DA) (EL) (ES) (PT) (IT)

(PL) (SK) (CS) (ET) (HU) (LV) (LT) (RU) (SL) (TR) (MT)

aerospace  
climate control  
electromechanical  
**filtration**  
fluid & gas handling  
hydraulics  
pneumatics  
process control  
sealing & shielding



## EN ONE YEAR AIR QUALITY GUARANTEE

Your air quality has been guaranteed for 1 year and will be renewed at every annual filter element change.

Annual filter element changes ensure:

- Optimal performance is maintained
- Air quality continues to meet international standards
- Protection of downstream equipment, personnel and processes
- Low operational costs
- increased productivity and profitability
- peace of mind

## NL LUCHTKWALITEITSGARANTIE VAN ÉÉN JAAR

De luchtkwaliteit wordt 1 jaar lang gegarandeerd. De garantie wordt elk jaar verlengd wanneer het filterelement wordt vervangen.

Een jaarlijkse vervanging van het filterelement heeft de volgende voordelen:

- Een onverminderde optimale prestatie
- Luchtkwaliteit die blijft voldoen aan de internationale normen
- Bescherming van apparatuur, personeel en processen achter de compressor
- Lage bedrijfskosten
- Hogere productiviteit en rentabiliteit
- Gemoedsrust

## DE EIN JAHR GARANTIE AUF DIE LUFTQUALITÄT

Wir gewähren Ihnen eine 1-jährige Garantie auf die Luftqualität, die bei jedem jährlichen Austausch des Filterelements erneuert wird.

Ein jährlicher Austausch des Filterelements stellt Folgendes sicher:

- Optimale Leistung wird gewährleistet
- Die Luftqualität erfüllt weiterhin internationale Standards
- Schutz der nachgeschalteten Geräte, der Arbeitskräfte und Produktionsabläufe
- Geringe Betriebskosten
- Höhere Produktivität und Wirtschaftlichkeit
- Sorgenfreiheit

## FR QUALITÉ DE L'AIR GARANTIE PENDANT 1 AN

La qualité de l'air est garantie pendant 1 an, garantie renouvelable à chaque remplacement annuel de la cartouche filtrante.

Le remplacement annuel des cartouches filtrantes garantit :

- La préservation de performances optimales
- Une qualité de l'air conforme aux normes internationales
- Une protection de l'équipement, des processus et du personnel en aval
- Des coûts d'utilisation réduits
- Un niveau de productivité et de rentabilité accru
- Votre tranquillité d'esprit

## ES GARANTÍA DE CALIDAD DEL AIRE PARA UN AÑO

La calidad del aire tiene una garantía de 1 año y se renovará con cada cambio anual del filtro

El cambio anual del filtro le asegura:

- Se mantiene un rendimiento óptimo.
- La calidad del aire sigue cumpliendo las normas internacionales
- Protección del equipo, personal y procesos aguas abajo.
- Bajos costes de funcionamiento.
- mayor productividad y rentabilidad.
- tranquilidad.

## IT GARANZIA DI UN ANNO SULLA QUALITÀ DELL'ARIA

La qualità dell'aria è garantita per un anno e la garanzia sarà rinnovata dopo ogni sostituzione annuale dell'elemento filtrante.

La sostituzione annuale dell'elemento filtrante assicura:

- Prestazioni ottimali nel tempo
- Aria di qualità sempre conforme alle norme internazionali
- Protezione del personale, delle apparecchiature e dei processi a valle
- Bassi costi di esercizio
- Maggiore produttività e redditività
- Tranquillità



## EN Product Selection

Stated flows are for operation at 7 bar g (100 psi g) with reference to 20°C, 1 bar a, 0% relative water vapour pressure. For flows at other pressures apply the correction factors shown.

## NL Productselectie

De weergegeven stroomsnelheden zijn voor een werking bij 7 bar (g) (100 psi g) met betrekking tot 20°C, 1 bar (a), 0% relatieve waterdampdruk. Voor stroomsnelheden bij andere drukverhoudingen dient u de vermelde correctiefactoren toe te passen.

## DE Produktauswahl

Die angegebenen Durchflussraten beziehen sich auf den Betrieb bei 7 bar ü (100 psi g), 20 °C, 1 bar ü und einem relativen Wasserdampfdruck von 0 %. Wenden Sie zur Bestimmung der Durchflussraten bei anderen Drücken die angegebenen Korrekturfaktoren an.

## FR Choix du produit

Les débits indiqués correspondent à un fonctionnement à une pression de 7 bar eff (100 psi eff) et aux conditions de référence suivantes : 20 °C, 1 bar (a) et 0 % de pression de vapeur d'eau relative.

Pour les débits de pression différente, appliquez les facteurs de correction indiqués.

## ES Selección de productos

Los caudales se indican para el funcionamiento a 7 bar g (100 psi g), referidos a 20 °C (1 bar) y presión relativa del vapor de agua del 0%. Para caudales a otras presiones, aplique los factores de corrección que se muestran.

## IT Scelta del prodotto

Le portate indicate si riferiscono al funzionamento con una pressione di 7 bar g (100 psi g) a 20°C, 1 bar a, pressione relativa del vapore acqueo 0%.

Per altri valori di pressione applicare i fattori di correzione indicati.

Model	Port Size	L/s	m3/min	m3/hr	cfm	Replacement Element kit	No.
[grade] IP50-010	G¼	30	1.8	108	64	K009 [grade]	1
[grade] IP50-020	G⅜	45	2.7	162	95	K009 [grade]	1
[grade] IP50-030	G½	95	5.7	342	201	K030 [grade]	1
[grade] IP50-040	G¾	145	8.7	522	307	K030 [grade]	1
[grade] IP50-050	G1	285	17.1	1026	604	K145 [grade]	1
[grade] IP50-060	G1 ½	465	27.9	1674	985	K145 [grade]	1
[grade] IP50-070	G2	965	57.9	3473	2044	K220 [grade]	1

[grade] = grade

[klasse] = klasse

[Klasse] = Klasse

[grade] = grade

[grado] = grado

[grado] = grado

## Technical Data

### Technische gegevens, Technische Daten, Données techniques, Datos técnicos, Dati tecnici

Model / Grade	Maximum Operating Pressure		Minimum Operating Temperature		Maximum Operating Temperature		Initial 'Dry' Differential Pressure		Initial 'Wet' Differential Pressure	
	bar g	psi g	°C	°F	°C	°F	m bar	psi	m bar	psi
IP50 - WS	50	725	2.0	35	100	212	N/A		70	1.0
IP50 - AO							70	1.0	140	2.0
IP50 - AA							100	1.5	200	3.0
IP50 - ACS					30	86	70	1.0	N/A	
IP50 - AR					100	212				
IP50 - AAR					100	1.5				

## Correction Factors

Working Pressure	bar g	20	25	30	35	40	45	50
	psi g	290	362	435	507	580	652	725
Correction Factor		2.43	1.96	1.65	1.42	1.24	1.11	1.00

## Weights and Dimensions

Gewichten en afmetingen, Gewicht und Abmessungen, Poids et dimensions, Pesos y dimensiones, Pesi e dimensioni

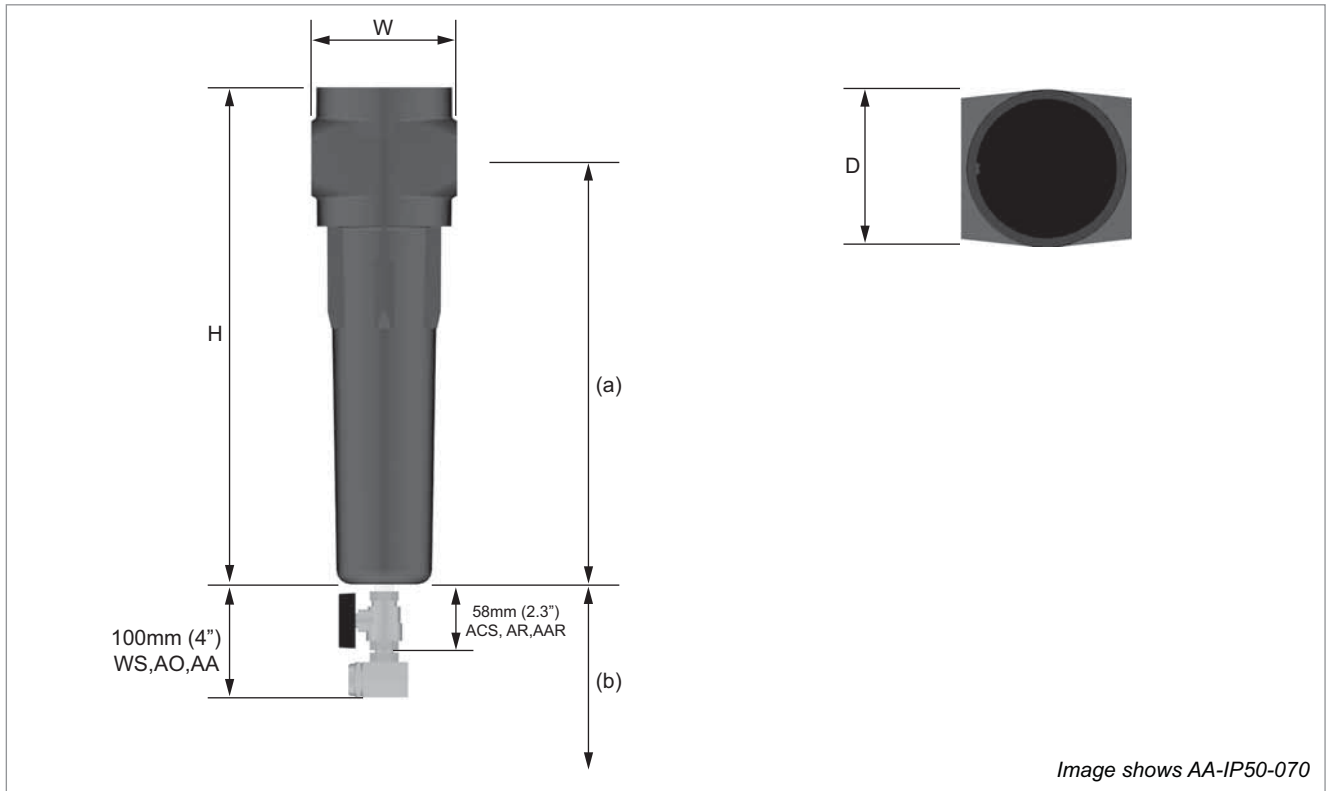

Model	Port Size	Height (H)		Width (W)		Depth (D)		(a)		(b)		Weight	
		mm	ins	mm	ins	mm	ins	mm	ins	mm	ins	kg	lbs
010	¼	175	6.9	78	3.1	68	2.7	142	5.6	70	2.8	1.3	2.9
020	⅜	175	6.9	78	3.1	68	2.7	142	5.6	70	2.8	1.3	2.9
030	½	245	9.6	89	3.5	84	3.3	205	8.1	130	5.1	2.0	4.4
040	¾	245	9.6	89	3.5	84	3.3	205	8.1	130	5.1	2.0	4.4
050	1	423	16.6	122	4.8	116	4.6	364.5	14.4	272	10.7	5.0	11.0
060	1 ½	423	16.6	122	4.8	116	4.6	364.5	14.4	272	10.7	5.0	11.0
070	2	480	18.9	170	6.7	162	6.4	423.5	16.7	320	12.6	10.0	22.0

## EN Installation recommendations

It is recommended that the compressed air is treated prior to entry into the distribution system and also at critical usage points / applications.

Installation of compressed air dryers to a previously wet system could result in additional dirt loading for point of use filters for a period whilst the distribution system dries out. Filter elements may need to be changed more frequently during this period.

For installations where oil-free compressors are used, water aerosol and particulate are still present, general purpose and high efficiency grades should still be used.

A general purpose filter must always be installed to protect the high efficiency filter from bulk liquid aerosols and solid particulate.

Install purification equipment at the lowest temperature above freezing point, preferably downstream of after coolers and air receivers.

Point of use purification equipment should be installed as close to the application as possible.

Purification equipment should not be installed downstream of quick opening valves and should be protected from possible reverse flow or other shock conditions.

Purge all piping leading to the purification equipment before installation and all piping after the purification equipment is installed and before connection to the final application.

If by-pass lines are fitted around purification equipment, ensure adequate filtration is fitted to the by-pass line to prevent contamination of the system downstream.

Fit drain lines from the coalescing filters directly to a condensate separator. If it is not possible to connect the drain lines directly to a separator, the lines should be vented in to a condensate manifold (vented at one end) and then in to a single inlet of a condensate separator.

Provide a facility to drain away collected liquids from the purification equipment. Collected liquids should be treated and disposed of in a responsible manner.

## NL Aanbevelingen voor de installatie

Aanbevolen wordt de perslucht te zuiveren voordat de lucht in het distributiesysteem wordt toegelaten, en ook bij kritieke gebruikspunten of -toepassingen.

De aansluiting van persluchtdrogers op een systeem dat nat was, kan extra vuilophoping veroorzaken bij de gebruikspuntenfilters terwijl het distributiesysteem uitdroogt. Het is mogelijk dat gedurende deze periode de filterelementen vaker vervangen moeten worden.

Voor installaties met olievrije compressoren, waarin water-aërosols en deeltjes nog steeds aanwezig zijn, moeten filters voor algemeen gebruik en filters met een hoge efficiëncygraad worden gebruikt.

Een filter voor algemeen gebruik moet altijd geïnstalleerd worden om het filter met hoge efficiëncygraad tegen bulkvloeistof-aërosols en vaste deeltjes te beschermen.

Installeer zuiveringsapparatuur op de laagste temperatuur boven het vriespunt, bij voorkeur op een punt in het systeem na de nakoelers en luchtontvangers.

De zuiveringsapparatuur bij gebruikspunten moet zo dicht mogelijk bij de applicatie geïnstalleerd worden.

Zuiveringsapparatuur dient niet op een punt in het systeem na snel-openende kleppen te worden geïnstalleerd en moet worden beschermd tegen mogelijke tegenstroom of andere schoksituaties.

Reinig alle leidingen naar de zuiveringsapparatuur voorafgaand aan de installatie en ook nadat de zuiveringsapparatuur is geïnstalleerd, voorafgaand aan de aansluiting op de definitieve applicatie.

Als er omloopleidingen rond de zuiveringsapparatuur zijn gemonteerd, zorg er dan voor dat er voldoende filtering bij deze leidingen bestaat om te voorkomen dat het systeem verderop vervuild raakt.

Bevestig de afvoerleidingen van de coalescentiefilters direct aan een condensaatafscheider. Als het niet mogelijk is om de afvoerleidingen direct op een afscheider aan te sluiten, moeten de leidingen worden ontlucht in een condensaatverdeelstuk (dat aan één zijde wordt ontlucht) en daarna in een enkele inlaat van een condensaatafscheider.

Zorg ervoor dat het mogelijk is om de verzamelde vloeistof uit het zuiveringssysteem af te voeren. Deze vloeistof moet eerst worden gezuiverd en dan op verantwoorde wijze van de hand worden gedaan.

## DE Installationsempfehlungen

Es wird empfohlen, die Druckluft vor dem Eintritt in das Verteilungssystem bzw. in kritische Einsatzstellen/Anwendungspunkte aufzubereiten.

Der Anschluss von Drucklufttrocknern an Systeme, die zuvor nass waren, könnte während der Trocknung des Verteilungssystems bei eingebauten Filtern zu einer zusätzlichen Verschmutzung führen. Die Filterelemente sind in dieser Phase ggf. häufiger auszutauschen.

Bei Einrichtungen, in denen ölfreie Kompressoren eingesetzt werden und noch Wassertropfen und Schmutzpartikel vorhanden sind, müssen universelle und Hochleistungsfilter verwendet werden.

Zum Schutz des Hochleistungsfilters vor großen Mengen an Flüssigkeitstropfen und festen Schmutzpartikeln muss immer ein universeller Filter vorgeschaltet werden.

Installieren Sie den Filter bei der niedrigsten Temperatur über dem Gefrierpunkt vorzugsweise hinter den Nachkühlern und Luftbehältern.

Der Einsatzort des Filters muss sich in unmittelbarer Nähe zur Anwendung befinden.

Der Filter darf sich schnell öffnenden Ventilen nicht nachgeschaltet werden. Außerdem muss ein Schutz gegen Rückfluss und andere Schockzustände gewährleistet sein.

Spülen Sie alle zum Filter führenden Rohrleitungen vor der Installation sowie nach der Installation des Filters und auch vor dem Anschluss an die endgültige Anwendung.

Sofern Bypass-Leitungen den Filter umgehen, muss zum Schutz des nachgeschalteten Systems gegen Verschmutzung für eine ausreichende Filterung dieser Leitungen gesorgt werden.

Führen Sie Ablassleitungen von den Koaleszenzfiltern direkt zu einem Kondensatabscheider. Wenn es nicht möglich ist, die Ablassleitungen direkt an einen Abscheider anzuschließen, müssen die Leitungen an ein Kondensatsammelrohr (mit Entlüftung an einem Ende) und dann an einen einzelnen Einlass eines Kondensatabscheiders angeschlossen werden.

Sorgen Sie für eine Einrichtung, die angesammelte Flüssigkeit von dem Filter entfernt. Die angesammelte Flüssigkeit muss sicher aufbereitet und entsorgt werden.

## FR Consignes d'installation

Il est recommandé de traiter l'air comprimé avant l'entrée dans le système de distribution, ainsi qu'au niveau des applications/points d'utilisation stratégiques.

L'installation d'un sécheur à air comprimé sur un ancien système humide peut entraîner une teneur en poussière supplémentaire pour les points d'utilisation des filtres pendant la période durant laquelle le système de distribution sèche. Il sera peut-être nécessaire de changer les cartouches filtrantes plus souvent au cours de cette période.

Pour les installations équipées de compresseurs sans huile et où des particules et un aérosol d'eau sont toujours présents, il faut continuer d'utiliser des filtres polyvalents et des filtres haute efficacité.

Un filtre polyvalent doit toujours être installé pour protéger le filtre haute efficacité des aérosols de liquide et des particules solides.

Installez l'équipement de purification à la température la plus basse avant le point de gel, de préférence en aval des réfrigérants et des collecteurs d'air.

L'équipement de purification au point d'utilisation doit être installé aussi près que possible de l'application.

L'équipement de purification ne doit pas être installé en aval de soupapes à ouverture rapide et doit être protégé d'un éventuel flux en sens inverse ou des chocs.

Purgez tous les conduits menant à l'équipement de purification avant l'installation, et recommencez une fois l'équipement installé et avant la connexion à l'application finale.

Si des conduites de dérivation sont en place autour de l'équipement de purification, assurez-vous qu'un élément filtrant approprié est monté sur la conduite de dérivation pour éviter la contamination du système en aval.

Installez directement des conduites d'évacuation des filtres coalescents sur un séparateur de condensation. S'il n'est pas possible de raccorder directement les conduites à un séparateur, elles doivent disposer d'une évacuation vers un collecteur de condensation (avec une extrémité d'évacuation), puis vers un séparateur de condensation à entrée unique.

Installez un dispositif permettant d'évacuer les liquides collectés dans l'équipement de purification. Ces liquides doivent être traités et éliminés comme il convient.

## ES Recomendaciones de instalación

Se recomienda tratar el aire comprimido antes de que entre en el sistema de distribución y también en aplicaciones o puntos de utilización críticos.

La instalación de secadores de aire comprimido en un sistema húmedo existente puede producir una carga de suciedad adicional en los puntos de uso de los filtros durante un tiempo, hasta que el sistema de distribución se seque. Filter elements may need to be changed more frequently during this period.

En instalaciones que utilicen compresores sin aceite, sigue habiendo aerosoles de agua y partículas, por lo que deben utilizarse filtros de grados de alta eficiencia y carácter general.

Siempre debe instalarse un filtro de carácter general para proteger el filtro de alta eficiencia frente a altas cantidades de aerosoles líquidos y partículas sólidas.

Instale equipos de purificación en el punto de mínima temperatura sobre el punto de congelación, preferentemente aguas abajo de postenfriadores y depósitos de aire.

Los equipos de purificación en punto de utilización se deben instalar lo más cerca posible de la aplicación.

Los equipos de purificación no deben instalarse aguas abajo de válvulas de apertura rápida y deben protegerse del posible flujo inverso o de otras condiciones de cambio brusco.

Antes de instalar los equipos de purificación, purgue todas las tuberías aguas arriba de los mismos; y todas las tuberías entre la citada instalación y la conexión a la aplicación final.

Si se instalan líneas para derivar los equipos de purificación, asegúrese de montar unos filtros adecuados en la línea de derivación para evitar la contaminación del sistema aguas abajo.

Instale conductos de drenaje desde los filtros coalescentes hasta el separador de condensado. Si no es posible conectar los conductos de drenaje directamente a un separador, los conductos deberían derivarse a un colector de condensado (a un extremo) y luego a una entrada individual de un separador de condensado

Disponga los medios para drenar los líquidos recogidos en los equipos de purificación. Los líquidos recogidos se deben tratar y desechar de forma responsable.

## IT Istruzioni di installazione

L'aria compressa deve essere trattata prima di entrare nel sistema di distribuzione e anche in corrispondenza dei punti di utilizzo / applicazione critici.

L'installazione di essiccatori per aria compressa su un impianto "umido" può provocare un ulteriore accumulo di impurità sui filtri del punto di utilizzo mentre il sistema di distribuzione si asciuga. In questo intervallo di tempo potrebbe essere necessario sostituire gli elementi filtranti con maggiore frequenza.

Gli impianti che utilizzano compressori senza olio richiedono comunque l'uso di filtri universali e ad alto grado di efficienza per la presenza di acqua sotto forma di aerosol e particelle.

Occorre sempre installare un filtro universale per proteggere il filtro ad alta efficienza dai liquidi misti in forma di aerosol e da particelle solide.

Installare depuratori a una temperatura immediatamente superiore al punto di congelamento, preferibilmente a valle di postrefrigeratori e serbatoi d'aria.

I depuratori destinati ai punti di utilizzo si devono installare il più vicino possibile alle applicazioni.

I depuratori non si devono installare a valle delle valvole ad apertura rapida e si devono proteggere dal riflusso o da altre condizioni d'urto.

Spurgare tutti i tubi che portano al depuratore prima dell'installazione, dopo aver installato il depuratore e prima di collegarli all'applicazione finale.

Se il depuratore è provvisto di linee di derivazione controllare che siano adeguatamente filtrate per evitare di contaminare il sistema a valle.

Montare le linee di scarico dai filtri a coalescenza direttamente su un separatore di condensato. Qualora non sia possibile collegare le linee di scarico direttamente a un separatore, le linee devono essere scaricate in un collettore di condensato (con sfuato su un'estremità) e quindi in un'unica entrata di un separatore di condensato.

Prevedere un sistema di deflusso dei liquidi raccolti dal depuratore. Trattare e smaltire i liquidi raccolti in modo responsabile.

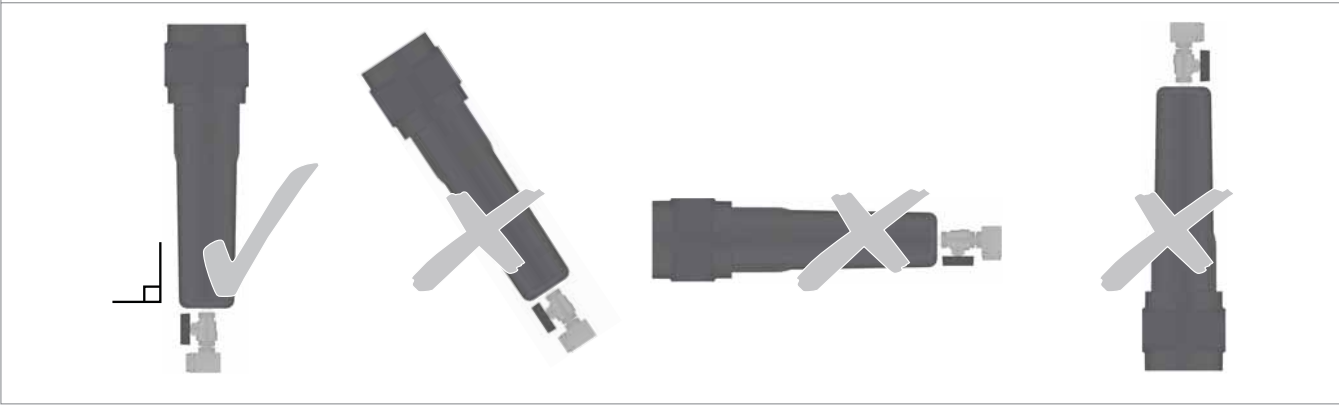
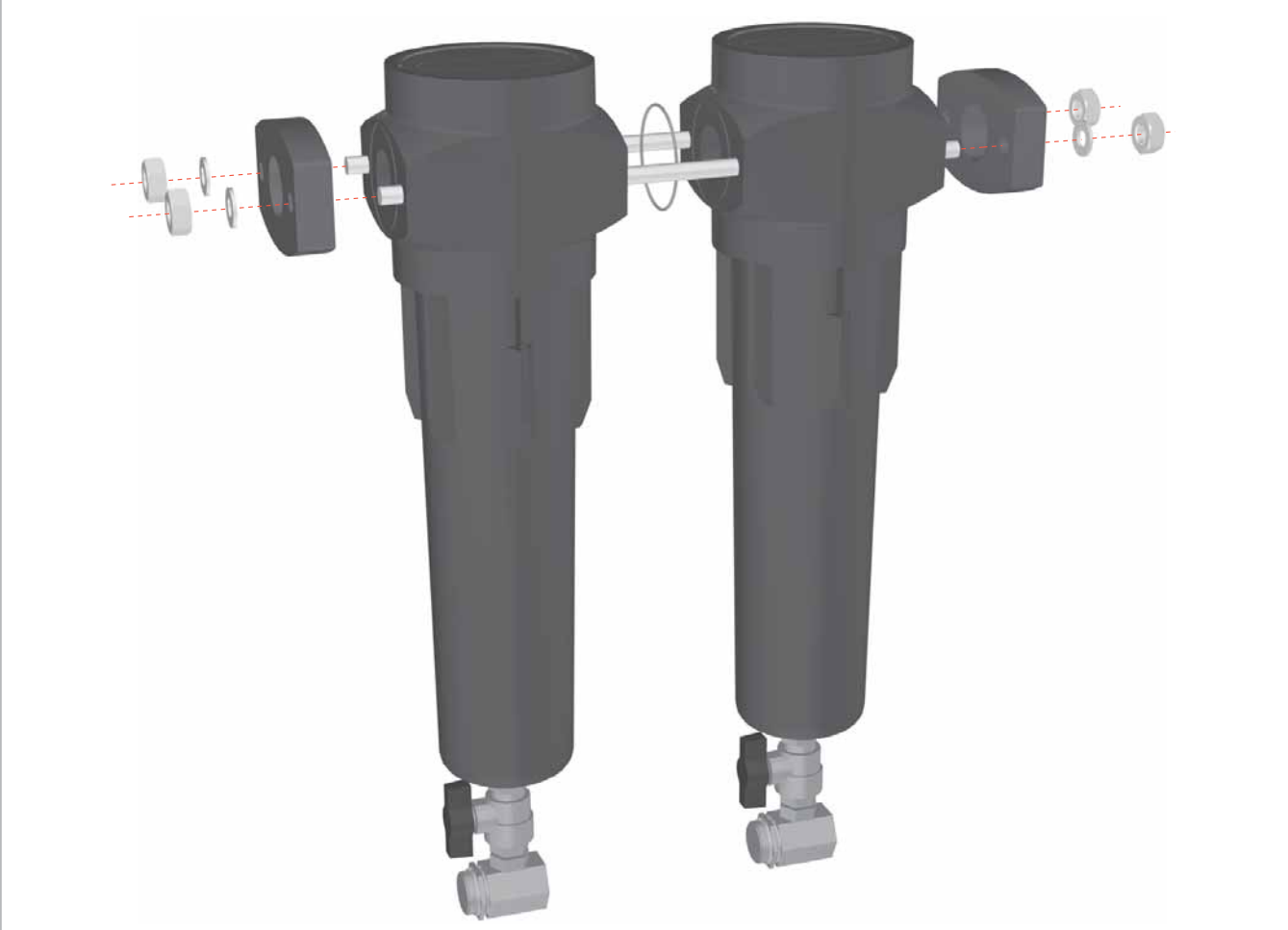

## EN Startup and Operation



Before pressurising the filter ensure that the head and bowl are correctly fitted and that the locking detail is properly aligned as shown in the maintenance section (maintenance procedure 6) of this manual.

1. Open inlet valve slowly to gradually pressurise the unit.
2. Open outlet valve slowly to re-pressurise the downstream piping.

Do not open inlet or outlet valves rapidly or subject unit to excessive pressure differential or damage may occur.

## NL Starten en bediening



Voordat het filter onder druk wordt gezet, moet u ervoor zorgen dat de kop en de kom juist zijn gemonteerd en dat de vergrendeling goed is uitgelijnd, zoals aangegeven in de onderhoudsinformatie (onderhoudsprocedure 6) van deze handleiding.

1. Doe de inlaatklep langzaam open om de druk in het toestel geleidelijk op te voeren.
2. Doe de uitlaatklep langzaam open om de druk in de leidingen verderop in het systeem opnieuw op te voeren.

Doe de inlaat- en uitlaatkleppen niet snel open en stel het toestel niet aan een te groot drukdifferentieel bloot om schade te voorkomen.

## DE Starten und Betrieb



Bevor Sie den Filter mit Druck beaufschlagen, stellen Sie sicher, dass der Filterkopf und die Filterschale ordnungsgemäß montiert sind und dass die Sperrklinke wie im Abschnitt „Wartung“ dieser Anleitung (Wartungsverfahren 6) dieser Anleitung beschrieben ordnungsgemäß ausgerichtet ist.

1. Einlassventil langsam öffnen, damit die Einheit allmählich mit Druck beaufschlagt wird.
2. Auslassventil langsam öffnen, damit nachgeschaltete Rohrleitungen erneut mit Druck beaufschlagt werden.

Einlass- und Auslassventil nicht schnell öffnen. Einheit nicht extremen Druckunterschieden aussetzen. Gefahr von Schäden.

## FR Démarrage et exploitation



Avant de mettre le filtre sous pression, vérifiez que la tête et la cuve sont montées correctement et que l'indicateur de verrouillage est bien aligné, comme indiqué dans la section de maintenance (procédure de maintenance 6) du présent manuel.

1. Ouvrez lentement la soupape d'admission pour mettre progressivement l'unité sous pression.
2. Ouvrez lentement la soupape de refoulement pour faire remonter la pression des conduits en aval.

Ne pas ouvrir la soupape d'admission ou la soupape de refoulement trop rapidement, ne pas soumettre l'unité à une pression différentielle trop importante. Vous risqueriez d'endommager l'équipement.

## ES Puesta en marcha y funcionamiento



Antes de presurizar el filtro, asegúrese de que la cabeza y el cilindro están correctamente ajustados y que el detalles de bloqueo está alineado de la forma apropiada, como se muestra en la sección de mantenimiento (procedimiento de mantenimiento 6) de este manual.

1. Abra lentamente la válvula de admisión para presurizar gradualmente la unidad.
2. Abra lentamente la válvula de descarga para volver a presurizar las tuberías aguas abajo.

Para evitar daños, no abra bruscamente las válvulas de admisión o de descarga ni someta la unidad a una diferencia de presiones excesiva.

## IT Avvio e funzionamento



Prima di pressurizzare il filtro assicurarsi che la testa e il bicchiere siano montati correttamente e che l'elemento di bloccaggio sia allineato in maniera adeguata, come indicato nella sezione relativa alla manutenzione (procedura di manutenzione 6) del presente manuale.

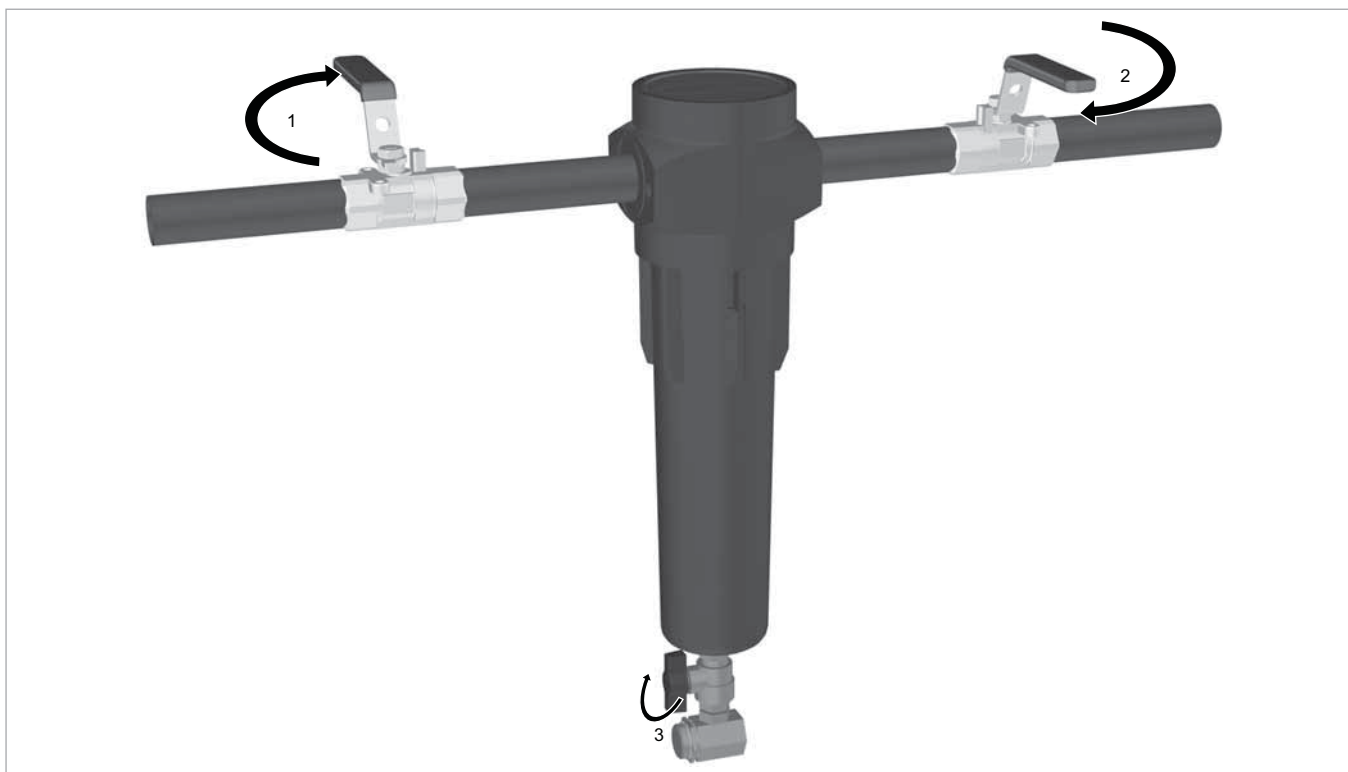

1. Aprire lentamente la valvola di mandata per aumentare gradualmente la pressione nell'unità.
2. Aprire lentamente la valvola di scarico per pressurizzare nuovamente i tubi a valle.

Non aprire rapidamente le valvole di mandata o scarico né sottoporre l'unità a una differenza di pressione eccessiva; rischio di danni.



Accessories / Spare Parts (Service Kits)

Toebehoren / reserveonderdelen (onderhoudskits), Zubehör / Ersatzteile (Wartungssätze), Accessoires / Pièces de rechange (kits d'entretien), Accesorios / Piezas de repuesto (kits de mantenimiento), Accessori / Parti di ricambio (kit di manutenzione)

 <p><b>MFK5-1</b></p>	 <p><b>MFK5-2</b></p>	 <p><b>MFK5-3</b></p>
	<p><b>MAK</b></p> <p>IP50-010 - IP50-030 → <b>MAK1</b></p> <p>IP50-040 - IP50-050 → <b>MAK2</b></p> <p>IP50-060 → <b>MAK3</b></p> <p>IP50-070 → <b>MAK4</b></p>	 <p> <b>12 Months</b></p> <p></p>
 <p><b>IP50 Drain Kit</b></p>		

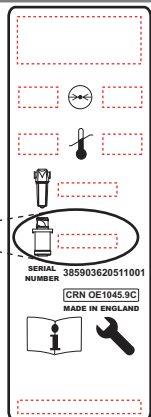
<p>(EN) For replacement element codes please refer to the rating label located on the filter bowl.</p> <p>(NL) Voor de codes van de vervangende elementen raadpleegt u het etiket op de filterkom.</p> <p>(DE) Die Produkt-Codes für Austauschelemente finden Sie auf dem Filterkennaufkleber an der Filterschale.</p> <p>(FR) Pour obtenir les références des pièces de rechange, consultez l'étiquette qui se trouve sur la cuve du filtre.</p> <p>(ES) Para sustituir los códigos de elemento, consultar la etiqueta de grado localizada en el cilindro de filtro.</p> <p>(IT) Per i codici degli elementi di ricambio fare riferimento all'etichetta dei dati posizionata sul bicchiere del filtro.</p>	  <p>SERIAL NUMBER 385903620511001 CRN OE1045.9C MADE IN ENGLAND</p>
---	--

## Maintenance

### Onderhoud, Wartung, Maintenance, Mantenimiento, Manutenzione

#### **(EN)** Maintenance Intervals

To ensure optimal filter performance the AO, AA, AR, AAR grade elements require changing every 12 months along with the automatic drain (EF1).

The performance of the ACS element is based upon a maximum oil vapour inlet concentration of 0,018mg/m<sup>3</sup>. Replace the carbon filter element upon detection of vapour, odour or taste.

Unlike oil aerosol removal filters which are changed annually to guarantee compressed air quality, the lifetime of an oil vapour removal filter can be attributed to various factors and require more frequent changes (unless OVR is used which is sized for 6000hrs life):

#### **Factors affecting the lifetime of adsorption filters**

##### **Oil vapour concentration**

The higher the inlet concentration of oil vapour, the faster the activated carbon capacity will expire.

##### **Bulk oil**

Adsorption filters are designed to remove oil vapour and odours, not liquid oil or aerosols. Poorly maintained or non-existent pre-filtration will cause the OVR filter capacity to quickly expire.

##### **Temperature**

Oil vapour content increases exponentially to inlet temperature, reducing element life. Additionally, as temperature increases, the adsorption capacity decreases, again reducing element life.

##### **Relative Humidity or Dewpoint**

Wet air reduces the adsorptive capacity of the carbon.

##### **Compressor oil changes**

When compressor oil is changed, the new lubricant burns off "light ends" which increases the oil vapour content for hours or even weeks afterwards. This increase in oil vapour content is adsorbed by the OVR filter, significantly reducing its adsorptive life.

#### **(NL)** Onderhoudsintervallen

Voor een optimale filterprestatie moeten de elementen van klasse AO, AA, AR, AAR om de 12 maanden worden vervangen, samen met de automatische afvoer (EF1).

De prestaties van het ACS-element zijn gebaseerd op een maximale inlaatconcentratie van oliedamp van 0,018mg/m<sup>3</sup>. Vervang het koolstoffilterelement als u damp, geur of smaak waarneemt.

Anders dan verwijderingsfilters voor olie aerosol, die jaarlijks worden vervangen om de kwaliteit van perslucht te garanderen, kan de levensduur van een verwijderingsfilter voor oliedamp worden toegeschreven aan verschillende factoren en kan er snellere vervanging nodig zijn (tenzij OVR is gebruikt dat 6000 uur mee kan gaan):

#### **Factoren die de levensduur van adsorptiefilters beïnvloeden**

##### **Oliedampconcentratie**

Hoer hoger de inlaatconcentratie van oliedamp, des te sneller zal de geactiveerde capaciteit van koolstof verminderen.

##### **Bulkolie**

Adsorptiefilters zijn ontworpen om oliedampen en -geuren te verwijderen, niet voor vloeibare olie of aerosols. Door slecht onderhouden of niet-bestaande voorfiltratie zal de OVR-filtercapaciteit snel verminderen.

##### **Temperatuur**

Inhoud van oliedamp stijgt exponentieel in verhouding tot inlaattemperatuur waardoor de levensduur van het element wordt verkort. Bovendien neemt, omdat de temperatuur stijgt, de adsorptiecapaciteit af, waardoor de levensduur van het element nog verder wordt verkort.

##### **Relatieve luchtvochtigheid of dauwpunt**

Vochtige lucht vermindert de adsorptiecapaciteit van de koolstof.

##### **Verversingen compressorolie**

Als de compressorolie wordt vervangen, brandt het nieuwe smeermiddel "lichte infracties" af, wat de inhoud van oliedamp voor uren of zelfs weken verhoogt. Deze verhoging in de inhoud van oliedamp wordt geadsorbeerd door het OVR-filter, waardoor het adsorptieve leven aanzienlijk wordt verbeterd.

#### **(DE)** Wartungsintervalle

Um eine optimale Filterleistung zu gewährleisten, müssen die Elemente der Klassen AO, AA, AR, AAR alle 12 Monate zusammen mit dem automatischen Ablass (EF1) ausgetauscht werden.

Die Filterleistung nach ACS basiert auf einer maximalen Ölnebel-Einlasskonzentration von 0,018 mg/m<sup>3</sup>. Das Kohlefilterelement sollte ausgetauscht werden, wenn Ölnebel, Gerüche oder Geschmack festgestellt werden.

Im Gegensatz zu Filtern für die Abscheidung von Ölaerosolen, die zur Gewährleistung der Druckluftqualität jährlich ausgetauscht werden, kann die Lebensdauer eines Ölnebel-Abscheidefilters von zahlreichen verschiedenen Faktoren abhängen, die einen häufigeren Austausch erfordern (es sei denn, es wird ein OVR-Filter verwendet, der auf 6000 Betriebsstunden ausgelegt ist):

#### **Factoren, die die Lebensdauer von Adsorptionsfiltern beeinflussen**

##### **Ölnebelkonzentration**

Je höher die Ölnebel-Einlasskonzentration ist, desto schneller ist die Kapazität der Aktivkohle erschöpft.

##### **Öltröpfen**

Adsorptionsfilter dienen der Abscheidung von Ölnebel und Gerüchen, nicht der Entfernung von flüssigem Öl oder Aerosolen. Schlecht gewartete oder nicht vorhandene Vorfiltration führt dazu, dass die OVR-Filterkapazität für die Ölnebelabscheidung schnell erschöpft ist.

##### **Temperatur**

Der Ölnebelgehalt steigt exponentiell zur Einlasstemperatur an und verringert so die Lebensdauer des Filterelements. Darüber hinaus verringert sich mit steigender Temperatur auch die Adsorptionskapazität, was ebenfalls die Lebensdauer des Filterelements verkürzt.

##### **Relative Feuchtigkeit oder Taupunkt**

Feuchte Luft verringert die Adsorptionsfähigkeit der Aktivkohle.

##### **Kompressorölwechsel**

Bei einem Austausch des Kompressoröls werden durch den neuen Schmierstoff „lose Enden“ abgebrannt, was zu einem Anstieg des Ölnebelgehalts für Stunden oder sogar Wochen führt. Dieser erhöhte Ölnebelgehalt wird vom OVR-Filter adsorbiert, wodurch sich die Lebensdauer des Filters erheblich reduziert.

#### **(FR)** Intervalles de maintenance

Afin de garantir des performances de filtrage optimales, les cartouches de grade AO, AA, AR, AAR doivent être remplacées tous les 12 mois, en même temps que le purgeur automatique (EF1).

L'efficacité de l'élément filtrant ACS dépend de la concentration d'entrée maximale des vapeurs d'huile, laquelle s'élève à 0,018 mg/m<sup>3</sup>. Le filtre à charbon doit être remplacé en cas de détection de vapeur, d'odeur ou de goût.

Contrairement aux filtres de suppression des aérosols d'huile remplacés chaque année en vue de garantir la qualité de l'air comprimé, la durée de vie d'un filtre d'élimination des vapeurs d'huile dépend de différents facteurs et nécessite des remplacements plus fréquents (sauf lorsqu'un filtre OVR est utilisé, l'intervalle étant alors de 6 000 h d'utilisation).

#### **Facteurs influant sur la durée de vie des filtres d'adsorption :**

##### **Concentration des vapeurs d'huile**

Plus la concentration d'entrée des vapeurs d'huile est élevée, plus vite la capacité d'adsorption du charbon actif s'amenuise.

##### **Présence massive d'huile**

Les filtres à adsorption sont conçus pour éliminer les vapeurs et les odeurs d'huile, et non pas l'huile ou les aérosols. Si le système de préfiltration est mal entretenu, voire inexistant, le filtre OVR devient rapidement inefficace.

##### **Température**

La teneur en vapeurs d'huile augmente de façon exponentielle selon la température d'admission, réduisant ainsi la durée de vie de l'élément. En outre, plus la température augmente, plus la capacité d'adsorption diminue, ce qui réduit encore la durée de vie de l'élément.

##### **Humidité relative ou point de rosée**

L'air humide réduit la capacité d'adsorption du carbone.

##### **Vidanges du compresseur**

Lorsque l'huile de compresseur est changée, le nouveau lubrifiant brûle « des extrémités légères » ce qui augmente la teneur en vapeur d'huile pendant des heures, voire des semaines. Cette augmentation est adsorbée par le filtre OVR, réduisant de manière significative la durée de vie d'adsorption.

#### **(ES)** Intervalos de mantenimiento

Para asegurar un óptimo rendimiento del filtro, es necesario cambiar los elementos de grado AO, AA, AR, AAR cada 12 meses junto con el drenaje automático (EF1).

El rendimiento del elemento ACS se basa en una concentración máxima de vapores de aceite en la entrada de 0,018 mg/m<sup>3</sup>. Sustituya el elemento filtrante de carbón si se detecta vapor, olor y gusto.

A diferencia de los filtros de eliminación de aerosoles de aceite que se cambian anualmente para garantizar la calidad del aire comprimido, la vida útil de un filtro de eliminación de vapores de aceite puede depender de diversos factores y es necesario cambiarlo con mayor frecuencia (a menos que se use el OVR diseñado para una vida útil de 6000 horas).

#### **Factores que afectan a la vida útil de los filtros de adsorción**

##### **Concentración de vapores de aceite**

Cuanto mayor sea la concentración de vapores de aceite en la entrada, más rápidamente se agotará la capacidad del carbón activado.

##### **Aceite**

Los filtros de adsorción se han diseñado para eliminar los vapores y los olores de aceite, pero no el aceite líquido ni los aerosoles de aceite. Si no existe prefiltrado o su mantenimiento es inadecuado, se agotará rápidamente la capacidad del filtro OVR.

##### **Temperatura**

El contenido de vapores de aceite aumenta de forma exponencial a la temperatura de admisión, lo que reduce la vida útil del elemento. Asimismo, a medida que aumenta la temperatura disminuye la capacidad de adsorción, lo que una vez más reduce la vida útil del elemento.

##### **Humedad relativa o punto de rocío**

La humedad del ambiente reduce la capacidad de adsorción del carbón.

##### **Cambios del aceite del compresor**

Cuando se cambia el aceite del compresor, se evaporan las fracciones más ligeras del aceite nuevo, lo cual aumenta el contenido de vapores de aceite durante las horas o incluso las semanas posteriores. El filtro OVR adsorbe este aumento del contenido de vapores de aceite, lo que reduce considerablemente la vida útil de adsorción.

#### **(IT)** Intervalli di manutenzione

Per garantire prestazioni ottimali del filtro è necessario sostituire gli elementi filtranti di grado AO, AA, AR, AAR ogni 12 mesi, insieme allo scarico automatico (EF1).

Le prestazioni dell'elemento ACS si basano su una concentrazione massima di vapori d'olio in ingresso pari a 0,018 mg/m<sup>3</sup>. Sostituire il filtro a carbone non appena vengono percepiti vapori, odori o sapori.

A differenza dei filtri per l'eliminazione di aerosol, che vengono cambiati una volta all'anno per garantire la qualità dell'aria compressa, i filtri per la rimozione dei vapori d'olio hanno una durata variabile e devono essere sostituiti più frequentemente (salvo che l'OVR impiegato sia dimensionato per una durata di 6000 ore):

#### **Fattori che influenzano la durata dei filtri ad adsorbimento**

##### **Concentrazione di vapori d'olio**

La capacità del carbone attivo si esaurisce tanto più rapidamente quanto maggiore è la concentrazione di vapori d'olio in ingresso.

##### **Oli misti**

I filtri ad adsorbimento sono studiati per eliminare vapori d'olio e odori, ma non oli liquidi e aerosol. La scarsa manutenzione o la mancanza di prefiltrazione causano il rapido esaurimento della capacità dei filtri OVR.

##### **Temperatura**

Il contenuto di vapori d'olio aumenta proporzionalmente con la temperatura di mandata, riducendo la durata del filtro. Inoltre, all'aumentare della temperatura, diminuisce la capacità di adsorbimento e ancora una volta si riduce la durata del filtro.

##### **Umidità relativa o punto di rugiada**

L'umidità dell'aria riduce la capacità di adsorbimento del carbone.

##### **Cambio olio del compressore**

Quando si cambia l'olio del compressore, il nuovo lubrificante brucia completamente gli idrocarburi leggeri provocando l'aumento del contenuto di vapori d'olio per alcune ore o addirittura per settimane. Il maggiore contenuto di vapori d'olio viene assorbito dal filtro OVR e provoca una riduzione significativa della durata di adsorbimento.

**(EN) Maintenance Procedure 1**

Slowly close the inlet (1) and outlet (2) valves and depressurise the filter (3) using the drain.

**(NL) Onderhoudsprocedure 1**

Sluit de inlaat- (1) en uitlaatkleppen (2) langzaam en haal de druk van het filter (3) af met de afvoer.

**(DE) Wartungsverfahren 1**

Einlass- (1) und Auslassventile (2) langsam schließen und den Druck vom Filter (3) mit dem Ablass ablassen.

**(FR) Procédure de maintenance 1**

Fermez lentement la soupape d'admission (1) et la soupape de refoulement (2), puis dépressurisez le filtre (3) à l'aide du purgeur.

**(ES) Procedimiento de mantenimiento 1**

Cierre lentamente las válvulas de admisión (1) y de descarga (2) y despresurize el filtro (3) utilizando el drenaje.

**(IT) Procedura di manutenzione 1**

Chiudere lentamente le valvole di mandata (1) e di scarico (2) e depressurizzare il filtro (3) tramite lo scarico.

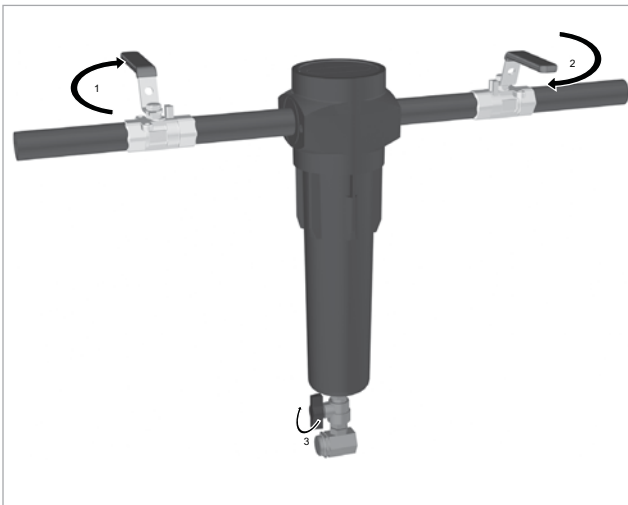

**(EN) Maintenance Procedure 2**

Unscrew the filter bowl and then the used element from the tie rod.



**We recommend the use of gloves when touching contaminated elements.**

**(NL) Onderhoudsprocedure 2**

Schroef de filterkom en het gebruikte element van de trekstang af.



**Aanbevolen wordt handschoenen te dragen om verontreinigde elementen te verwijderen.**

**(DE) Wartungsverfahren 2**

Die Filterschüssel abschrauben und das verbrauchte Element von der Zugstange entfernen.



**Für die Handhabung verunreinigter Elemente wird die Verwendung von Handschuhen empfohlen.**

**(FR) Procédure de maintenance 2**

Dévissez la cuve du filtre et la cartouche usagée de la tige.



**il est recommandé d'utiliser des gants pour toucher les cartouches contaminées.**

**(ES) Procedimiento de mantenimiento 2**

Desenrosque el cilindro del filtro y, a continuación, el elemento utilizado de la varilla de unión.



**Cuando vaya a tocar elementos contaminados, se recomienda el uso de guantes.**

**(IT) Procedura di manutenzione 2**

SVitare il bicchiere del filtro e l'elemento filtrante usato dal tirante.



**si raccomanda l'uso di guanti per manipolare gli elementi contaminati.**

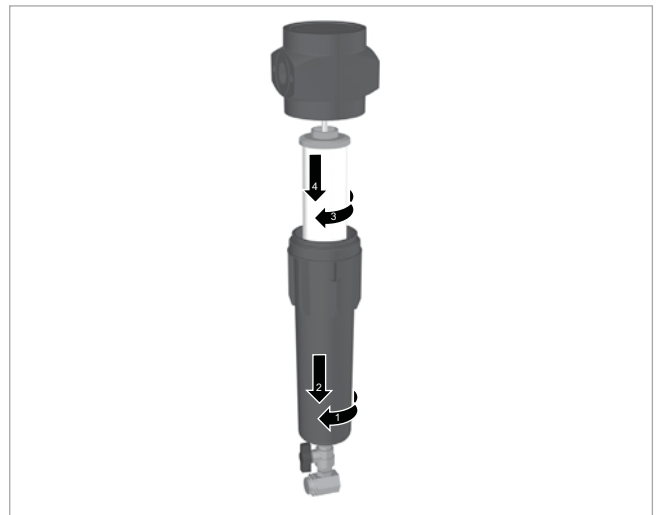

**(EN) Maintenance Procedure 3**

Replace the O-ring located on the filter bowl with the new O-ring provided.



Ensure to lubricate the O-ring and threads with a suitable acid free petroleum jelly.

**(NL) Onderhoudsprocedure 3**

Vervang de O-ring van de filterkom door de nieuwe O-ring.



Zorg ervoor dat de O-ring en de draden worden gesmeerd met een geschikt soort zuurloze vaseline.

**(DE) Wartungsverfahren 3**

Den O-Ring in der Filterschüssel durch den mitgelieferten neuen O-Ring ersetzen.



Sicherstellen, den O-Ring und das Gewinde mit geeigneter säurefreier Vaseline zu schmieren.

**(FR) Procédure de maintenance 3**

Remplacez le joint torique qui se trouve dans la cuve du filtre par le nouveau joint fourni.



Lubrifiez le joint torique et le filetage à l'aide d'une gelée de pétrole sans acide.

**(ES) Procedimiento de mantenimiento 3**

Sustituya la junta tórica localizada en el cilindro del filtro por la nueva junta tórica proporcionada.



Asegúrese de lubricar la junta tórica y las roscas con un gel ácido sin petróleo apropiado.

**(IT) Procedura di manutenzione 3**

Sostituire l'O-ring situato sul bicchiere del filtro con il nuovo O-ring fornito in dotazione.



Assicurarsi che l'O-ring e le filettature siano lubrificati con vaselina senza acido idonea.



**(EN) Maintenance Procedure 4**

Fit the new element onto the tie rod and tighten.

Refit the filter bowl and head ensuring that the threads are engaged.

**(NL) Onderhoudsprocedure 4**

Monteer het nieuwe element op de trekstang en draai hem vast.

Zet de filterkom en de kop terug op hun plaats, en zorg ervoor dat de draden volledig gegrepen zijn.

**(DE) Wartungsverfahren 4**

Das neue Element an der Zugstange anbringen und festziehen.

Die Filterschüssel und den Filterkopf wieder anbringen und dabei sicherstellen, dass die Gewinde vollständig fassen.

**(FR) Procédure de maintenance 4**

Installez la nouvelle cartouche sur la tige et serrez.

Installez la cuve et la tête du filtre en vous assurant que les filetages sont vissés.

**(ES) Procedimiento de mantenimiento 4**

Coloque el nuevo elemento en la varilla de unión y apriételo.

Reinstale el cilindro y la cabeza del filtro, asegurándose de que las roscas estén acopladas.

**(IT) Procedura di manutenzione 4**

Fissare il nuovo elemento sul tirante e serrare.

Rimontare il bicchiere e la testa del filtro assicurandosi che le filettature siano completamente inserite.



**(EN) Maintenance Procedure 5**

Attach the element change date label to the filter bowl and write on the date the element is to be replaced. i.e 12 months after element change.



**Do not use solvents or alcohol to clean the labels as this could cause damage.**

**(NL) Onderhoudsprocedure 5**

Plak het etiket met de vervangingsdatum aan de kom en schrijf de datum erop waarop het element weer vervangen moet worden, ofwel 12 maanden later..



**Gebruik geen oplosmiddelen of alcohol om de etiketten te reinigen, omdat dit schade kan veroorzaken.**

**(DE) Wartungsverfahren 5**

Den Austauschdatum-Aufkleber des Filterelements an der Filterschale anbringen und darauf das Datum notieren, zu dem das Filterelement ausgetauscht werden muss (d.h. 12 Monate nach dem Austausch des Elements).



**Zur Reinigung der Aufkleber keine Lösungsmittel oder Alkohol verwenden. Gefahr von Schäden.**

**(FR) Procédure de maintenance 5**

Attachez l'étiquette de date de remplacement de la cartouche à la cuve de filtre et notez la date du prochain remplacement, dans 12 mois..



**Ne pas utiliser de solvants ou d'alcool pour nettoyer les étiquettes car cela peut endommager l'équipement.**

**(ES) Procedimiento de mantenimiento 5**

Ponga la etiqueta de cambio de fecha en el cilindro del filtro y escriba en ella la fecha en la que hay que sustituir el elemento; i.e. 12 meses después del cambio de elemento.



**No utilice disolventes o alcohol para limpiar las etiquetas, puesto que podría dañarlas.**

**(IT) Procedura di manutenzione 5**

Attaccare l'etichetta della data di sostituzione dell'elemento filtrante al bicchiere del filtro riportando la data in cui l'elemento deve essere sostituito, ovvero 12 mesi dopo la sostituzione dell'elemento.



**Non usare solventi o alcol per pulire le etichette poiché potrebbero provocare danni.**



**(EN) -Maintenance Procedure 6**

Open the inlet valve (1) slowly to gradually pressurise the unit, slowly open outlet valve (2) to re-pressurise the downstream piping.



**Do not open inlet or outlet valves rapidly or subject unit to excessive pressure differential as damage may occur.**

**(NL) Onderhoudsprocedure 6**

Open de inlaatklep (1) langzaam om de druk in het toestel geleidelijk op te voeren. Zet de uitlaatklep (2) langzaam open om de druk in de uitgaande leidingen opnieuw op te voeren.



**Doe de inlaat- en uitlaatkleppen niet snel open en stel het toestel niet aan een te groot drukdifferentieel bloot om schade te voorkomen.**

**(DE) Wartungsverfahren 6**

Einlassventil langsam öffnen (1), damit die Einheit allmählich mit Druck beaufschlagt wird. Auslassventil langsam öffnen (2), damit nachgeschaltete Rohrleitungen erneut mit Druck beaufschlagt werden.



**Einlass- und Auslassventil nicht schnell öffnen. Einheit nicht extremen Druckunterschieden aussetzen. Gefahr von Schäden.**

**(FR) Procédure de maintenance 6**

Ouvrez la soupape d'admission (1) pour mettre progressivement l'unité sous pression, puis ouvrez lentement la soupape de refoulement (2) pour repressuriser les conduits en aval..



**Ne pas ouvrir la soupape d'admission ou la soupape de refoulement trop rapidement. Ne pas soumettre l'unité à une pression différentielle trop importante. Vous risqueriez d'endommager l'équipement.**

**(ES) Procedimiento de mantenimiento 6**

Abra lentamente la válvula de admisión (1) para presurizar gradualmente la unidad. Abra lentamente la válvula de descarga (2) para represarizar las tuberías aguas abajo..



**No abra bruscamente las válvulas de admisión o de descarga ni someta la unidad a una diferencia de presiones excesiva, ya que podría ocasionar daños.**

**(IT) Procedura di manutenzione 6**

Aprire lentamente la valvola di mandata (1) per aumentare gradualmente la pressione nell'unità, aprire lentamente la valvola di scarico (2) per pressurizzare nuovamente i tubi a valle.



**Non aprire rapidamente le valvole di mandata o scarico né sottoporre l'unità a una differenza di pressione eccessiva; rischio di danni.**

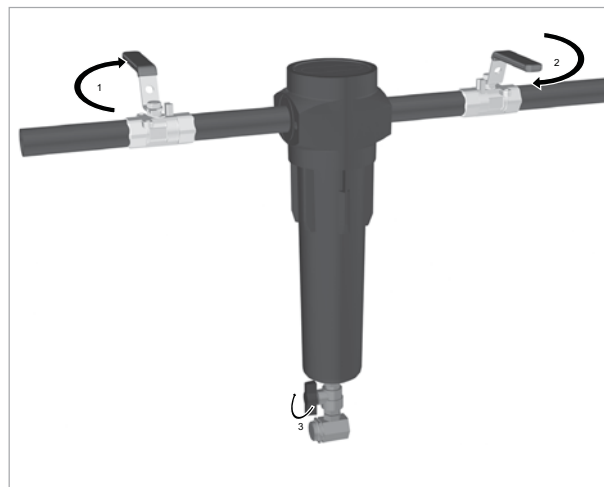

## FI YHDEN VUODEN ILMANLAATUTAKUU

Ilmanlaatusi taataan 1 vuodeksi ja takuu uusitaan aina vuosittaisen suodatinelementin vaihdon yhteydessä.

Vuosittainen suodatinelementin vaihtaminen varmistaa

- ihanteellisen suorituskyvyn
- kansainvälisten standardien vaatimukset täyttävän ilmanlaadun
- tuotantovälineiden, henkilökunnan ja menetelmien suojaamisen
- alhaiset käyttökustannukset
- lisääntyneen tuottavuuden ja tuoton
- mielenrauhan



## SV ETT ÅRS LUFTKVALITETSGARANTI

Din luftkvalitet garanteras under ett år och garantin förnyas vid varje årligt filterelementbyte.

Årliga filterelementbyten säkerställer att:

- Optimala prestanda upprätthålls
- Luftkvaliteten fortsätter uppfylla internationella standarder
- Skydd för nedströms utrustning, personal och processer
- Låga driftkostnader
- Ökad produktivitet och lönsamhet
- Du själv får sinnesfrid

## NO ETT ÅRS LUFTKVALITETSGARANTI

Din luftkvalitet er garantert for 1 år og garantien vil bli fornyet ved hver årlige utskiftning av filterelement.

Årlig utskiftning av filterelement sikrer:

- Optimal ytelse opprettholdes
- Luftkvalitet som til enhver tid møter internasjonale standarder
- Beskyttelse av nedstrøms utstyr, personell og prosesser
- Lave driftkostnader
- Økt produktivitet og lønnsomhet
- Sinnsro

## DA ET ÅRS GARANTI PÅ LUFTKVALITET

Der gives 1 års luftkvalitetsgaranti, og den bliver fornyet ved hver årlig udskiftning af filterelementet.

Årlig udskiftning af filterelementet sikrer:

- At optimal ydelse bevares
- At luftkvaliteten fortsat opfylder de internationale standarder
- Beskyttelse af udstyr, personer og processer længere fremme
- Lave driftsomkostninger
- Øget produktivitet og rentabilitet
- Ro i sindet



## EL ΕΓΓΥΗΣΗ ΠΟΙΟΤΗΤΑΣ ΑΕΡΑ ΕΝΟΣ ΕΤΟΥΣ

Παρέχεται εγγύηση για την ποιότητα του αέρα σας για 1 έτος, η οποία ανανεώνεται με κάθε ετήσια αλλαγή στοιχείου φίλτρου.

Με τις ετήσιες αλλαγές στοιχείου φίλτρου διασφαλίζονται τα εξής:

- Ότι θα διατηρείται η βέλτιστη απόδοση
- Ότι η ποιότητα του αέρα συνεχίζει να ικανοποιεί τα διεθνή πρότυπα
- Προστασία του κατόντι εξοπλισμού, του προσωπικού και των διαδικασιών
- Χαμηλές δαπάνες λειτουργίας
- Αυξημένη παραγωγικότητα και κερδοφορία
- Ξενοιασία

## PT GARANTIA DE QUALIDADE DO AR DE UM ANO

A qualidade do seu ar tem garantia de um ano, a qual será renovada a cada substituição anual do elemento do filtro.

As substituições anuais do elemento do filtro asseguram que:

- É mantido o desempenho ideal
- A qualidade do ar continua a respeitar as normas internacionais
- Protecção dos processos, do pessoal e do equipamento a jusante
- Baixos custos operacionais
- maior produtividade e rentabilidade
- paz de espírito



## FI Tuotevalinta

Virtaamat on tarkoitettu käytettäväksi paineessa 7 bar g (100 psi g), olosuhteiden ollessa 20 °C, 1 bar/a, 0 % suhteellinen vesihöyryn paine. Muiden paineiden virtausarvoja varten noudata annettuja kertoimia.

## SV Val av produkt

Uppgivna flöden är för drift vid 7 bar g (100 psi g) med referens till 20°C, 1 bar a, 0 % relativt vattenångstryck. Använd angivna korrektionsfaktorer till flöden vid andra tryck.

## NO Produktvalg

Oppgitte strømningshastigheter er for drift ved 7 bar (g) (100 psi g) med referanse til 20 °C, 1 bar (a), 0 % relativt vanddamptrykk. Benytt korrigeringsfaktorene under for å finne strømningshastigheter ved andre trykk.

## DA Produktudvalg

De anførte flow gælder for drift ved 7 bar g (100 psi g) med referenceværdierne 20°C, 1 bar a, 0 % relativt vanddamptryk. Ved flow med andre tryk skal de viste korrektionsfaktorer anvendes.

## EL Επιλογή προϊόντος

Οι αναφερθείσες παροχές είναι για λειτουργία σε 7 bar g (100 psi g) με αναφορά στους 20°C, 1 bar a, σχετική πίεση υδρατμών 0%. Για ροές σε άλλες τιμές πίεσης, εφαρμόστε τους εμφανιζόμενους συντελεστές διόρθωσης.

## PT Seleção de Produtos

Os débitos referidos são para um funcionamento a 7 bar g (100 psi g) com referência a 20°C, 1 bar a, 0% de pressão relativa do vapor de água. Para débitos a pressões diferentes, aplique os factores de correcção apresentados.

Model	Port Size	L/s	m3/min	m3/hr	cfm	Replacement Element kit	No.
[grade] IP50-010	G¼	30	1.8	108	64	K009 [grade]	1
[grade] IP50-020	G⅜	45	2.7	162	95	K009 [grade]	1
[grade] IP50-030	G½	95	5.7	342	201	K030 [grade]	1
[grade] IP50-040	G¾	145	8.7	522	307	K030 [grade]	1
[grade] IP50-050	G1	285	17.1	1026	604	K145 [grade]	1
[grade] IP50-060	G1 ½	465	27.9	1674	985	K145 [grade]	1
[grade] IP50-070	G2	965	57.9	3473	2044	K220 [grade]	1

[luokka] = luokka

[klass] = klass

[type] = type

[kvalitet] = kvalitet

[βαθμίδα] = βαθμίδα

[grau] = grau

## Tekniset tiedot

### Tekniska data, Tekniske data, Tekniske specifikationer, Τεχνικά δεδομένα, Dados Técnicos

Model / Grade	Maximum Operating Pressure		Minimum Operating Temperature		Maximum Operating Temperature		Initial 'Dry' Differential Pressure		Initial 'Wet' Differential Pressure	
	bar g	psi g	°C	°F	°C	°F	m bar	psi	m bar	psi
IP50 - WS	50	725	2.0	35	100	212	N/A		70	1.0
IP50 - AO							70	1.0	140	2.0
IP50 - AA							100	1.5	200	3.0
IP50 - ACS					30	86	70	1.0	N/A	
IP50 - AR					100	212				
IP50 - AAR										100

## Correction Factors

Working Pressure	bar g	20	25	30	35	40	45	50
	psi g	290	362	435	507	580	652	725
Correction Factor		2.43	1.96	1.65	1.42	1.24	1.11	1.00

## Weights and Dimensions

Gewichten en afmetingen, Gewicht und Abmessungen, Poids et dimensions, Pesos y dimensiones, Pesi e dimensioni

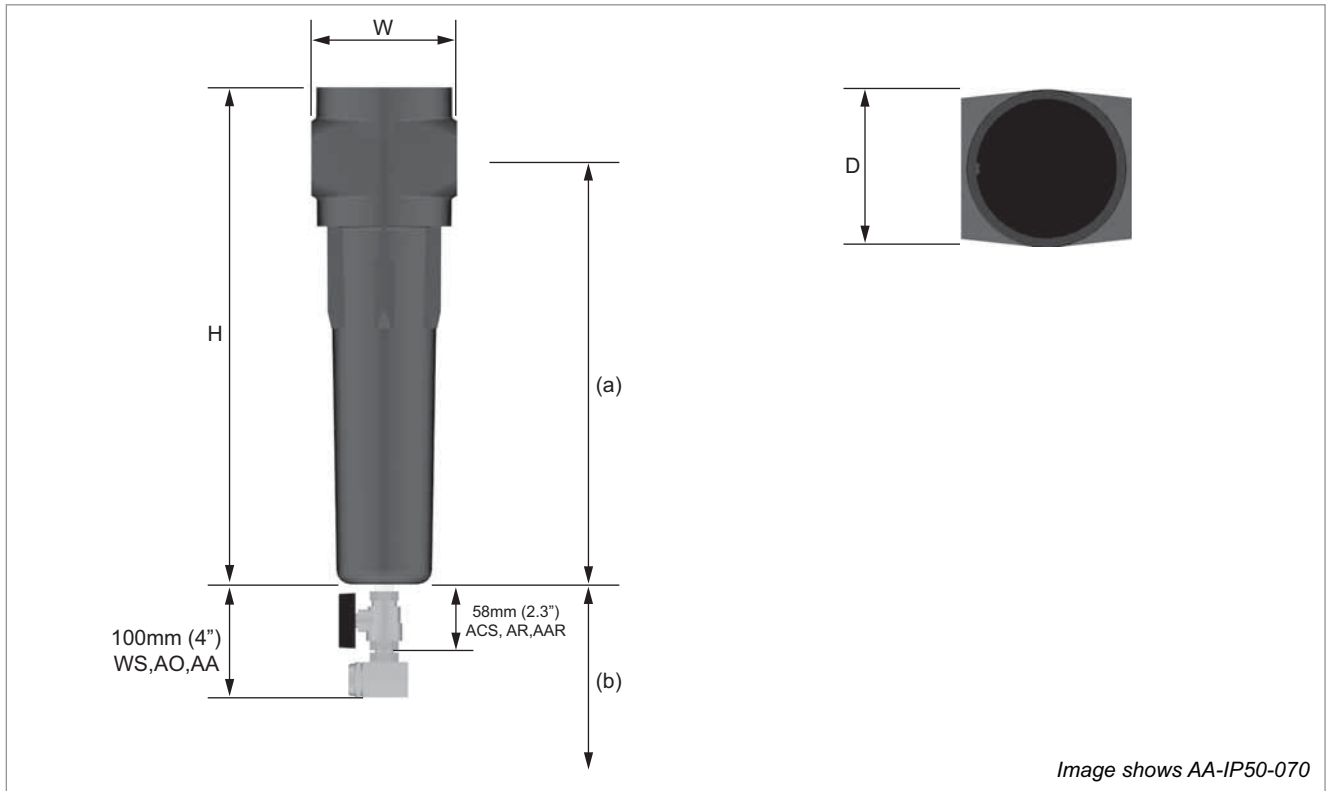

Model	Port Size	Height (H)		Width (W)		Depth (D)		(a)		(b)		Weight	
		mm	ins	mm	ins	mm	ins	mm	ins	mm	ins	kg	lbs
010	¼	175	6.9	78	3.1	68	2.7	142	5.6	70	2.8	1.3	2.9
020	⅜	175	6.9	78	3.1	68	2.7	142	5.6	70	2.8	1.3	2.9
030	½	245	9.6	89	3.5	84	3.3	205	8.1	130	5.1	2.0	4.4
040	¾	245	9.6	89	3.5	84	3.3	205	8.1	130	5.1	2.0	4.4
050	1	423	16.6	122	4.8	116	4.6	364.5	14.4	272	10.7	5.0	11.0
060	1 ½	423	16.6	122	4.8	116	4.6	364.5	14.4	272	10.7	5.0	11.0
070	2	480	18.9	170	6.7	162	6.4	423.5	16.7	320	12.6	10.0	22.0

## FI Asennussuositukset

On suositeltavaa, että paineilma käsitellään ennen jakelujärjestelmään syöttämistä ja kriittisissä käyttöasteissa/käyttökohteissa.

Paineilmakuivaimien asennus aiemmin määrään järjestelmään saattaa kasvattaa käyttöasteen suodattimen likakuormitusta jakelujärjestelmän kuivumisen aikana. Suodattinelementit on ehkä vaihdettava tavallista useammin tänä ajanjaksona.

Asennuksissa, joissa käytetään öljytöntä kompressoreja, on yhä vesiaerosoleja ja hiukkasia. Tällöin on käytettävä edelleen yleiskäyttö- ja suurtehoyppejä.

Yleiskäyttöinen suodatin on aina asennettava suojaamaan suurteho-suodatinta nestemäisillä aerosoleilla ja kiinteillä hiukkasilla.

Puhdistuslaitteisto on asennettava kohtaan, jossa on alhaisin jäätympisteinen yläpuolinen lämpötila, mieluiten jälkijäähdyttämistä ja ilmanvastaanotto-laitteista alavirtauksen suuntaan.

Käyttöasteiden puhdistuslaitteisto on asennettava mahdollisimman lähelle käyttökohtetta.

Puhdistuslaitteistoa ei saa asentaa pikaventtiileistä alavirtauksen suuntaan, ja se on suojattava mahdollisilta vastavirtauksilta ja muilta häätöolosuhteilta.

Kaikista puhdistuslaitteiston vievistä putkista on poistettava ilma ennen asennusta ja kaikista putkista on poistettava ilma puhdistuslaitteiston asennuksen jälkeen ja ennen liittämistä lopulliseen käyttökohteeseen.

Jos puhdistuslaitteiston ympärille asennetaan ohitusputket, ohitusputkeen on asennettava riittävät suodatimet, jotta alavirtauksen suuntaan oleva järjestelmä ei saastu.

Sovita poistoputket hiilisuodattimista suoraan kondenssioittimeen. Jos poistoputkien liittäminen suoraan erottimeen ei ole mahdollista, putket on ilmatava jakoputkistoon (ilmatava toisesta päästä) ja sen jälkeen yksittäissääntuloon kondenssioittimeen.

Puhdistuslaitteiston keräytyvälle nesteelle on oltava poistomenetelmä. Keräytyneet nesteet on hävitettävä ja käsiteltävä vastuuntuntoisesti.

## SV Rekommendationer för installation

Vi rekommenderar att tryckluften behandlas innan den leds in i distributionssystemet och även vid viktiga luftförbrukningspunkter/applikationer.

Installation av tryckluftstorkar i system som tidigare varit vata kan orsaka ytterligare belastning p.g.a. smuts i filtren vid förbrukningspunkterna medan distributionssystemet torkar. Under denna period kan filterelementen behöva bytas ut oftare.

För installationer där oljefria kompressorer används och där vattenaerosol och partiklar fortfarande förekommer, ska universalvarianter och högeffektiva modeller fortfarande användas.

Ett universalfilter måste alltid monteras för att skydda högeffektivitetsfiltret från vätske-aerosoler i stora mängder samt fasta partiklar.

Installera rensningsutrustningen vid lägsta temperatur över fryspunkten, helst nedströms från efterkylare och tryckluftbehållare.

Rensningsutrustning vid förbrukningspunkterna ska installeras så nära applikationen som möjligt.

Rensningsutrustningen bör inte installeras nedströms från snabböppnande ventiler, och den bör skyddas från eventuella backflöden och andra slagrörelser.

Töm alla rör som leder till rensningsutrustningen före installationen, och töm även alla rör efter att rensningsutrustningen har installerats samt före anslutning till den slutliga applikationen.

Om shuntledningar monteras runt rensningsutrustningen ska tillräcklig filtrering monteras på shuntledningarna för att förhindra att systemet förorenas nedströms.

Dräneringsledningarna direkt från koalescensfilter till kondensseparator. Om inte ledningarna kan dras direkt till en separator bör ledningarna dras till ett kondensgrenrör (med utsläpp i den änden) och sedan till en enda ingång på en kondensseparator.

Omberör en anordning för att tömma ut uppsamlade vätskor från rensningsutrustningen. Uppsamlade vätskor ska behandlas och bortskaffas på ett ansvarsfullt sätt.

## NO Anbefalinger for installering

Det anbefales at den komprimerte luften behandles før den føres inn i distribusjonssystemet og også ved kritiske brukspunkter eller enheter.

Installering av lufttørkere for komprimert luft til et tidligere fuktig system kan føre til midlertidig smussbelastning for filtre ved brukspunkt i en periode mens distribusjonssystemet tørker ut. Filterelementene må kanskje skiftes oftere i denne perioden.

For installeringer der det brukes oljefrie kompressorer og det fortsatt finnes vann-aerosoler og partikler, bør det fortsatt brukes universal- og mikrofilterkvalitet.

Et universalfilter må alltid installeres for å beskytte mikrofilteret fra store volumer av væske-aerosoler og faste partikler.

Installer rensestyrt ved laveste temperatur over frysepunktet, fortrinnsvis nedstrøms for etterkjølere og luftmottakere.

Renseutstyr ved brukspunkt skal installeres så nær enheten som mulig.

Renseutstyr skal ikke installeres nedstrøms for hurtigåpningsventiler og skal beskyttes mot mulig motstrøm eller andre støtsituasjoner.

Spyl alle rør som fører til rensestyret før installering, og alle rør etter installering av rensestyret og før tilkobling til sluttetheten.

Hvis det kobles til stikkør rundt rensestyret, skal man sørge for at det kobles tilstrekkelig filtrering til stikkørret for å hindre kontaminering av systemet nedstrøms.

Fest avløpsrør fra vannutskillerfiltrene direkte til en kondensatutskiller. Dersom det ikke er mulig å koble avløpsrør direkte til en separator, skal linjene være ventiler inn i en kondensatmanifold (luftet i den ene enden) og deretter inn i et enkelt inntak på en kondensatseparator.

Sørg for at det finnes mulighet for å drenere bort oppsamlede væsker fra rensestyret. Oppsamlede væsker bør behandles og avhendes på en ansvarlig måte.

## DA Installationsanbefalinger

Det anbefales at behandle trykluft, før den sendes ind i fordelingsystemet, samt på kritiske brugssteder/apparater.

Installation af tryklufttørreanlæg i et tidligere vådanlæg kan i en periode medføre ekstra belastning pga. snavs for filtre på brugsstedet, mens fordelingsystemet udtørres. Filterelementerne skal muligvis udskiftes oftere i denne periode.

I installationer med oliefree kompressorer vil der stadig være vanddråber og -partikler, og der bør fortsat bruges universalfiltre samt filtre med høj effektivitetsklassificering.

Der skal altid installeres et universalfilter for at beskytte det højeffektive filter mod store mængder væske-dråber og faste partikler.

Installer rensningsudstyr ved den lavest mulige temperatur over frysepunktet og helst efter efterkølere og luftudskillere.

Rensningsudstyr på brugsstedet bør installeres så tæt på apparaturet som muligt.

Rensningsudstyr bør ikke installeres efter lynåbneventiler og bør beskyttes mod eventuel modstrøm eller andre stødsvici.

Udluft alle rør, der fører til rensningsudstyret, før det installeres, og samtlige rør efter at rensningsudstyret er installeret, og før det tilsluttes det endelige apparat.

Hvis der er monteret omløbsrør rundt om rensningsudstyret, skal der altid monteres passende filtreringsudstyr på disse omløbsrør for at forhindre forurening af systemet længere fremme.

Monter afløbsrør fra koalescensfiltrene direkte på en kondensseparator. Hvis det ikke er muligt at tilslutte afløbsrørene direkte på en separator, skal rørene udluftes ind i et kondensatorgrenrør (udluftet i den ene ende) og derefter ind i et enkelt indløb på en kondensseparator.

Sørg for, at der er anlæg til at fjerne den opsamlende væske fra rensningsudstyret. Opsamlet væske skal behandles og bortskaffes på ansvarlig vis.

## EL Συστάσεις εγκατάστασης

Ο χειρισμός του πιεσιμένου αέρα συνιστάται να πραγματοποιείται πριν την εισαγωγή στο σύστημα διανομής, καθώς επίσης και σε κρίσιμα σημεία/εφαρμογές χρήσης.

Η εγκατάσταση ξηραντήρων πιεσιμένου αέρα σε προηγούμενος υγρό σύστημα μπορεί να έχει ως αποτέλεσμα πρόσθετη βρομιά στο σημείο χρήσης των φίλτρων για ένα χρονικό διάστημα, έως ότου στεγνώσει το σύστημα διανομής. Τα φίλτρα ενδέχεται να πρέπει να αλλάζονται πιο συχνά κατά το χρονικό αυτό διάστημα.

Για τις εγκαταστάσεις όπου χρησιμοποιούνται συμπιεστές χωρίς λάδι, εξακολουθεί να υπάρχει νερό με μορφή αερολύματος και αιωρούμενων σωματιδίων, για αυτό και θα πρέπει να συνεχίσουν να χρησιμοποιούνται φίλτρα γενικής χρήσης υψηλής απόδοσης.

Το φίλτρο γενικής χρήσης πρέπει πάντα να τοποθετείται έτσι ώστε να προστατεύει το φίλτρο υψηλής απόδοσης από μεγάλους όγκους υγρών με μορφή αερολύματος και στερεών σωματιδίων.

Τοποθετήστε τον εξοπλισμό καθαρισμού στη χαμηλότερη θερμοκρασία πάνω από το σημείο πήξης, κατά προτίμηση κατάνη των μεταωκυτών και των καταναλωτών αέρα.

Το σημείο χρήσης του εξοπλισμού καθαρισμού πρέπει να είναι τοποθετημένο όσο το δυνατό πιο κοντά στην εφαρμογή.

Ο εξοπλισμός δεν πρέπει να τοποθετείται κατάνη των ταχυβαλβιδίων και θα πρέπει να είναι προστατευμένος από πιθανή αντιστροφή ροή ή άλλες πιθανές αιτίες πρόκλησης κρούσμων.

Πριν την εγκατάσταση, κάντε εξαέρωση όλων των σωληνώσεων που οδηγούν στον εξοπλισμό καθαρισμού. Επίσης, κάντε εξαέρωση όλων των σωληνώσεων μετά την εγκατάσταση του εξοπλισμού καθαρισμού και πριν τη σύνδεση στην τελική εφαρμογή.

Εάν πριν και μετά τον εξοπλισμό καθαρισμού είναι τοποθετημένοι αγωγοί παράκαμψης, βεβαιωθείτε ότι εφαρμόζεται επαρκές φίλτράρισμα στον αγωγό παράκαμψης, για να αποφευχθεί η μόλυνση του συστήματος κατάνη.

Προσαρμόστε τους αγωγούς αποστράγγισης από τα φίλτρα προσκόλλησης απευθείας σε έναν διαχωριστή υγροποιημένων καταλοίπων. Αν δεν είναι δυνατό να συνδεθούν οι αγωγοί αποστράγγισης απευθείας σε έναν διαχωριστή, οι αγωγοί θα πρέπει να εκτονώνονται σε μια πολλαπλή υγροποιημένων καταλοίπων (με εξαέρωση στο ένα άκρο) και στη συνέχεια σε μια ενιαία εισαγωγή ενός διαχωριστή υγροποιημένων καταλοίπων.

Παρέχετε δυνατότητα αποστράγγισης των συσσωρευμένων υγρών από τον εξοπλισμό καθαρισμού. Ο χειρισμός και η απόρριψη των συσσωρευμένων υγρών πρέπει να πραγματοποιείται με υπεύθυνο τρόπο.

## PT Recomendações sobre a instalação

Recomenda-se que o ar comprimido seja tratado antes da entrada no sistema de distribuição e também em aplicações/pontos de utilização críticos.

A instalação dos secadores de ar comprimido num sistema previamente húmido pode resultar numa acumulação adicional de sujidade nos pontos de utilização dos filtros durante o período em que o sistema de distribuição seca. Os elementos do filtro podem necessitar de ser substituídos com mais frequência durante este período.

Para instalações em que são utilizados compressores sem óleo, estão ainda presentes os aerossóis e partículas de água e ainda devem ser utilizados graus gerais e de elevado rendimento.

Um filtro geral deve ser sempre instalado para proteger o filtro de elevado rendimento dos aerossóis líquidos em bruto e das partículas sólidas.

Instale o equipamento de purificação na temperatura mais baixa acima do ponto de congelamento, preferencialmente a jusante dos refrigeradores posteriores e dos receptores de ar.

O ponto de utilização do equipamento de purificação deve ser instalado o mais próximo possível da aplicação.

O equipamento de purificação não deve ser instalado a jusante das válvulas de abertura rápida e deve ser protegido de um possível fluxo inverso ou de outras condições de choque.

Purgue todos os tubos que levam ao equipamento de purificação antes da instalação e todos os tubos após a instalação do equipamento de purificação e antes da ligação para a aplicação final.

Se as linhas de by-pass forem instaladas em volta do equipamento de purificação, certifique-se de que a filtragem adequada é instalada na linha de by-pass para evitar a contaminação do sistema a jusante.

Instale os tubos de drenagem a partir dos filtros coalescentes directamente para um separador de condensado. Se não for possível ligar directamente os tubos de drenagem a um separador, os tubos devem ser ventilados para um colector de condensado (ventilado numa extremidade) e, em seguida, para uma entrada única de um separador de condensado.

Forneça um instrumento para drenar os líquidos recolhidos do equipamento de purificação. Os líquidos recolhidos devem ser tratados e eliminados de uma forma responsável.

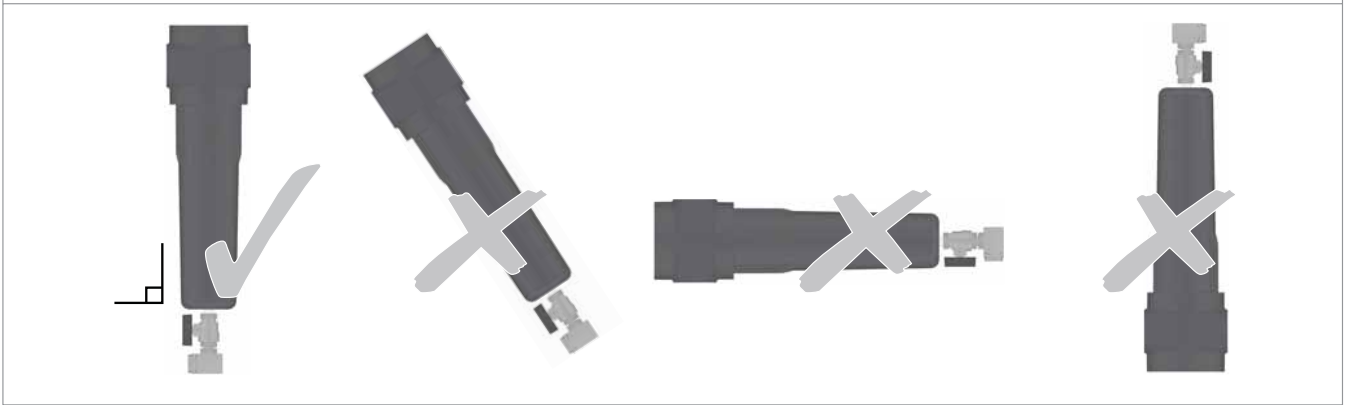

## FI Käynnistys ja käyttö



Varmista ennen suodattimen paineistusta, että pää ja pesä on asetettu oikein ja että lukitusmekanismi on tässä oppaassa olevan kuvan osoittamalla tavalla huoltotilassa (huoltotoimenpide 5).

1. Paineista yksikkö asteittain avaamalla tuloventtiili.
2. Paineista laskuputkisto uudelleen avaamalla lähtöventtiili hitaasti.

Älä avaa tulo- tai lähtöventtiiliä nopeasti tai altista yksikköä liialliselle paine-erolle, sillä yksikkö voi vaurioitua.

## SV Start och drif



Före trycksättning ska du kontrollera att huvudet och filterskålen är ordentligt monterade och att låsordningen är korrekt inriktad så som visas i underhållsavnittet (underhållsproceduren 6) i den här manualen.

1. Öppna inloppsventilen långsamt så att enheten trycksätts gradvis.
2. Öppna utloppsventilen långsamt för att trycksätta rösystemet nedströms igen.

Öppna inte inlopps- eller utloppsventilerna snabbt och utsätt inte enheten för överdrivet differenttryck, eftersom det kan orsaka skador.

## NO Oppstart og drift



Før trykksetting av filteret, påse at filterhodet og filterskålen er korrekt monteret og at låsmekanismen er riktig justert, som vist i vedlikeholdsavsnittet (vedlikeholdsprosedyre 6) i denne håndboken.

1. Åpne inntaksventilen langsomt for å sette enheten gradvis under trykk.
2. Åpne uttaksventilen langsomt for å sette nedstrømsrørene under trykk igjen.

Ikke åpne inntaks- eller uttaksventilene raskt, eller utsett enheten for høyt differensialtrykk, da dette kan føre til skade.

## DA Start og drif



Inden filteret sættes under tryk, skal det sikres, at hovedet og beholderen er korrekt monteret, og at låsemærkerne står ud for hinanden som vist i afsnittet om vedligeholdelse (vedligeholdelsesproceduren 6) i denne manual.

1. Åbn indgangsventilen langsomt for gradvist at sætte enheden under tryk.
2. Åbn udløbsventilen langsomt for at sætte rørene længere fremme under tryk igen.

Åbn ikke indgangs- eller udgangsventiler hurtigt, og udsæt ikke enheden for store trykforskelle, da det kan medføre skader.

## EL Έναρξη λειτουργίας και χειρισμός



Πριν θέσετε το φίλτρο υπό πίεση, βεβαιωθείτε ότι η κεφαλή και το ποτήρι του φίλτρου είναι σωστά προσαρμοσμένα και ότι τα σημάδια ασφάλισης είναι σωστά ευθυγραμμισμένα, όπως απεικονίζεται στην ενότητα συντήρησης (διαδικασία συντήρησης 6) αυτού του εγχειριδίου.

1. Ανοίξτε αργά τη βαλβίδα εισαγωγής για να ανέβει σταδιακά η πίεση της μονάδας.
2. Ανοίξτε αργά τη βαλβίδα εξαγωγής για να ανέβει η πίεση της σωλήνωσης κατόπι.

Μην ανοίγετε γρήγορα τις βαλβίδες εισαγωγής ή εξαγωγής και μην υποβάλλετε τη μονάδα σε υπερβολική διαφορική πίεση, διότι μπορεί να προκύψει βλάβη.

## PT Arranque e Funcionamento



Antes de pressurizar o filtro, certifique-se de que a cabeça e o corpo estão instalados corretamente e de que o detalhe de bloqueio está corretamente alinhado, conforme ilustrado na secção de manutenção (procedimento de manutenção 6) deste manual.

1. Abra lentamente a válvula de entrada para pressurizar gradualmente a unidade.
2. Abra lentamente a válvula de saída para voltar a pressurizar a tubagem a jusante.

Não abra rapidamente as válvulas de entrada ou de saída nem sujeite a unidade a uma pressão diferencial excessiva, caso contrário poderão ocorrer danos.

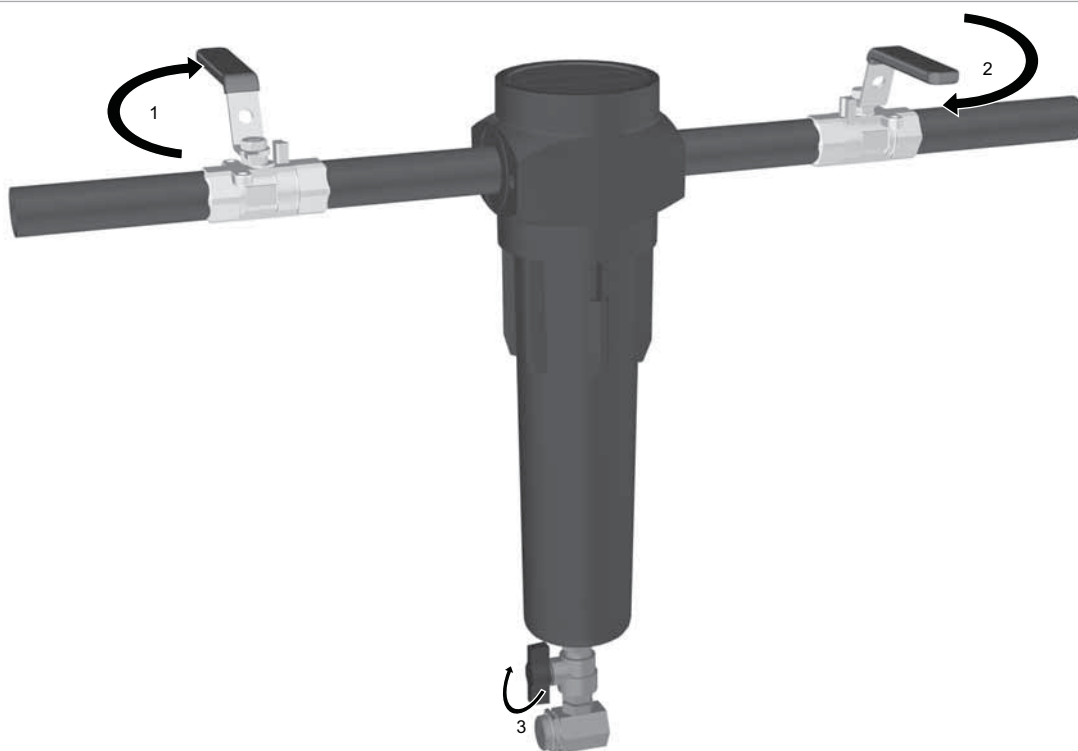

Lisävarusteet / varaosat (Huoltopakkaukset)  
 Tillbehör / Reservdelar (servicepaket), Tilbehør / Reservedeler (Service Kits), Tilbehør / Reservedele (Servicesæt),  
 Εξαρτήματα / Ανταλλακτικά (Kit σέρβις), Acessórios / Peças Sobressalentes (Kits de Manutenção)

 <p><b>MFK5-1</b></p>	 <p><b>MFK5-2</b></p>	 <p><b>MFK5-3</b></p>
	<p><b>MAK</b></p> <p>IP50-010 - IP50-030 → MAK1</p> <p>IP50-040 - IP50-050 → MAK2</p> <p>IP50-060 → MAK3</p> <p>IP50-070 → MAK4</p>	 <p> 12 Months</p> <p></p>
	<p>IP50 Drain Kit</p>	

## Huolto

### Underhåll, Vedlikehold, Vedligeholdelse, Συντήρηση, Manutenção

#### FI Huoltovälit

Jotta voitaisiin varmistaa suodattimen ihanteellinen suorituskyky, vaaditaan AO, AA, AR ja AAR -luokituksen elementtien vaihto 12 kuukauden välein yhdessä automaattipoistoputken (EF1) kanssa.

ACS-elementin suoritus perustuu tulevan öljyhöyryn enimmäispitoisuuteen, joka on 0,018 mg/m<sup>3</sup>. Korvaa hiilisuodatinelementti, kun huomaat höyryä, hajua tai makua.

Toisin kuin öljyaerosolien poistosuodattimet, jotka vaihdetaan vuosittain paineistetun ilman laadun takaamisen takia, öljyhöyryn poistosuodattimen käyttöikä riippuu monista asioista, ja se on ehkä vaihdettava useammin (paitsi jos käytetään poistosuodatinta, joka on mitoitettu 6 000:lle tunnille).

#### Adsorbentisuodattimien käyttöikään vaikuttavat tekijät

##### Öljyhöyrypitoisuus

Mitä korkeampi öljyhöyryn tulopitoisuus on, sitä nopeammin aktiivihiilikapasiteetti vanhenee.

##### Irtoöljy

Adsorbentisuodattimet on tarkoitettu poistamaan öljyhöyryä ja -hajuja, mutta ei nestemäistä öljyä tai aerosoleja. Huonosti hoidettu tai olematon esisuodatus vähentää öljyhöyryn poistosuodattimen kapasiteettia nopeasti.

##### Lämpötila

Öljyhöyrysisältö lisääntyy eksponentiaalisesti tulolämpötilassa ja vähentää näin ollen elementin käyttöikä. Lisäksi lämpötilan noustessa adsorptiokyky vähenee, mikä myös vähentää elementin käyttöikä.

##### Suhteellinen kosteus tai kastepiste

Märkä ilma vähentää hiilen adsorptiokykyä.

##### Kompressoröljyn vaihdot

Kun kompressoröljyt vaihdetaan, uusi voiteluaine polttaa "kevyet loppujakeet" pois, mikä lisää öljyhöyrypitoisuutta tunneiksi tai jopa viikoiksi sen jälkeen. Öljyhöyryn poistosuodatin imee lisääntyneen öljyhöyryn ja näin ollen vähentää huomattavasti sen adsorptiokäyttöikä.

#### SV Underhållsintervall

För att säkerställa optimal funktion ska elementen klassade AO, AA, AR, AAR bytas ut var 12:e månad tillsammans med den automatiska tömningen (EF1).

Prestandan hos ACS -elementet baseras på en maximal inloppskoncentration av oljedimma på 0,018 mg/m<sup>3</sup>. Byt ut kolfilterelementet vid detektering av dimma, odör eller smak.

Till skillnad från filter för borttagning av oljeaerosol som byts ut årligen för att säkerställa tryckluftskvaliteten, kan livslängden på ett oljedimdeborttagningsfilter påverkas av olika faktorer och kräva mer frekventa byten (om inte OVR används som är utformat för en livslängd på 6 000 timmar):

##### Faktorer som påverkar adsorptionsfilters livslängd

###### Oljedimmans koncentration

Ju högre inloppskoncentration av oljedimma desto snabbare försämrats det aktiva kolets kapacitet.

###### Bulkolja

Adsorptionsfilter är utformade för att avlägsna oljedimma och odörer, inte flytande olja eller aerosoler. Dåligt underhåll eller obefintlig förfiltrering gör att OVR-filtrets kapacitet snabbt försämrars.

###### Temperatur

Oljedimmenivån ökar exponentiellt mot inloppstemperaturen och minskar elementlivslängden. Dessutom försämrars adsorptionskapaciteten när temperaturen stiger, vilket även detta minskar elementlivslängden.

###### Relativ fuktighet eller daggpunkt

Fuktig luft minskar kolets adsorptionskapacitet.

###### Byte av kompressorolja

Vid byte av kompressorolja bränner det nya smörjmedlet av "lätta produkter" vilket ökar mängden oljedimma i timmar eller till och med veckor efteråt. Denna ökning av mängden oljedimma adsorberas av OVR-filtret, vilket minskar dess livslängd avsevärt.

#### NO Vedlikeholdsintervaller

For å sikre optimal filterytelse, krever klasse AO, AA, AR, AAR -elementene utskifting hver 12. måned sammen med det automatiske avløpet (EF1).

Ytelsen til ACS-elementet er basert på maksimal oljedampinntakskoncentrasjon på 0,018 mg/m<sup>3</sup>. Skift ut karbonfilterelementet hvis du oppdager damp, lukt eller smak.

Til forskjell fra filtre for fjerning av oljespray, som skiftes ut hvert år for å garantere kvaliteten på den komprimerte luften, kan levetiden til et filter for fjerning av oljespray tilskrives forskjellige faktorer og kreve hyppigere skift (bortsett fra hvis OVR brukes, da det har en levetid på 6000 timer):

##### Faktorer som påvirker levetiden til adsorpsjonsfiltere

###### Oljedampkonsentrasjonen

Jo høyere inntakskoncentrasjon av oljedamp, jo raskere eksipierer den aktiverte karbonkapasiteten.

###### Bulkolje

Adsorpsjonsfiltere er utformet for å fjerne oljedamp og lukt, ikke flytende olje eller aerosoler. Hvis det ikke finnes forfiltrering, eller den er dårlig vedlikeholdt, kan det føre til at OVR-filterkapasiteten utløper raskere.

###### Temperatur

Oljedampinnholdet øker eksponentielt i forhold til inntakstemperaturen, og reduserer elementets levetid. I tillegg reduseres adsorpsjonskapasiteten etter hvert som temperaturen øker, og reduserer elementets levetid.

###### Relativ fuktighet eller duggpunkt

Våt luft reduserer karbonets adsorberende kapasitet.

###### Kompressoroljeskift

Når kompressoroljen skiftes, brenner det nye smøremiddelet av lettkomponenter som øker oljedampinnholdet i mange timer eller til og med uker etterpå. Denne økningen i oljedampinnhold adsorberes av OVR-filteret, noe som reduserer levetiden betraktelig.

#### DA Vedligeholdelsesintervaller

For at sikre optimal filterytelse, skal elementer i kvalitet AO, AA, AR, AAR udskiftes hver 12. måned sammen med det automatiske afløb (EF1).

ACS-elementets ydelse er baseret på en maksimal indgangskoncentration i oliedamp på 0,018 mg/m<sup>3</sup>. Udskift kulfilterelementet ved registrering af damp, lugt eller smag.

Modsat filtre til fjernelse af oliedråber, der udskiftes årligt for at sikre trykluftkvaliteten, kan levetiden for filteret til fjernelse af oliedamp tilskrives forskellige faktorer og kræve hyppigere udskiftninger (medmindre der bruges OVR, som er beregnet til en levetid på 6.000 timer):

##### Faktorer, der påvirker adsorptionsfiltere

###### Oliedampkoncentration

Jo højere oliedampindgangens koncentration er, jo hurtigere ophører det aktive kuls kapacitet.

###### Olie

Adsorptionsfiltere er udviklet til at fjerne oliedamp og -lugt, ikke flydende olie eller dråber. Dårligt vedligeholdet eller ikke-eksisterende forfiltrering vil få OVR-filterkapaciteten til at ophøre hurtigt.

###### Temperatur

Oliedampinnholdet øges eksponentielt ift. indgangstemperaturen, hvilket reducerer elementets levetid. Derudover mindskes adsorptionskapaciteten også i takt med, at temperaturen stiger, hvilket også medfører reduceret levetid.

###### Relativ luftfugtighed eller dugpunkt

Våd luft reducerer kullets adsorptionskapacitet.

###### Udskiftning af kompressorolie

Når kompressorolien udskiftes, brænder det nye smøremiddel "lette ender" af, hvilket øger oliedampinnholdet i flere timer eller endda uger efterfølgende. Forøgelsen af oliedampinnholdet adsorberes af OVR-filtret, hvilket nedsætter dets adsorptionsmæssige levetid.

#### EL Διαστήματα συντήρησης

Για να εξασφαλίσετε τη βέλτιστη απόδοση του φίλτρου, τα στοιχεία βαθμίδας AO, AA, AR, AAR χρειάζονται να αλλάζονται κάθε 12 μήνες, μαζί με την αυτόματη αποστράγγιση (EF1).

Η απόδοση του στοιχείου ACS έχει υπολογιστεί για μέγιστη συγκέντρωση ατμών λαδιού στην εισαγωγή 0,018 mg/m<sup>3</sup>. Αντικαθιστάτε το στοιχείο φίλτρου άνθρακα όταν ανιχνεύετε ατμούς, οσμές ή γεύσεις.

Αντίθετα με τα φίλτρα αφαίρεσης αερολυμάτων λαδιού, τα οποία αντικαθίστανται μία φορά το χρόνο για να εξασφαλίζουν την ποιότητα του πιεσιμένου αέρα, η διάρκεια ζωής ενός φίλτρου αφαίρεσης ατμών λαδιού μπορεί να επηρεάζεται από διάφορους παράγοντες και να απαιτούνται πιο τακτικές αλλαγές (εκτός αν χρησιμοποιείται φίλτρο OVR, το οποίο είναι κατάλληλο για διάρκεια ζωής 6000 ωρών):

##### Παράγοντες που επηρεάζουν τη διάρκεια ζωής των φίλτρων προσρόφησης

###### Συγκέντρωση ατμών λαδιού

Όσο μεγαλύτερη είναι η συγκέντρωση των ατμών λαδιού στην εισαγωγή, τόσο πιο γρήγορα θα λήξει η ικανότητα φιλτραρίσματος του ενεργού άνθρακα.

###### Μεγάλος όγκος λαδιού

Τα φίλτρα προσρόφησης είναι σχεδιασμένα για να αφαιρούν ατμούς λαδιού και οσμές, όχι υγρό λάδι ή αερολύματα. Η κακή συντήρηση ή η ανυπαρξία προφιλτραρίσματος προκαλεί ταχεία λήξη της ικανότητας φιλτραρίσματος ενός φίλτρου OVR.

###### Θερμοκρασία

Η περιεκτικότητα σε ατμούς λαδιού αυξάνει εκθετικά σε σχέση με τη θερμοκρασία της εισαγωγής, μειώνοντας τη διάρκεια ζωής του φίλτρου. Επιπλέον, καθώς αυξάνεται η θερμοκρασία, η ικανότητα προσρόφησης ελαττώνεται, μειώνοντας και πάλι τη διάρκεια ζωής του φίλτρου.

###### Σχετική υγρασία ή σημείο δρόσου

Η μεγάλη υγρασία στον αέρα μειώνει την ικανότητα προσρόφησης του άνθρακα.

###### Αλλαγές λαδιών του συμπιεστή

Όταν αλλάζει το λάδι στον συμπιεστή, καίγονται τα "ελαφρά συστατικά" του λιπαντικού, αυξάνοντας έτσι την περιεκτικότητα σε ατμούς λαδιού για μερικές ώρες ή ακόμα και εβδομάδες μετά την αλλαγή. Η αυξημένη περιεκτικότητα σε ατμούς λαδιού προσροφάται από το φίλτρο OVR, μειώνοντας σημαντικά την προσροφητική διάρκεια ζωής του.

#### PT Maintenance Intervals

Para garantir um desempenho ideal do filtro, os elementos de grau AO, AA, AR, AAR necessitam de ser substituídos a cada 12 meses juntamente com o dreno automático (EF1).

O desempenho do elemento ACS é baseado numa concentração máxima da entrada de vapor do óleo de 0,018 mg/m<sup>3</sup>. Substitua o elemento do filtro de carvão mediante a detecção de vapor, odor ou sabor.

Ao contrário dos filtros de remoção dos aerossóis do óleo que são anualmente substituídos para garantir a qualidade do ar comprimido, a duração de um filtro de remoção do vapor do óleo pode ser atribuída a diversos factores e requer substituições mais frequentes (excepto se o OVR for utilizado, aumentando assim para uma duração de 6000 hrs):

##### Factores que afectam a duração dos filtros de adsorção

###### Concentração do vapor do óleo

Quanto maior for a concentração de entrada do vapor de óleo, mais rapidamente irá expirar a capacidade do carvão activado.

###### Óleo em bruto

Os filtros de adsorção foram concebidos para remover os vapores e odores do óleo e não o óleo líquido ou os aerossóis. A pré-filtragem não existente ou com uma fraca manutenção irá fazer com que a capacidade do filtro OVR se extinga rapidamente.

###### Temperatura

O conteúdo do vapor do óleo aumenta exponencialmente para a temperatura de entrada, reduzindo o tempo de vida útil do elemento. Para além disso, à medida que a temperatura aumenta, a capacidade de adsorção diminui, reduzindo novamente o tempo de vida útil do elemento.

###### Humidade Relativa ou Ponto de Condensação

O ar húmido reduz a capacidade de adsorção do carvão.

###### Substituição do óleo do compressor

Quando o óleo do compressor for substituído, o novo lubrificante queima as "extremidades leves" aumentando o conteúdo do vapor do óleo durante horas ou até mesmo durante algumas semanas. Este aumento do conteúdo do vapor do óleo é adsorvido pelo filtro OVR, reduzindo significativamente a respectiva duração da adsorção.

### FI Huoltotoimenpiteet 1

Sulje sisäänmenoputki (1) ja poistoventtiilit (2) rauhallisesti ja poista paineistus venttiilistä (3) poistoputkea käyttäen.

### SV Underhållsprocedur 1

Stäng långsamt inlopps- (1) och utloppsventilerna (2) och sänk trycket i filteret (3) med tömningen.

### NO Vedlikeholdsprosedyre 1

Steng ventilene i innløp (1) og uttak (2) langsomt og reduser trykket i filteret (3) ved hjelp av avløpet.

### DA Vedligeholdelsesprocedure 1

Luk indgangs- (1) og udgangsventilerne (2) langsomt, og tag trykket af filteret (3) ved hjælp af afløbet.

### EL Διαδικασία συντήρησης 1

Κλείστε αργά τις βαλβίδες εισαγωγής (1) και εξαγωγής (2) και αποσυμπίστε το φίλτρο (3) με τη βοήθεια της αποστράγγισης.

### PT Procedimento de Manutenção 1

Feche lentamente as válvulas de entrada (1) e de saída (2) e despressurize o filtro (3) utilizando o dreno.

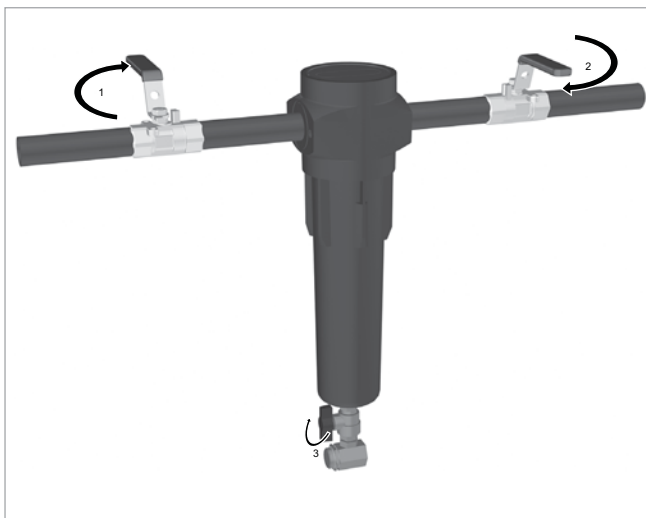

### FI Huoltotoimenpiteet 2

Avaa suodatinastia (1) ja poista käytetty elementti (2) kiinnitystangosta (3).



Suosittelimme suojakäsineiden käyttöä likaisten elementtien käsittelyssä.

### SV Underhållsprocedur 2

Skruva loss filterskålen (1) och sedan det förbrukade elementet (2) från staget (3).



Vi rekommenderar att handskar används vid hantering av smutsbemängda element.

### NO Vedlikeholdsprosedyre 2

Skru løs filterskålen (1) og deretter det brukte elementet (2) fra strekkstangen (3).



Vi anbefaler at du bruker hansker ved berøring av kontaminerte elementer.

### DA Vedligeholdelsesprocedure 2

Skru filterbeholderen (1) af og derefter det brugte element (2) fra forbindelsesstangen (3).



Vi anbefaler, at der bæres handsker ved kontakt med forurenede elementer.

### EL Διαδικασία συντήρησης 2

Ξεβιδώστε το ποτήρι φίλτρου (1) και, στη συνέχεια, το μεταχειρισμένο στοιχείο (2) από τη συνδετική ράβδο (3).



Συνιστούμε τη χρήση γαντιών όταν αγγίζετε τα λερωμένα στοιχεία.

### PT Procedimento de Manutenção 2

Desaperte o copo (1) do filtro e, em seguida, o elemento usado (2) do tirante (3).



Recomendamos a utilização de luvas quando entrar em contacto com elementos contaminados.

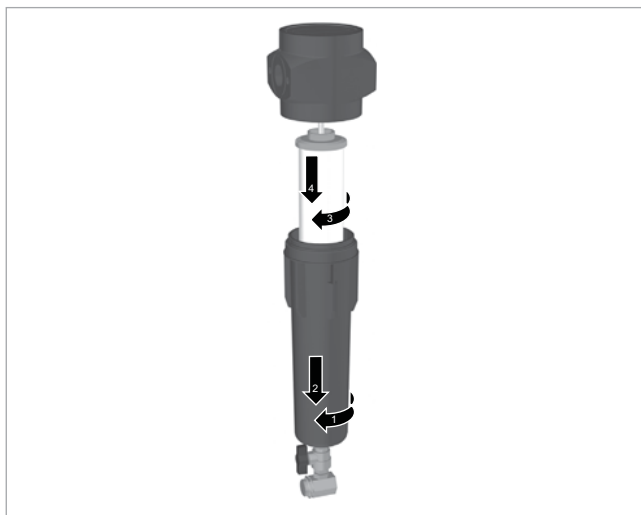

**FI Huoltotoimenpiteet 3**

Vaihda suodatinastian päällä oleva O-renkas uuteen



Varmista, että voitelet O-renkaan ja säikeet sopivalla hapottomalla vaseliinilla.

**SV Underhållsprocedur 3**

Byt ut O-ring som sitter på filterskålen mot den nya, medföljande O-ring



Se till att smörja O-ring och gängorna med någon passande syrefri oljegel.

**NO Vedlikeholdsprosedyre 3**

Bytt ut O-ring som ligger i filterskålen med den nye O-ring som følger med.



Sørg for å smøre O-ring og gjengene med en passende syrefri vaselin.

**DA Vedligeholdelsesprocedure 3**

Udskift O-ring på filterbeholderen med den nye medfølgende O-ring.



Smør O-ring og gevindet med en egnet syrefri vaseline.

**EL Διαδικασία συντήρησης 3**

Αντικαταστήστε τον δακτύλιο O που βρίσκεται στο ποτήρι του φίλτρου με τον νέο παρεχόμενο δακτύλιο O.



Μην παραλείψετε να λιπάνετε τον δακτύλιο O και τα σπειρώματα με κατάλληλη γέλη πετρελαίου χωρίς οξέα.

**PT Procedimento de Manutenção 3**

Substitua o O-ring situado no copo do filtro pelo novo O-ring fornecido.



Certifique-se de que lubrifica o O-ring e as roscas com vaselina adequada e sem ácido.



**FI Huoltotoimenpiteet 4**

Asenna uusi elementti kiinnitystankoon ja kiristä.

Sijoita suodatinastia ja -pää paikoilleen varmistuen siitä, että ne sopivat paikoilleen.

**SV Underhållsprocedur 4**

Sätt det nya elementet på staget och dra åt.

Sätt tillbaka filterskålen och -huvudet och se till att gängorna är åtdragna.

**NO Vedlikeholdsprosedyre 4**

Sett det nye elementet på strekkstangen og stram.

Sett filterskålen og hodet på igjen, og påse at gjengene griper.

**DA Vedligeholdelsesprocedure 4**

Montrér det nye element på forbindelsesstangen, og tilspænd.

Genmontrér filterbeholderen og filterhovedet. Gevindene skal være skruet i bund.

**EL Διαδικασία συντήρησης 4**

Στερεώστε το νέο στοιχείο στη συνδετική ράβδο και σφίξτε το.

Επανατοποθετήστε το ποτήρι και την κεφαλή του φίλτρου προσέχοντας τα σπειρώματα να βιδώσουν μεταξύ τους.

**PT Procedimento de Manutenção 4**

Instale o novo elemento no tirante e aperte-o.

Volte a instalar o copo e a cabeça do filtro, certificando-se de que as roscas ficam encaixadas.



#### FI Huoltotoimenpiteet 5

Kiinnitä suodatinastian vaihtopäivätarra ja kirjoita siihen päivämäärä, jolloin elementti on jälleen vaihdettava, esim. 12 kk kuluttua tämänkertaisesta vaihdosta.



Älä käytä liuottimia tai alkoholia tarrojen puhdistukseen, sillä ne voivat aiheuttaa vaurioita.

#### SV Underhållsprocedure 5

Fäst elementets etikett för bytesdatum på filterskålen och skriv dit datumet som elementet ska bytas ut, d.v.s. 12 månader efter bytet av elementet.



Använd inga lösningsmedel eller alkohol för att rengöra etiketterna eftersom det kan orsaka skador.

#### NO Vedlikeholdsprosedyre 5

Fest element andre dato etiketten til filteret bolle og skriv på datoen elementet skal erstattes, i.e 12 måneder etter element endring.



Ikke bruk løsemidler eller alkohol for å rengjøre etikettene, da dette kan forårsake skade.

#### DA Vedligeholdelsesprocedure 5

Fastgør mærkaten med dato for elementudskiftning på filterbeholderen, og skriv datoen for, hvornår elementet skal udskiftes - d.v.s. 12 måneder efter elementudskiftningen.



Brug ikke opløsningsmidler eller alkohol til rengøring af mærkaterne, da det kan medføre beskadigelse.

#### EL Διαδικασία συντήρησης 5

Κολλήστε την ετικέτα ημερομηνίας αλλαγής του στοιχείου στο ποτήρι του φίλτρου και σημειώστε την ημερομηνία που πρέπει να αλλάξει το στοιχείο, δηλ. 12 μήνες μετά τη αλλαγή του στοιχείου.



Μην χρησιμοποιείτε διαλύτες ή αλκοόλες για να καθαρίσετε τις ετικέτες, γιατί έτσι μπορεί να προκληθεί ζημιά.

#### PT Procedimento de Manutenção 5

Prenda a etiqueta com a data de substituição do elemento no copo do filtro e anote a data em que o elemento deve ser substituído. Por ex.: 12 meses após a substituição do elemento.



Não utilize solventes nem álcool para limpar as etiquetas, pois tal poderá provocar danos.

#### FI Huoltotoimenpiteet 6

Paineista suodatin avaamalla hitaasti vastavirtaventtiilit. Tämän jälkeen paineista järjestelmä avaamalla virtaventtiilit.



Älä avaa venttiilejä nopeasti tai altista suodatinta liialliselle paine-erolle, sillä se voi vaurioitua.

#### SV Underhållsprocedure 6

Trycksätt filtret genom att långsamt öppna ventilerna uppströms, följt av ventilerna nedströms för att trycksätta systemet.



Öppna inte ventilerna snabbt och utsätt inte filtret för överdrivet differentialtryck, eftersom det kan orsaka skador.

#### NO Vedlikeholdsprosedyre 6

Åpne oppstrømsventilene for å trykkesette filteret, fulgt av nedstrømsventilene for å trykkesette systemet.



Ikke åpne ventilene raskt, eller utsett filteret for overdrevet differensialtrykk, da det kan føre til skade.

#### DA Vedligeholdelsesprocedure 6

Åbn langsomt opstrømsventilerne for at sætte filteret under tryk og derefter nedstrømsventilerne for at sætte systemet under tryk.



Åbn ikke ventilerne hurtigt, og udsæt ikke filteret for store trykforskelle, da det kan medføre skader.

#### EL Διαδικασία συντήρησης 6

Ανοίξτε αργά τις ανάντι βαλβίδες για να τεθεί υπό πίεση το φίλτρο και στη συνέχεια τις βαλβίδες κατόντι για να τεθεί υπό πίεση το σύστημα.



Μην ανοίγετε γρήγορα τις βαλβίδες και μην υποβάλλετε το φίλτρο σε υπερβολική διαφορική πίεση, διότι μπορεί να προκύψει βλάβη.

#### PT Procedimento de Manutenção 6

Abra lentamente as válvulas a montante para pressurizar o filtro, seguidas pelas válvulas a jusante para pressurizar o sistema.



Não abra rapidamente as válvulas nem sujeite o filtro a uma pressão diferencial excessiva, caso contrário poderão ocorrer danos.

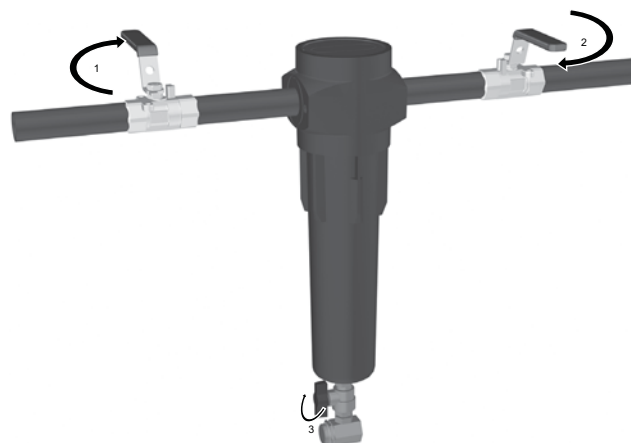

PL

## ROCZNA GWARANCJA JAKOŚCI POWIETRZA

Jakość powietrza jest gwarantowana przez okres 1 roku, a gwarancja jest odnawiana po każdej corocznej wymianie wkładu.

Coroczna wymiana wkładu filtra zapewnia:

- Utrzymanie optymalnej wydajności
- Jakość powietrza spełniająca normy międzynarodowe
- Ochronę urządzeń podłączonych za filtrem, osób oraz procesów
- Niski koszt obsługi
- Większą produktywność i zyski
- Brak problemów

SK

## JEDNOROČNÁ ZÁRUKA KVALITY VZDUCHU

Kvalita vzduchu je zaručená na jeden rok a bude obnovená po každoročnej výmene filtračnej vložky.

Každoročné výmeny filtračných vložiek zabezpečujú:

- zachovanie optimálnej výkonnosti,
- plnenie medzinárodných noriem kvality vzduchu,
- ochranu zariadení v smere prúdenia, personálu a procesov,
- nízke prevádzkové náklady,
- zvýšenú produktivitu a ziskovosť,
- pokoj v duši.

CS

## ROČNÍ ZÁRUKA KVALITY VZDUCHU

Na kvalitu vzduchu je poskytována záruka 1 rok, která se obnovuje při každoroční výměně filtračního prvku.

Každoroční výměny filtračního prvku zajišťují:

- Zachování optimálního výkonu
- Trvalé dodržování mezinárodních norem týkajících se kvality vzduchu
- Ochranu zařízení, pracovníků a procesů za filtrem
- Nízké provozní náklady
- vyšší produktivitu a ziskovost
- klid na duši

ET

## AASTANE GARANTII ÕHU KVALITEEDILE

Teie õhu kvaliteet on garanteeritud aastaks ja prast iga-aastast filtrielemendi vahetamist algab garantiiperioodi uuesti.

Iga-aastane filtrielemendi vahetamine tagab:

- optimaalse jõudluse säilimise;
- õhukvaliteedi jätkuva vastavuse rahvusvahelistele nõuetele;
- allavoolu paiknevate seadmete, töötajate ja protsesside kaitse;
- madalad kituskulud;
- suurema tootlikkuse ja kasumlikkuse;
- meelerahu.

HU

## EGY ÉV LEVEGŐMINŐSÉG GARANCIA

A levegőminőséget 1 évre garantáljuk, azt a szűrőbetét éves cseréjekor egy évvel meghosszabítjuk.

Az éves szűrőbetét-csere a következő előnyöket biztosítja:

- Optimális teljesítmény fenntartása
- Nemzetközi szabványoknak megfelelő levegőminőség
- A folyamat későbbi pontján elhelyezett eszközök, a dolgozók és a folyamatok védelme
- Alacsony üzemeltetési költségek
- Jobb termelékenység és magasabb profit
- Lelki nyugalom

LV

## GAISA KVALITĀTES VIENA GADA GARANTIJA

Gaisa kvalitātes garantija ir spēkā 1 gadu, turklāt tiks atjaunota pēc katras ikgadējās filtra elementa maiņas.

Mainot filtra elementu reizi gadā, tiek nodrošināta:

- optimālas veiktspējas uzturēšana,
- gaisa kvalitātes pastāvīga atbilstība starptautiskajiem standartiem,
- aiz filtra pievienotā aprīkojuma, personāla un procesu aizsardzība,
- nelielas ekspluatācijas izmaksas,
- palielināts ražīgums un ienesīgums,
- nav iemesla satraukumam



## PL Dobór produktów

Wymienione przepływy dotyczą pracy przy ciśnieniu 7 bar g (100 psi g) w odniesieniu do temp. 20°C, ciśnienia 1 bar (a) i ciśnienia względnego pary wodnej 0%.

W przypadku przepływów w innych ciśnieniach należy zastosować przedstawione współczynniki korekcji.

## SK Výber produktu

Uvedené prietoky sú pre prevádzku pri tlaku 7 bar g (100 psi g) s referenciou 20°C, 1 bar (a), 0 % relatívny tlak vodnej pary.

V prípade prietokov pri iných tlakoch sa musia uplatňovať uvedené korekčné koeficienty.

## CS Výběr produktu

Uvedené průtoky platí při provozu na 7 bar g (100 psi g) při teplotě 20 °C, 1 bar a, 0 % relativního tlaku vodní páry.

Pro průtoky při jiném tlaku použijte uvedené korekční faktory.

## ET Toote valimine

Toodud voolukiirused on mõeldud töötamiseks võimsusel 7 baari g (100 psi g), kusjuures referentsväärtuseks on 20°C, 1 baari a, 0% suhteline veeauru surve.

Muude survete puhul rakendage näidatud korrigeerimisfaktoreid.

## HU Termékválasztás

A megadott átfolyási értékek 7 bar g (100 psi g) nyomáson való üzemeltetés esetén, 20°C hőmérsékletnél, 1 bar a és 0% relatív vízpárányomás referénciaértékeken érvényesek.

Más nyomásértékek mellett az átfolyásra alkalmazza a bemutatott korrekciós tényezőket.

## LV Produktu atlase

Noteiktās plūsmas darbībai ar 7 stieniem g (100 psi g) ar norādi 20 °C, 1 stienis (a), 0% relatīvais ūdens tvaika spiediens.

Plūsmām pie citām spiediena vērtībām lietojiet norādītos labošanas faktoros.

Model	Port Size	L/s	m3/min	m3/hr	cfm	Replacement Element kit	No.
[grade] IP50-010	G¼	30	1.8	108	64	K009 [grade]	1
[grade] IP50-020	G¾	45	2.7	162	95	K009 [grade]	1
[grade] IP50-030	G½	95	5.7	342	201	K030 [grade]	1
[grade] IP50-040	G¾	145	8.7	522	307	K030 [grade]	1
[grade] IP50-050	G1	285	17.1	1026	604	K145 [grade]	1
[grade] IP50-060	G1 ½	465	27.9	1674	985	K145 [grade]	1
[grade] IP50-070	G2	965	57.9	3473	2044	K220 [grade]	1

[klasa] = klasa

[stupeņ] = stupeņ

[Třída] = třída

[puhastusaste] = puhastusaste

[osztály] = osztály

[Kategorija] = Kategorija

## Parametry techniczne

Technické údaje, Technické údaje, Tehniline teave, Műszaki adatok, Tehniskie dati

Model / Grade	Maximum Operating Pressure		Minimum Operating Temperature		Maximum Operating Temperature		Initial 'Dry' Differential Pressure		Initial 'Wet' Differential Pressure	
	bar g	psi g	°C	°F	°C	°F	m bar	psi	m bar	psi
IP50 - WS	50	725	2.0	35	100	212	N/A		70	1.0
IP50 - AO							70	1.0	140	2.0
IP50 - AA							100	1.5	200	3.0
IP50 - ACS					30	86	70	1.0	N/A	
IP50 - AR					100	212				
IP50 - AAR					100	1.5				

## Correction Factors

Working Pressure	bar g	20	25	30	35	40	45	50
	psi g	290	362	435	507	580	652	725
Correction Factor		2.43	1.96	1.65	1.42	1.24	1.11	1.00

## Weights and Dimensions

Gewichten en afmetingen, Gewicht und Abmessungen, Poids et dimensions, Pesos y dimensiones, Pesi e dimensioni

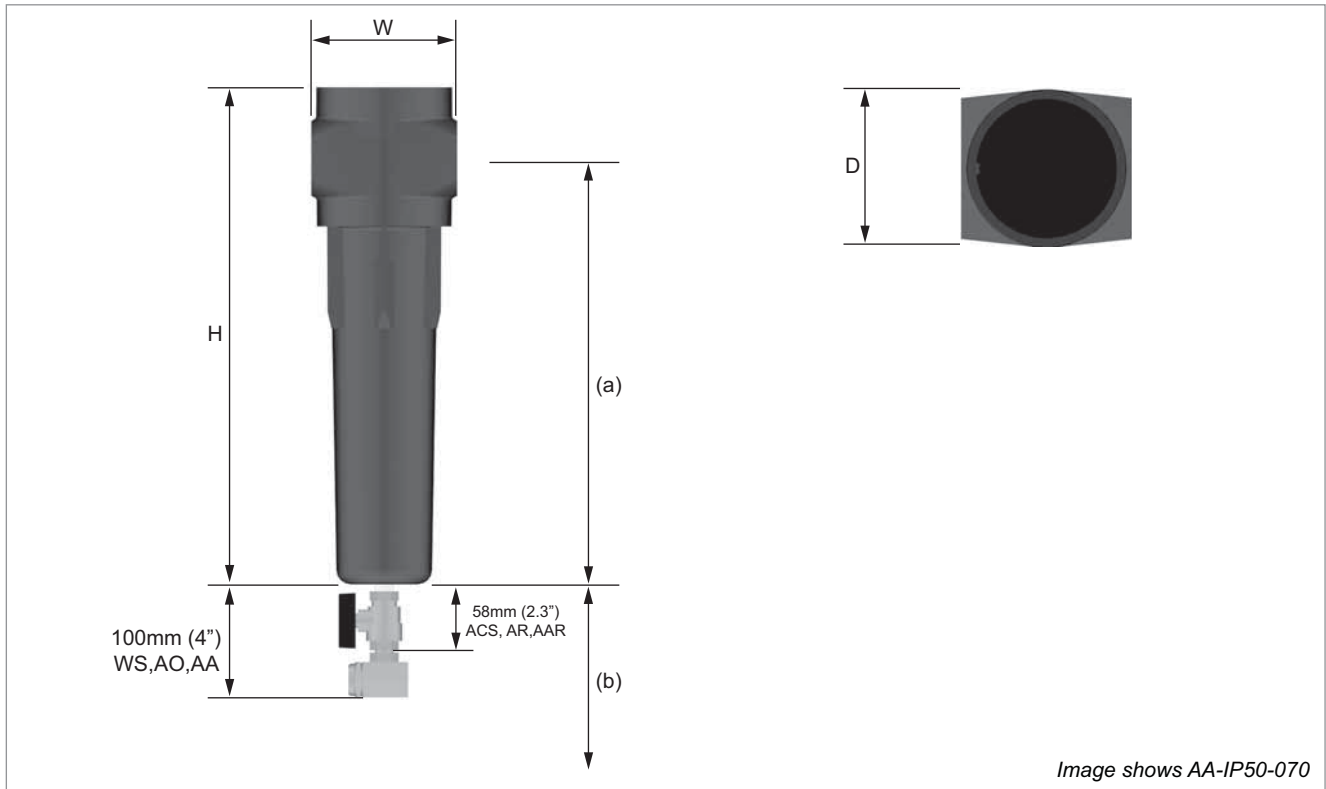

Model	Port Size	Height (H)		Width (W)		Depth (D)		(a)		(b)		Weight	
		mm	ins	mm	ins	mm	ins	mm	ins	mm	ins	kg	lbs
010	¼	175	6.9	78	3.1	68	2.7	142	5.6	70	2.8	1.3	2.9
020	⅜	175	6.9	78	3.1	68	2.7	142	5.6	70	2.8	1.3	2.9
030	½	245	9.6	89	3.5	84	3.3	205	8.1	130	5.1	2.0	4.4
040	¾	245	9.6	89	3.5	84	3.3	205	8.1	130	5.1	2.0	4.4
050	1	423	16.6	122	4.8	116	4.6	364.5	14.4	272	10.7	5.0	11.0
060	1 ½	423	16.6	122	4.8	116	4.6	364.5	14.4	272	10.7	5.0	11.0
070	2	480	18.9	170	6.7	162	6.4	423.5	16.7	320	12.6	10.0	22.0

## PL Zalecenia dotyczące instalacji

Zalecane jest oczyszczenie sprężonego powietrza przed punktami wlotowymi systemu rozprowadzania, jak też w głównych punktach stosowania.

Instalowanie osuszaczy sprężonego powietrza w wilgotnym układzie może prowadzić do gromadzenia się dodatkowych zanieczyszczeń w punktach stosowania filtrów do czasu osuszenia układu rozprowadzającego. W tym czasie może być konieczna częstsza wymiana wkładów filtrów.

W instalacjach, w których stosuje się sprężarki bezolejowe, aerozol wodny i cząsteczki zanieczyszczeń nadal będą występować; należy wtedy nadal używać filtrów uniwersalnych i wysokowydajnych.

Filtr uniwersalny powinien być zawsze instalowany w celu ochrony filtra wysokowydajnego przed większymi ilościami aerozoli cieczy i cząstkami stałymi.

Sprzęt oczyszczający należy zainstalować w najniższej temperaturze powyżej temperatury krzepnięcia, najlepiej za chłodnicą końcową i odbiornikami powietrza.

Punkt stosowania sprzętu oczyszczającego powinien znajdować się jak najbliżej miejsca stosowania powietrza.

Sprzęt oczyszczający nie może być instalowany za zaworami szybko otwierającymi i powinien być zabezpieczony przed ewentualnym przepływem wstecznym i innymi warunkami uderzeniowymi.

Przed instalacją należy oczyścić wszystkie przewody rurowe prowadzące do sprzętu oczyszczającego; należy również oczyścić wszystkie przewody rurowe po instalacji sprzętu oczyszczającego i przed podłączeniem do odbiorników końcowych.

Jeżeli do sprzętu oczyszczającego są zamontowane boczniki, należy sprawdzić, czy są do nich zamontowane odpowiednie filtry chroniące przed zanieczyszczeniem systemu w dół kierunku przepływu.

Przewody drenażowe z filtrów koalescencyjnych należy przymocować do separatora skroplin. Jeśli podłączenie przewodów drenażowych bezpośrednio do separatora nie jest możliwe, przewody należy doprowadzić do kolektora skroplin (odpowietrzonego na jednym końcu), a następnie do pojedynczego wlotu separatora skroplin.

Należy zapewnić system drenażu cieczy ze sprzętu oczyszczającego. Zebrana ciecz powinna zostać oczyszczona i usunięta w odpowiedni sposób.

## SK Odporúčania týkajúce sa inštalácie

Stlačený vzduch sa odporúča spracúvať pred vstupom do distribučného systému a tiež v kritických používateľských bodoch alebo aplikáciách.

Inštalácia tlakových vzduchových sušičov do predtým mokrého systému by mohla zapríčiniť ďalšie ukladanie nečistoty pri používaní filtrov počas obdobia, kým distribučný systém vyschne. Filtračné vložky budú potrebné počas tohto obdobia vymieňať častejšie.

Pri inštaláciách, kde sa používajú bezolejové kompresory, je stále prítomný vodný aerosól a častice, a preto by sa stále mali používať univerzálne a vysokoúčinné stupne.

Vždy musí byť nainštalovaný univerzálny filter, ktorý má chrániť vysokoúčinný filter pred voľne loženými aerosólmi a pevnými časticami.

Čistiace zariadenie inštalujte pri čo najnižšej teplote nad bodom mrazu, najlepšie v smere prúdenia chladivov vzduchu a prijímacím vzduchu.

Bod použitia čistiaceho zariadenia by mal byť nainštalovaný čo najbližšie k aplikácii.

Čistiace zariadenie by sa nemalo inštalovať v smere prúdenia rýchlootváracích ventilov a malo by byť chránené pred možným opačným prúdením alebo pred inými nepriaznivými podmienkami.

Pred inštaláciou vyčistite všetky potrubia vedúce k čistiacemu zariadeniu a po nainštalovaní čistiaceho zariadenia a pred pripojením ku koncovej aplikácii vyčistite všetky potrubia.

Ak sú okolo čistiaceho zariadenia nainštalované obtokové trubice, zabezpečte, aby bola do obtokových trubíc nainštalovaná primeraná filtrácia, aby sa zabránilo znečisteniu systému v smere prúdenia.

Odtokové trubice z koalescencných filtrov nasadte priamo na separátor kondenzátu. Ak nie je možné pripojiť odtokové trubice priamo na separátor, mali by sa odventilovať do zberného potrubia kondenzátu (na jednom konci) a potom do jedného ventilu separátora kondenzátu.

Zabezpečte príslušenstvo na odvádzanie nahromadenej kvapaliny z čistiaceho zariadenia. Pri zaobchádzaní s nahromadenou kvapalinou a jej likvidácii je potrebné postupovať zodpovedným spôsobom.

## CS Doporučení k instalaci

Před připojením do rozvodného systému a v kritických místech použití / v přívodech doporučujeme stlačený vzduch upravit.

Instalace vysoušečů stlačeného vzduchu do vlhkého systému může vést k nanesení dalších nečistot do filtrů po dobu vysoušení rozvodného systému. Během této doby může být potřeba častější výměna filtračních prvků.

V instalacích, kde se využívají bezolejové kompresory, je vodní aerosol a jeho částice stále přítomny. Přesto je stále třeba použít všeobecně využitelné filtry s vysokým stupněm účinnosti.

Všeobecně využitelný filtr musí být vždy instalován tak, aby chránil vysoce účinný filtr před velkým objemem kapalinových aerosolů a pevnými částicemi.

Čistící zařízení instalujte při nejnižší teplotě nad bodem mrazu, nejlépe ve směru dochlazače a zásobníků vzduchu.

Čistící zařízení v místě použití by mělo být instalováno co nejlíže k přívodu.

Čistící zařízení by nemělo být instalováno ve směru rychlootváracích ventilů a mělo by být chráněno před případným zpětným průtokem či jinými podobnými situacemi.

Před instalací vyčistěte veškeré potrubí vedoucí k čistícímu zařízení. Čištění veškerého potrubí opakujte po instalaci a před připojením zařízení k poslednímu přívodu.

Pokud jsou kolem čistícího zařízení umístěna obtoková potrubí, zkontrolujte, zda je filtrace upevněna k obtokovému potrubí, aby nedošlo ke kontaminaci ve směru systému.

Odtoková potrubí upevněte od koalescencných filtrů přímo k oddělovači kondenzátu. Pokud není možné připojit odtoková potrubí přímo k oddělovači, měli byste potrubí odvětrat do potrubí kondenzátu (odvětrávaného na jednom konci) a pak do jediného vstupu oddělovače kondenzátu.

Opatřete si vybavení pro odvod nahromaděné kapaliny z čistícího zařízení. S nahromaděnou kapalinou je nutné zacházet odpovědným způsobem a stejným způsobem ji také likvidovat.

## ET Paigaldussoovitused

Suruõhku on soovitatav töödelda enne jaotussüsteemi sisenemist, samuti enne kriitilisi kasutuspunkte/rakendusi.

Suruõhukuiivate paigaldamine eelnevalt märga süsteemi võib põhjustada saasta täiendava kogumemise kasutuspunktile filtrites ajavahemikul, mil jaotussüsteem kuivab. Sel ajal võib osutada vajalikuks filterelementide sagedasem vahetamine.

Seadmets, kus kasutatakse õlivabu kompressoreid, on vesiaerosool ja mikroosakesed siiski olemas, mis nõuavad ikkagi üldotstarbeliste ja kõrgtootlike klasside kasutamist.

Üldotstarbeline filter peab olema alati paigaldatud, et kaitsa kõrgtootlikku filtrit vedelaine aerosoolide ja tahkete osakeste eest.

Puhastusseadmed paigaldage kõige madalama temperatuuriga kohtadesse, enne hangumispunkti, eelistatavalt väljavoolule järelejähtutist ja õhuressiiveritest.

Puhastusseadme kasutuspunkt peaks asuma rakenduskohtale võimalikult lähedal.

Puhastusseadet ei tohiks paigaldada kiiresti avanevatest ventiilidest allavoolu ning seade peaks olema kaitsitud võimaliku tagasivoolu või muude löökkoormuste eest.

Kogu puhastusseadmeni viiv torustik tuleb enne puhastusseadme paigaldamist läbi puhuda, samuti pärast seadme paigaldamist ning enne selle ühendamist lõpliku rakenduskohtaga.

Kui puhastusseade varustatakse möödavooluliiniga, tuleb tagada selle vastav filtreerimine, hoidmaks ära väljavoolusüsteemi saastumist.

Ühendage kogumisfiltrite äravooluliinid otse kondensaadi separaatoriga. Kui äravooluliine ei ole võimalik otse separaatoriga ühendada, tuleks liinid ventileerida kondensaadikollektorisse (ühest otsast ventileeritud) ja seejärel kondensaadi separaatori ühisesse sisselaskeavas.

Puhastusseadmet sinna kogunenud vedeliku välja lastmiseks varustage see kraaniga. Kogunenud vedelikke tuleb käidelda ja utiliseerida ettenähtud viisil.

## HU Űzembe helyezési javaslatok

Javasoljuk, hogy az elosztórendszerbe, valamint a kritikus felhasználási pontokhoz/alkalmazásokhoz is kezeljt szűrt levegőt biztosítson.

A szűrt levegős szűritők korábban nedves rendszerbe telepítése járulékos szennyezési terhelést jelenthet a szűrő használatának kezdetétől számítva a szállítórendszer kiszáradásáig terjedő időtartamig. Ezen időszak alatt esetleg gyakrabban kell cserélni a szűrőbetéteket.

Olajmentes kompresszorokat tartalmazó összeállítások esetén vízpermet és (szilárd) részecskék jelenléte mellett általános rendeltetésű és nagy hatékonyságú fokozatokat is kell használni.

Az általános rendeltetésű szűrőt a nagy hatékonyságú szűrő nagy mennyiségű folyadék-aeroszoltól és szilárd részecskéktől való védelem érdekében mindig használni kell.

A tisztítóberendezést telepítse a fagyponthoz feletti legalacsonyabb hőmérsékletű helyre, lehetőleg az utóhűtők és levegő beömlők utáni vezetékcsakaszra.

A használat helyéhez tervezett tisztítóberendezést helyezze el a lehető legközelebb az alkalmazáshoz.

A tisztítóberendezések nem telepíthetők a gyorsnyitású szelepek elmenő oldalára, azokat meg kell védeni az esetleges ellenáramlástól és más hirtelen behatásoktól.

A telepítés előtt fűvasson át minden, a tisztítóberendezéshez vezető csövet, a telepítés után és az alkalmazás végső bekötése előtt pedig még egyszer fűvassa át az összes csövet.

Ha a tisztítóberendezés körül megkerülő csővezetékek találhatók, a rendszer elmenő oldal elszennyeződésének megelőzése érdekében gondoskodjon a kerülővezetékeken megfelelő szűrésről.

Illesse a koaleszcenciás szűrő leeresztő vezetékeit közvetlenül a kondenzát-leválasztóra. Ha a leeresztő vezetékeket nem lehet közvetlenül a leválasztóra csatlakoztatni, akkor a vezetékeket a kondenzát elosztócsőnél kell levegővel szellőztetni (az egyik végről), majd azt a kondenzát-leválasztó önálló bemenetéhez kell csatlakoztatni.

A tisztítóberendezés leürítésénél gondoskodjon az összegyűlt folyadék megfelelő elszállításáról. Az összegyűjtött folyadékot kezelje és selejtezze le környezetbarát módon.

## LV Ieteikumi uzstādīšanas

Ieteicams saspīest gaisu apstrādāt pirms ievadīšanas sadales sistēmā un arī izšķīrtošajos lietošanas punktos / lietojumos.

Uzstādot saspīestā gaisa žāvētājus uz sistēmas, kas pirms tam bijusi mitra, filtrus, kas uzstādīti lietošanas vietā, laikā, kamēr sadalīšanas sistēma izžūst, attiecīgi var sakrāties netīrumi. Filtra elementi, iespējams, šajā laikā jāmaina daudz biežāk.

Ja uzstādījat, kur izmantoti saspīedēji bez eļļas, jāpārbauda atrodas ūdens aerosols un daļiņas, jāpārbauda jāpiemēro vispārējā nolūka un augstas produktivitātes kritēriji.

Vienmēr jābūt uzstādītam vispārējā nolūka filtram, lai augstas produktivitātes filtrs būtu pasargāts no šķidrums balonu aerosoliem un cietām daļiņām.

Uzstādiet attīrīšanas iekārtu viszemākajā temperatūrā vairs sasalšanas punkta, vislabāk arī pēdzesētājiem un gaisa uztvērējiem.

Attīrīšanas iekārtas lietošanas punktam jābūt uzstādītam pēc iespējas tuvu lietojumam.

Attīrīšanas iekārtu nedrīkst uzstādīt aiz ātras atveres vārstiem, un tā ir jāsarģa no iespējamās pretplūsmas vai cietiem triecienu apstākļiem.

Pirms uzstādīšanas iztīriet visas caurules, kas virzītas uz attīrīšanas iekārtu; iztīriet tās vēlreiz pēc attīrīšanas iekārtas uzstādīšanas, kā arī pirms pievienošanas pēdējam lietojumam.

Ja ap attīrīšanas iekārtu ir uzstādītas apvadlīnijas, nodrošiniet, ka apvadlīnijas ir aprīkotas ar piemērotu filtru, lai nepiesārņotu tālāk esošo sistēmu.

Uzstādiet novadcaurules, kas ved no koalescējošajiem filtriem tieši līdz kondensāta atdalītājam. Ja novadcaurules nav iespējamas savienot tieši ar separatoru, tās jāizvada kondensāta kolektorā (ar izēju vienā galā) un pēc tam vienā kondensāta separatora ielūdes vietā.

Apgādājiet attīrīšanas iekārtu ar ierīci, ar ko no tās izteicina uzkrāto šķidrumu. Savāktais šķidrums jāapstrādā un no tā jāatbrīvojas atbilstoši veidā.

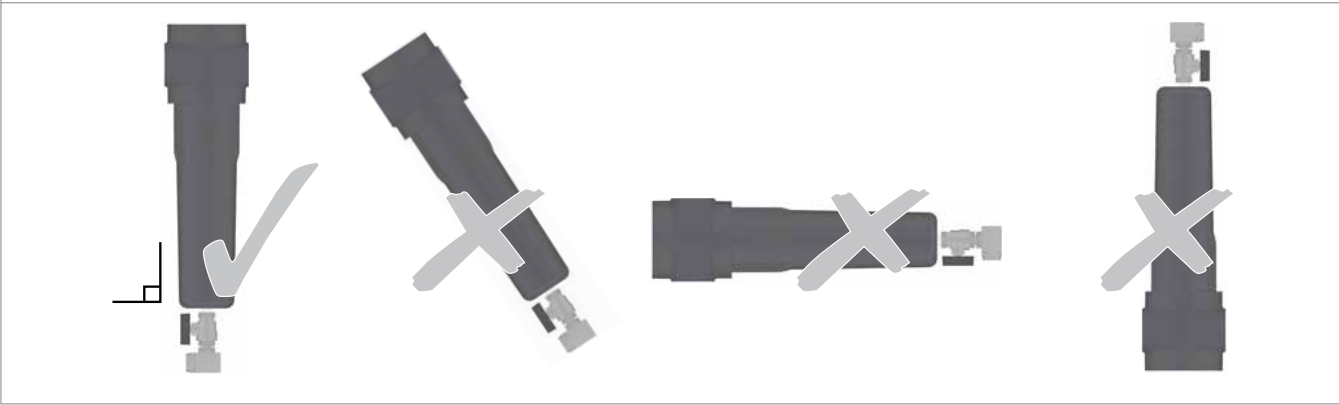
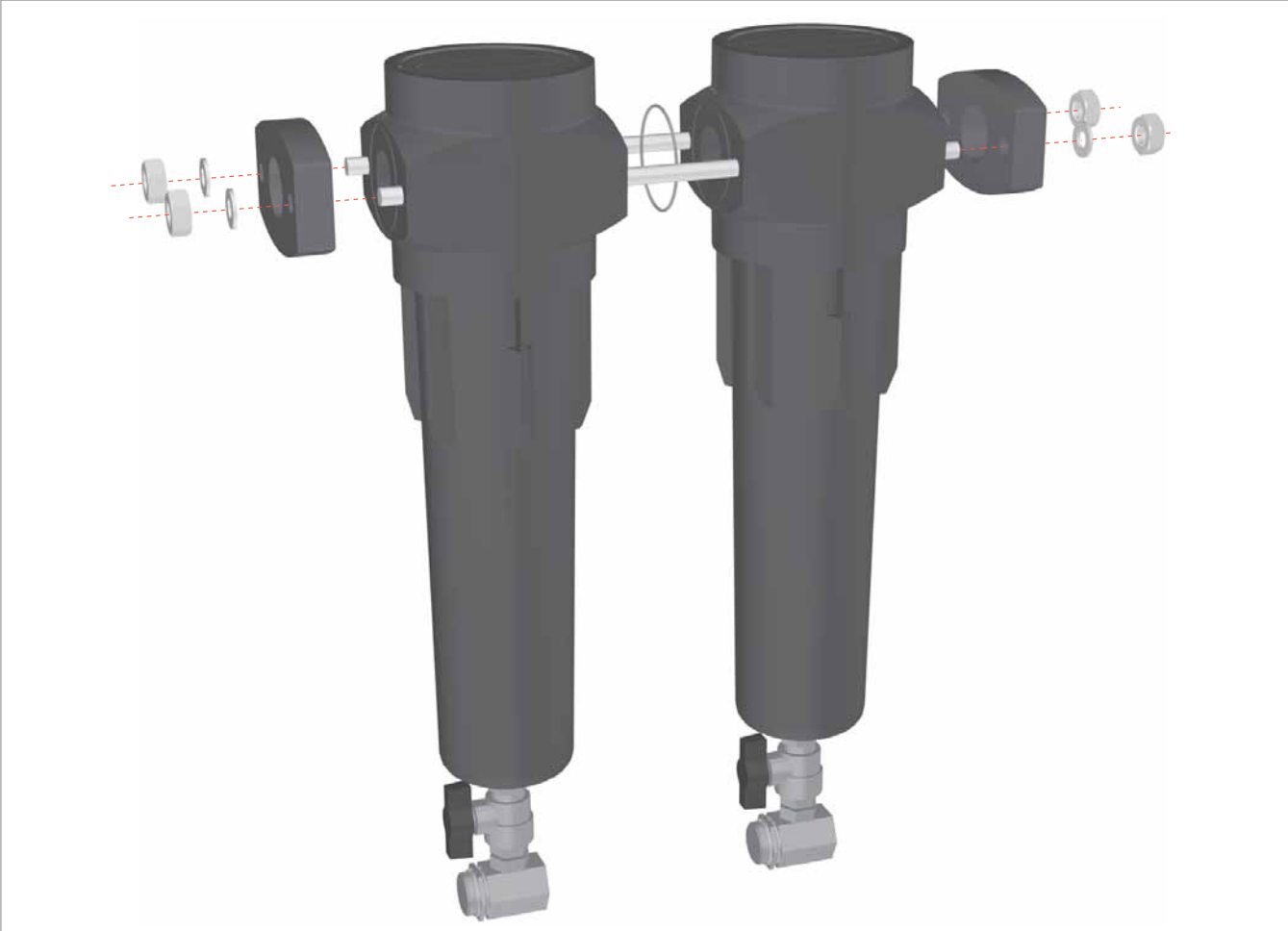

## PL Uruchomienie i eksploatacja



Przed zwiększeniem ciśnienia w filtrze należy się upewnić, że głowica oraz obudowa są prawidłowo zamontowane, a elementy blokujące są prawidłowo ustawione, jak pokazano w sekcji dotyczącej konserwacji (procedura konserwacji 6) w niniejszym podręczniku.

1. Powoli otwórz zawór wlotowy, aby stopniowo zwiększyć ciśnienie w urządzeniu.
2. Powoli otwórz zawór wylotowy, aby zwiększyć ciśnienie w dalszej części instalacji.

Nie wolno szybko otwierać zaworów wlotowych ani wylotowych, ponieważ może to doprowadzić do zbyt dużej różnicy ciśnień w urządzeniu i do jego uszkodzenia.

## SK Spustenie a prevádzka



Pred natlakovaním filtra sa uistite, že hlavica a teleso sú nasadené správne a zaisťovacia súčiastka je správne zarovnaná, ako je zobrazené v časti o údržbe (postup údržby 6) tejto príručky.

1. Pomalým otvorením prírodného ventilu postupne natlakujte jednotku.
2. Pomalým otvorením vývodného ventilu opätovne natlakujte potrubie v smere prúdenia.

Prírodný ani vývodný ventil neotvárajte rýchlo ani nevystavujte jednotku nadmernému rozdielu tlaku, inak môže dôjsť k poškodeniu.

## CS Spuštění a provoz



Než natlakujete filtr, zkontrolujte, zda je hlavice a baňka řádně nasazena a že pojistný detail je správně zarovnan v souladu s ustanoveními oddílu údržby (postup údržby č. 6) v tomto návodu.

1. Pomalým otevřením přírodního ventilu jednotku pozvolna natlakujte.
2. Pomalým otevřením výstupního ventilu znovu natlakujte potrubí ve směru rozvodu.

Přírodní ani výstupní ventily neotvírejte rychle, ani jednotku nevystavujte nadměrným rozdílem tlaku, v opačném případě může dojít k poškození.

## ET Käikulaskmine ja käitamine



Enne filtri survestamist veenduge, et kate ja nõu on õigesti paigaldatud ning lukustusdetail õigesti joondatud, nagu on näidatud käesoleva juhendi hooldusjaotises (hooldustoiming nr 6).

1. Üksuse järkjärguliseks survestamiseks avage sisselaskeventiil aeglaselt.
2. Avage väljalaskeventiil aeglaselt surve taastamiseks väljavoolutorustikus.

Sisselaske- ja väljalaskeventiile ei tohi avada kiiresti ega põhjustada üksuses liiga suurt survelangu, mis võib seda kahjustada.

## HU Beindítás és üzemeltetés



A szűrő nyomás alá helyezése előtt győződjön meg arról, hogy a szűrőedény és a szűrőfej megfelelően van felszerelve, és a zárószerkezet megfelelően igazodik - a kézikönyv karbantartási fejezetében látható módon (6-os karbantartási eljárás).

1. Az egység fokozatosan történő nyomás alá helyezéséhez a bemenő szelepet lassan nyissa meg.
2. Az elvezető csővezeték nyomásának visszaállításához lassan nyissa meg az elvezető szelepet.

A berendezés károsodásának elkerülése érdekében ne nyissa meg túl gyorsan a bemenő vagy az elvezető szelepet, és ne tegye ki az egységet nagy nyomáskülönbségnek.

## LV Darbības uzsākšana un darbība



Pirms spiediena paaugstināšanas filtrā pārlicinieties, vai filtra galva un korpuss ir uzstādīts pareizi un vai fiksēšanas atzīmes atrodas viena pret otru, kā parādīts šīs rokasgrāmatas apkopes sadaļā (6. apkopes procedūra).

1. Lēni atveriet ieplūdes vārstu, lai iekārtā pakāpeniski paaugstinātu spiedienu.
2. Lēni atveriet izplūdes vārstu, lai atkal paaugstinātu spiedienu aiz iekārtas esošajās caurulēs.

Neatveriet ieplūdes vai izplūdes vārstus strauji un nepakļaujiet iekārtu pārmērīgai spiedienam starpībai, citādi var radīt bojājumus.

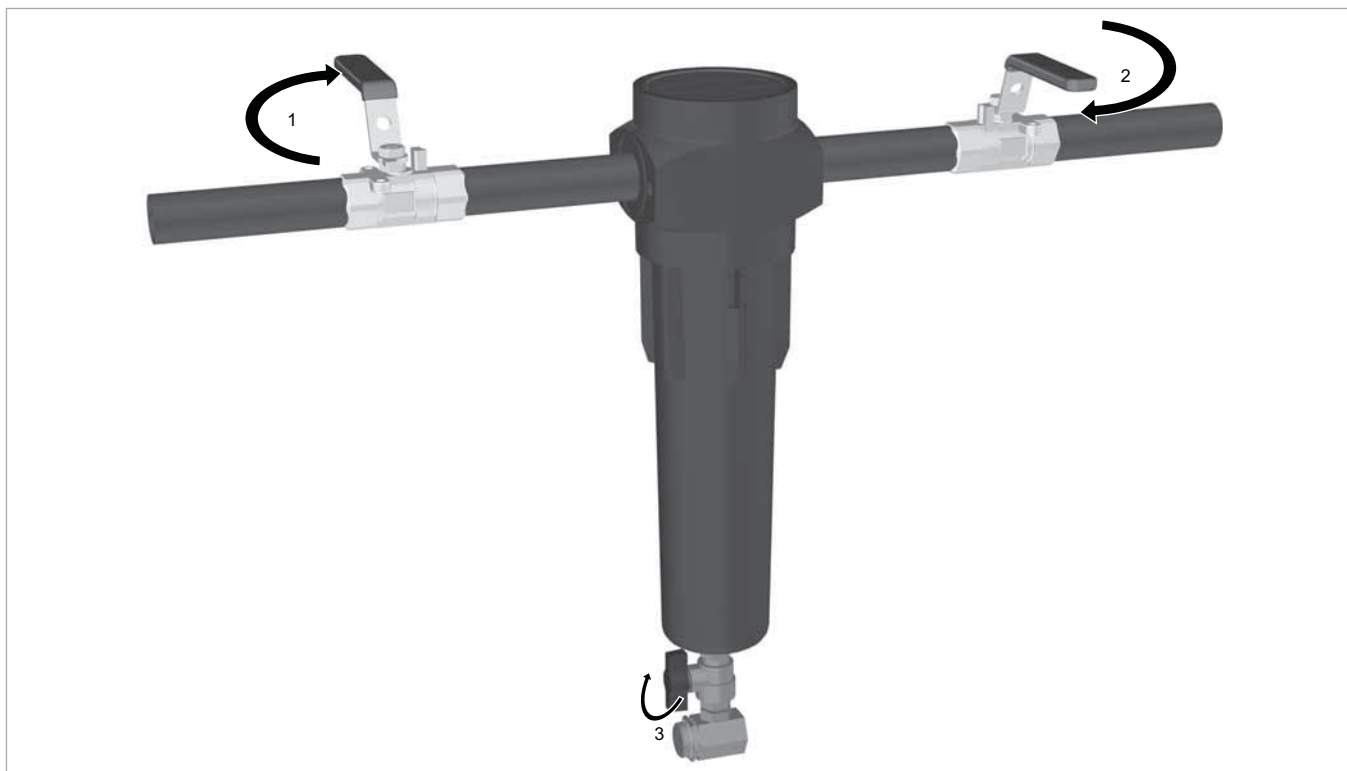

Akcesoria / części zamienne (zestawy serwisowe)

Príslušenstvo / náhradné diely (servisné súpravy), Příslušenství / Náhradní díly (Servisní sady), Tarvikud / varuosad (teeninduskomplektid), Tartozékok / cserealkatrész lista (szervizkészletek), Piederumi / rezerves daļas (apkopes komplekti)

 <p><b>MFK5-1</b></p>	 <p><b>MFK5-2</b></p>	 <p><b>MFK5-3</b></p>										
 <table data-bbox="470 772 821 907"><tr><td><b>MAK</b></td><td></td></tr><tr><td>IP50-010 - IP50-030</td><td>→ MAK1</td></tr><tr><td>IP50-040 - IP50-050</td><td>→ MAK2</td></tr><tr><td>IP50-060</td><td>→ MAK3</td></tr><tr><td>IP50-070</td><td>→ MAK4</td></tr></table>	<b>MAK</b>		IP50-010 - IP50-030	→ MAK1	IP50-040 - IP50-050	→ MAK2	IP50-060	→ MAK3	IP50-070	→ MAK4	 <p> 12 Months</p>	
<b>MAK</b>												
IP50-010 - IP50-030	→ MAK1											
IP50-040 - IP50-050	→ MAK2											
IP50-060	→ MAK3											
IP50-070	→ MAK4											
 <p>IP50 Drain Kit</p>												

## Konserwacja Üdržba, Hooldamine, Karbantartás, Tehniskä apkope

### PL Częstotliwość konserwacji

W celu zapewnienia optymalnego działania filtra należy co 12 miesięcy wymieniać wkłady filtra klasy AO, AA, AR, AAR oraz dren automatyczny (EF1).

Skuteczność działania wkładu ACS jest oparta na maksymalnym stężeniu oparów oleju wynoszącym 0,018mg/m<sup>3</sup>. W przypadku wykrycia oparów, zapachu lub smaku wymienić wkład węglowy filtra.

W przeciwieństwie do filtrów usuwających aerozol olejowy, które są wymieniane co roku w celu zagwarantowania odpowiedniej jakości sprężonego powietrza, trwałość filtra usuwającego opary oleju zależy od różnych czynników; filtr wymaga częstszej wymiany (chyba że stosowany jest filtr OVR o trwałości 6000 godzin).

### Czynniki wpływające na trwałość filtrów adsorpcyjnych

#### Stężenie oparów oleju

Im większe stężenie oparów oleju na wlocie, tym mniejsza trwałość węgla aktywowanego.

#### Ciekły olej

Filtry adsorpcyjne są przeznaczone do usuwania oparów oleju i zapachów, a nie ciekłego oleju i aerozoli. Nieprawidłowo konserwowany układ filtracji wstępnej lub jego brak powoduje znaczne zmniejszenie trwałości filtra OVR.

#### Temperatura

Zawartość oparów oleju rośnie wykładniczo ze wzrostem temperatury na wlocie, co powoduje spadek trwałości wkładu. Ponadto ze wzrostem temperatury spada skuteczność adsorpcji, co powoduje dodatkowe zmniejszenie trwałości wkładu.

#### Wilgotność względna lub punkt rosy

Wilgotne powietrze zmniejsza zdolność adsorpcyjną węgla.

#### Wymiany oleju w sprężarce

Po wymianie oleju w sprężarce nowy środek smarny wypala związki organiczne o niskiej masie cząsteczkowej, co powoduje wzrost zawartości oparów oleju na wiele godzin, a nawet tygodni. Ta zwiększona ilość oparów oleju jest pochłaniana przez filtr OVR, co powoduje znaczne zmniejszenie jego trwałości adsorpcyjnej.

### SK Intervaly údržby

Na zabezpečenie optimálnej výkonnosti filtra sa výmena vložiek stupňa AO, AA, AR, AAR spolu s automatickým výpustom (EF1) vyžaduje každých 12 mesiacov.

Výkon prvku ACS je založený na maximálnej vstupnej koncentrácii olejových výparov 0,018 mg/m<sup>3</sup>. Vymeňte vložku uhlíkového filtra po zaznamenaní výparov, zápachu alebo chuti.

Na rozdiel od filtrov odstraňujúcich olejový aerosól, ktoré sa vymieňajú každý rok z dôvodu zaručenia kvality stlačeného vzduchu, môže byť životnosť filtra odstraňujúceho olejové výpary ovplyvnená rôznymi faktormi, a preto si tento filter vyžaduje častejšiu výmenu (ak sa nepoužíva OVR, ktoré je dimenzované na životnosť 6000 hodín).

### Faktory ovplyvňujúce životnosť adsorpcných filtrov

#### Koncentrácia olejových výparov

Čím vyššia je vstupná koncentrácia olejových výparov, tým rýchlejšie sa kapacita aktívovaného uhlíka spotrebuje.

#### Objemový olej

Adsorpcné filtre sú navrhnuté na odstraňovanie olejových výparov a zápachov, nie kvapalného oleja alebo aerosólov. Slabá údržba alebo neexistencia predfiltrácie spôsobí, že sa kapacita OVR filtra rýchlo spotrebuje.

#### Teplota

Obsah olejových výparov sa exponenciálne zvyšuje so vstupnou teplotou, čo znižuje životnosť vložky. Okrem toho pri zvyšovaní teploty sa adsorpcná kapacita znižuje, čo ešte viac znižuje životnosť vložky.

#### Relatívna vlhkosť alebo rosný bod

Vlhký vzduch znižuje adsorpcnú kapacitu uhlíka.

#### Výmeny kompresorového oleja

Po výmene kompresorového oleja nové mazivo spáli „ľahké častice“, čo zvyšuje obsah olejových výparov na celé nasledujúce hodiny, alebo dokonca týždne. Takýto zvýšený obsah olejových výparov adsorbujú OVR filter, čo však výrazne zníži jeho adsorpcnú životnosť.

### CS Intervaly údržby

Chcete-li zaručit optimální výkonnost filtru, je nutné vyměňovat vložky třídy AO, AA, AR, AAR společně s automatickým vypouštěním (EF1) každých 12 měsíců.

Funkčnost vložky ACS je založena na maximální koncentraci vstupujících olejových par 0,018 mg/m<sup>3</sup>. Při zjištění výparů, zápachu nebo pachuti vyměňte uhlíkovou filtrační vložku.

Na rozdíl od filtrů určených pro odstranění aerosolu, které se pro zajištění kvality stlačeného vzduchu mění každý rok, je životnost filtru pro odstranění olejových par závislá na různých faktorech a vyžaduje častější výměny (pokud se nepoužije OVR s životností 6000 provozních hodin).

### Faktory ovlivňující životnost adsorpcních filtrů

#### Koncentrace olejových par

Čím vyšší je koncentrace olejových par na vstupu, tím rychleji bude vyčerpána kapacita aktivního uhlí.

#### Olej

Absorpcní filtry jsou navrženy tak, aby odstraňovaly olejové páry a zápach, nikoli kapalný olej nebo aerosoly. Špatně udržovaná nebo neexistující předfiltrace způsobí rychlé vyčerpání kapacity filtru OVR.

#### Teplota

Obsah olejových par se zvyšuje exponenciálně podle teploty vstupu a snižuje životnost vložky. Kromě toho se se zvyšující teplotou snižuje adsorpcní kapacita, což rovněž snižuje životnost vložky.

#### Relativní vlhkosť nebo rosný bod

Mokrý vzduch snižuje adsorpcní kapacitu uhlí.

#### Výměna oleje kompresoru

Když vyměníte olej kompresoru, nové mazivo spaluje „lehké konce“, což zvyšuje obsah olejových par po dobu následujících hodin nebo týdnů. Toto zvýšení obsahu olejových par je absorbováno filtrem OVR, což významně snižuje adsorpcní životnost.

### ET Hooldusintervallid

Filtri optimaalse jõudluse tagamiseks tuleb AO, AA, AR, AAR klassi elemente vahetada iga 12 kuu tagant koos automaatse väljalaskeseadmega (EF1).

ACS elemendi jõudlus põhineb maksimaalsel õliaurude kontsentratsioonil 0,018mg/m<sup>3</sup>. Auru, lõhna või maitse tuvastamise korral vahetage välja söefiltri element.

Erinevalt õliaerosooli eemaldusfiltritest, mida tuleb surnuho kvaliteedi tagamiseks vahetada kord aastas, sõltub õliauru eemaldusfiltri tööiga erinevatel teguritel ja seda tuleb vahetada sagedamini (kui ei kasutata OVR-i, mille tööiga on 6000 tundi).

### Adsorptsioonifiltrite tööiga mõjutavad tegurid

#### Õliaurude kontsentratsioon

Mida suurem on sisselastava õliauru kontsentratsioon, seda kiiremini saab täis aktiivsõe maht.

#### Jääkõli

Adsorptsioonifiltrid on mõeldud õliaurude ja lõhnade eemaldamiseks, mitte vedela õli või aerosooli eemaldamiseks. Halvasti hooldatud või puuduv eelfiltratsioon põhjustab OVR-filtri mahu kiiret vähenemist.

#### Temperatuur

Õliaurude maht suureneb eksponentsiaalselt sisend-temperatuuri suhtes, vähendades elemendi tööiga. Lisaks väheneb temperatuuri suurenedes adsorptsioonivõime, vähendades omakorda elemendi tööiga.

#### Suhteline niiskus või kastepunkt

Niiske õhk vähendab sõe adsorptsioonivõimet.

#### Kompressori õlivahetus

Kompressoriõli vahetamisel põleb ära uue määrdeaine ülejääk, mis suurendab õliaurude mahtu veel tunde või koguni nädalaid hiljem. See õliaurude suurenenud maht adsorbeeritakse OVR-filtri poolt, mis vähendab oluliselt selle adsorbeerimisvõimet.

### HU Karbantartási gyakorlatok

Az optimális szűrési teljesítményhez az AO, AA, AR, AAR osztályú szűrőbetéteket 12 havonta kell cserélni az automatikus leeresztéssel együtt (EF1).

Az ACS szűrőbetét megfelelő működésének feltétele a maximum 0,018mg/m<sup>3</sup> bemeneti olajgőz-koncentráció. Gőz, szag vagy íz észlelése esetén cserélje ki a szén szűrőbetétet.

A sűrített levegő minőségének garantálására évente cserélt olajpermet-eltávolító szűrőket ellentétben az olajgőz-eltávolító szűrők élettartamát különböző tényezők befolyásolhatják és gyakoribb cserére lehet szükség (kivéve a 6000 üzemóra élettartamra méretezett olajgőz-eltávolító szűrőket).

### Az elnyelő szűrők élettartamát befolyásoló tényezők

#### Az olajgőz koncentrációja

Minél magasabb az olajgőz bemeneti koncentrációja, annál gyorsabban merül ki az aktív szén kapacitása.

#### Nagy sűrűségű olaj

Az elnyelő szűrők olajgőzök és szagok, nem pedig folyadék halmazállapotú olaj vagy permet eltávolítására szolgálnak. A nem megfelelően karbantartott vagy hiányzó előszűrés az olajgőz-eltávolító szűrők kapacitásának túl gyors kimerüléséhez vezet.

#### Hőmérséklet

Az olajgőztartalom a bemeneti hőmérséklet növekedésével exponenciálisan nő, csökkentve a szűrőbetétek élettartamát. Ezen kívül a hőmérséklet növekedésével csökken az elnyelőképeség, ami ugyancsak csökkenti a szűrőbetétek élettartamát.

#### Relatív nedvességtartalom vagy harmatpont

A nedves levegő csökkenti a szén elnyelőképeségét.

#### Olajcserék a kompresszorban

A kompresszor olajának cseréjekor az új kenőanyag mint „előpárlat” kiég, ami órákra, esetleg hetekre is megnöveli az olajgőz-tartalmat. Az olajgőz-tartalom ezen növekményét az olajgőz-eltávolító szűrő nyeli el, amelynek elnyelési élettartama így jelentősen csökken.

### LV Apkopes intervāli

Lai nodrošinātu optimālu filtra veiktspēju, ik pēc 12 mēnešiem jānomaina AO, AA, AR, AAR klases elementi un automatiskā novadcaurulīte (EF1).

ACS klases elementa veiktspēja ir atkarīga no maksimālās eļļas tvaiku ietilpības koncentrācijas 0,018 mg/m<sup>3</sup>. Ja tiek konstatēti tvaiki, aromāts vai garša, nomainiet oglekļa filtra elementu.

Pretēji eļļas aerosolu atdalīšanas filtra, kas tiek mainīts katru gadu, lai nodrošinātu saspīsta gaisa kvalitāti, eļļas tvaiku atdalīšanas filtra kalpošanas laiku var saistīt ar dažādiem faktoriem, un tas ir jānomaina daudz biežāk (ja vien netiek izmantots OVR, kura kalpošanas laiks ir noteikts 6000 stundām).

### Faktori, kas ietekmē adsorbcijas filtra kalpošanas laiku

#### Eļļas tvaiku koncentrācija

Jo augstāka ietilpības koncentrācija, jo ātrāk beidzas aktivētā oglekļa kapacitāte.

#### Eļļa lielā apjomā

Adsorbcijas filtri ir paredzēti eļļas tvaiku un aromāta likvidēšanai, nevis šķidrās eļļas vai aerosolu likvidēšanai. Ja priekšfiltrācija ir vāji uzturēta vai tās nav vispār, OVR filtra kapacitāte ātri beidzas.

#### Temperatūra

Eļļas tvaiku saturs palielinās atbilstoši ietilpības temperatūrai, samazinot elementa kalpošanas laiku. Turklāt, palielinoties temperatūrai, samazinās adsorbcijas kapacitāte, kas arī samazina elementa kalpošanas laiku.

#### Relatīvais mitrums vai kondensācijas temperatūra

Mitrs gaiss samazina oglekļa adsorbcijas kapacitāti.

#### Kompressora eļļas maiņa

Kad tiek mainīta kompressora eļļa, jaunais eļļas saturs materiāls sadedzina vieglās frakcijas, kas palielina eļļas tvaiku saturu uz vairākām stundām vai pat nedēļām. Ar to tiek palielināts eļļas tvaiku saturs, ko adsorbē OVR filtri, ievērojami samazinot tā adsorbēšanas kapacitāti.

### PL Procedura konserwacji 1



Przed przeprowadzeniem jakichkolwiek czynności konserwacyjnych, które muszą być wykonywane przez wykwalifikowany, przeszkolony i upoważniony personel, należy upewnić się, że filtr jest odizolowany od układu sprężonego powietrza oraz że ciśnienie w filtrze zostało całkowicie zredukowane.

### SK Postup údržby 1



Pred vykonaním akéhokoľvek servisného postupu, ktorý môže uskutočniť len kvalifikovaná vyškolená oprávnená osoba, zabezpečte, aby bol filter odpojený od systému stlačeného vzduchu a nebol pod tlakom.

### CS Postup údržby č. 1



Zkontrolujte, že filtr je před prováděním jakékoli údržby oddělen od systému stlačeného vzduchu a zcela odtlakován, a zajistěte, aby údržbu prováděli pouze kvalifikovaní, vyškolení a oprávnění pracovníci.

### ET Hooldustoiming nr 1



Enne mis tahes hooldustoiminguid, mida peavad tegema asjakohase kvalifikatsiooniga väljaõppinud volitatud töötajad, veenduge, et filter on suruühustustest eraldatud ja täielikult rõhutustatud.

### HU 1-es karbantartási eljárás



Győződjön meg róla, hogy a szűrő a sűrített levegős rendszertől elszigetelt, és teljesen nyomámentesített állapotban van, mielőtt bármely karbantartási eljárást végeznének rajta, amelyet kizárólag szakképzett, oktatásban részesített és arra felhatalmazott személyzet végezhet.

### LV 1. apkopes procedūra



Nodrošiniet, lai filtrs būtu izolēts no spiesti gaisa sistēmas un pilnībā bez spiediena, pirms jebkādu apkopes procedūru veikšanas. Šīs procedūras drīkst veikt tikai kvalificēti, apmācīti un pilnvaroti darbinieki.

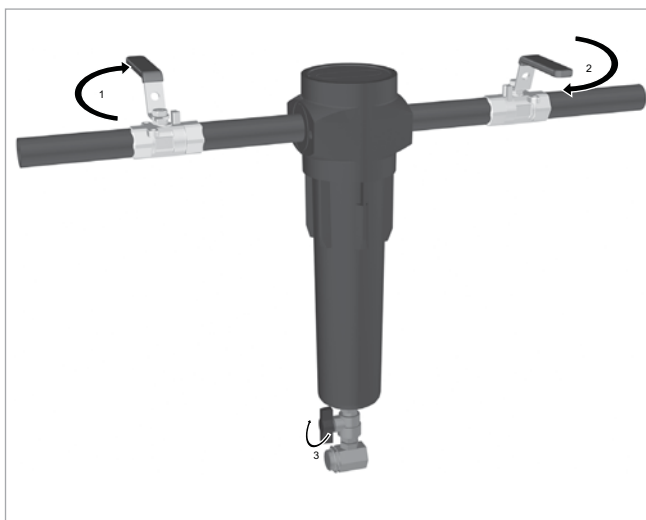

### PL Procedura konserwacji 2

Odkręć obudowę filtra (1), a następnie zużyty wkład (2) od cięgna (3).



Zanieczyszczone wkłady zaleca się dotykać w rękawicach.

### SK Postup údržby 2

Odskrutkujte teleso filtra (1) a potom použítu vložku (2) od spojovacej tyče (3).



Při kontakte s kontaminovanými prvky doporučame používat rukavice.

### CS Postup údržby č. 2

Unscrew the filter bowl (1) and then the used element (2) from the tie rod (3).



Při kontaktu s kontaminovanými prvky doporučujeme používat rukavice.

### ET Hooldustoiming nr 2

Keerake lahti filtrinõu (1) ja seejärel sidevarda (3) küljest kasutatud element (2)



Soovitame kanda määrdunud elementide puudutamisel kindaid.

### HU 2-es karbantartási eljárás

Csavarja le a szűrőedényt (1), majd a használt szűrőbetétet (2) a kapcsolórúdról (3).



A szennyezett betétek megérintésekor javasoljuk védőkesztyű használatát.

### LV 2. apkopes procedūra

Atskrūvējiet filtra korpusu (1) un pēc tam noskrūvējiet izlietoto elementu (2) no savienošanas stieņa (3).



leteicams valkāt cimdus, pieskaroties piesārgotiem elementiem.

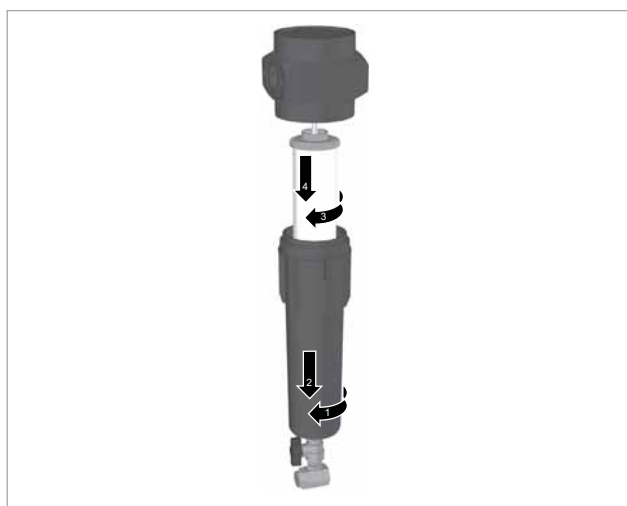

**PL Procedura konserwacji 3**

Wymienić pierścienie typu o-ring na glowicy filtra na dostarczony nowy pierścień.



**Nasmarować pierścienie typu o-ring oraz gwinty odpowiednią wazeliną nie zawierającą kwasów.**

**SK Postup údržby 3**

Tesniaci krúžok umiestnený na telese filtra nahradíte novým dodaným tesniacim krúžkom.



**Tesniaci krúžok a závitý namažte vhodnou vazelínou neobsahujúcou kyselinu.**

**CS Postup údržby č. 3**

Vyměňte těsnicí kroužek umístěný na baňce filtru za nový dodaný těsnicí kroužek.



**Nezapomeňte těsnicí kroužek a závitý namazat vhodnou vazelínou bez kyseliny.**

**ET Hooldustoiming nr 3**

Asendage filtrinõul olev rõngastihend uue kaasasoleva rõngastihendiga.



**Määrige kindlasti rõngastihendit ja keermeid sobiva happevaba vaseliiniga.**

**HU 3-as karbantartási eljárás**

Cserélje le a szűrőedényen található O-gyűrűt a mellékelt új O-gyűrűre.



**Ne feledje megkenni az O-gyűrűt és a meneteket arra alkalmas savmentes ásványi olaj zselével.**

**LV 3. apkopes procedūra**

Nomainiet filtra galvā esošo blīvgredzenu ar komplektā iekļauto jauno blīvgredzenu.



**Noteikti ieeļļojiet blīvgredzenu un vītnes ar piemērotu vazelīnu, kas nesatur skābi.**



**PL Procedura konserwacji 4**

Zamontować nowy wkład na cięgno i dokręcić.

Ponownie zamontować obudowę filtra i glowicę oraz upewnić się, że gwinty są dokręcone.

**SK Postup údržby 4**

Na spojovaci tyč nasadíte novú vložku a utiahnite ju.

Znovu nasadíte teleso a hlavicu filtra a uistite sa, že závitý zapadli.

**CS Postup údržby č. 4**

Nasadíte nový prvek na táhlo a utáhněte jej.

Nasadíte zpět baňku a hlavici filtru a zkontrolujte, zda jsou závitý řádně zapojeny.

**ET Hooldustoiming nr 4**

Kinnitage uus element sidevardale.

Paigaldage filtrinõu ja kate ning veenduge, et need on lõpuni keeratud.

**HU 4-es karbantartási eljárás**

Illesze az új szűrőbetétet a kapcsolórúdra és szorítsa rá.

Illesze vissza a szűrőedényt és a fejet biztosítva a menetek megfelelő illeszkedését.

**LV 4. apkopes procedūra**

Uzskrūvējiet jauno elementu uz savienšanas stieņa un pievelciet.

Uzstādiet filtra korpusu un galvu, nodrošinot, ka vītne ir savienotas.



**(PL) Procedura konserwacji 5**

Przymocować etykietę z datą wymiany wkładu do obudowy filtra i zapisać na niej datę kolejnej wymiany wkładu przypadającą 12 miesięcy po ostatniej wymianie



Do czyszczenia etykiet nie należy używać rozpuszczalników ani alkoholu, ponieważ może to spowodować ich uszkodzenie.

**(SK) Postup údržby 5**

Na teleso filtra pripojte štítok s dátumom výmeny vložky a napíšte dátum, kedy sa má vložka vymeniť, t. j. 12 mesiacov po výmene vložky.



Na čistenie štítkov nepoužívajte rozpúšťadlá ani alkohol, pretože môže dôjsť k poškodeniu.

**(CS) Postup údržby č. 5**

Připevněte štítek s datem výměny prvku k baňce filtru a zapište datum příští výměny prvku, tj. 12 měsíců po výměně prvku



Nečistěte štítky rozpouštědly ani alkoholem, mohlo by dojít k poškození.

**(ET) Hooldustoiming nr 5**

Kinnitage elemendi vahetamise kuupäeva siit filtrinõu külge ja kirjutage sellele elemendi asendamise kuupäev (12 kuud pärast elemendi vahetamist).



Ärge puhastage silte piirituse või lahustitega, kuna need võivad silte rikkuda.

**(HU) 5-ös karbantartási eljárás**

Helyezze el a szűrőbetét-csere dátumát megadó címkét a szűrőedényre, és jegyezze fel a következő csere időpontját; értsd: 12 hónappal a mostani szűrőbetét-csere utáni időpontot.



Ne használjon oldószert vagy alkoholt a címkék tisztításához, mert az sérüléseket okozhat.

**(LV) 5. apkopes procedūra**

Pie filtra piestipriniet elementa maiņas datuma etiķeti un norādiet tajā nākamās elementa maiņas datumu, t. i., pēc 12 mēnešiem pēc elementa maiņas.



Etiķešu tīrīšanā neizmantojiet šķīdinātājus vai spirtu, jo tā var radīt bojājumus.

**(PL) Procedura konserwacji 6**

Powoli otworzyć zawory wlotowe w celu zwiększenia ciśnienia w filtrze, a następnie zawory wylotowe w celu zwiększenia ciśnienia w układzie.



Nie otwieraj zaworów szybko ani nie narażaj filtra na zbyt dużą różnicę ciśnień, ponieważ może to doprowadzić do uszkodzeń.

**(SK) Postup údržby 6**

Pomalým otvorením prírodných ventilov natlakujte filter a následne pomalým otvorením vývodných ventilov natlakujte systém.



Ventily neotvárajte rýchlo ani nevystavujte filter nadmernému rozdielu tlaku, pretože môže dôjsť k poškodeniu.

**(CS) Postup údržby č. 6**

Pomalou otvórejte prírodné ventily, aby se filtr natlakoval, a poté výstupní ventily, aby se natlakoval systém.



Ventily neotvírejte rychle, ani jednotku nevystavujte nadměrným rozdílu tlaku, v opačném případě může dojít k poškození

**(ET) Hooldustoiming nr 6**

Avage aeglaselt filtri survestamiseks ülesvooluklapid ning seejärel süsteemi survestamiseks allavooluklapid.



Ärge avage klappe kiiresti ega põhjustage filtril suuri survemutusi, kuna see võib seadmeid kahjustada.

**(HU) 6-os karbantartási eljárás**

Lassan nyissa ki a bemenő ágon levő szelepeket a szűrő nyomás alá helyezéséhez, ezt követően pedig az elmenő ág szelepeit a rendszer nyomás alá helyezéséhez.



A berendezés károsodásának elkerülése érdekében ne nyissa meg túl gyorsan a szelepeket, vagy ne tegye ki a szűrőt nagy nyomáskülönbségnek.

**(LV) 6. apkopes procedūra**

Lēni atveriet vārstus, kas uzstādīti pret plūsmu, lai filtrā uzkrātos spiediens, pēc tam atveriet plūsmas virziena vārstus, lai arī sistēmā uzkrātos spiediens.



Neatveriet vārstus strauji un nepakļaujiet filtru pārmērīgai spiedienu starpībai, citādi var rasties bojājumi.

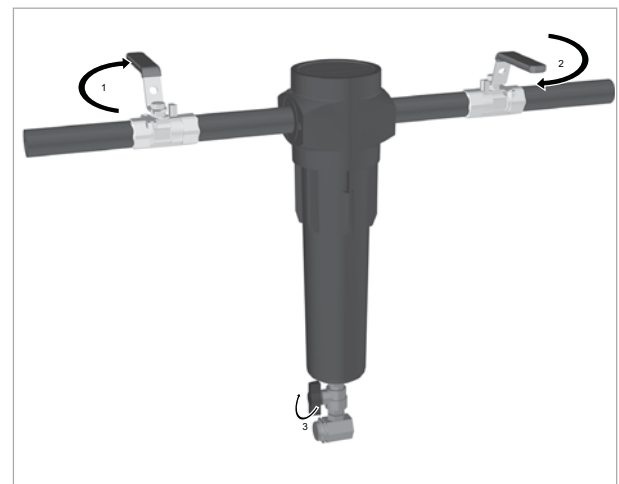

LT

## VIENERIŲ METŲ KOKYBĖS GARANTIJA

Jūsų oro kokybę garantuojama 1 metų laikotarpiu ir bus atnaujinta kasmet pakeitus filtro elementą. Kasmetiniai filtro elemento keitimai užtikrina, kad:

- bus išlaikomos optimalios charakteristikos
- oro kokybė ir toliau atitiks tarptautinius standartus
- bus apsaugoti filtruotoje aplinkoje esantys įrenginiai, darbuotojai ir procesai
- išliks mažos eksploatacavimo išlaidos
- padidės produktyvumas ir pelningumas
- sumažės rūpesčių

RU

## ГОДОВАЯ ГАРАНТИЯ КАЧЕСТВА ВОЗДУХА

Качество воздуха гарантируется в течение одного года. Эту гарантию можно продлевать ежегодно за счет замены фильтрующего элемента.

Ежегодная замена фильтрующего элемента обеспечивает следующие преимущества.

- Поддержание оптимальных рабочих характеристик.
- Соответствие качества воздуха международным стандартам.
- Защита оборудования, расположенного ниже по потоку, персонала и процессов.
- Снижение эксплуатационных расходов.
- Повышение продуктивности и доходности.
- Уверенность в исправной работе.

SL

## ENOLETNA GARANCIJA ZA KAKOVOST ZRAKA

Garancija za kakovost zraka velja eno leto in se obnovi pri vsakoletni zamenjavi filtrirnega elementa.

Vsakoletna zamenjava filtrirnega elementa zagotavlja:

- vzdrževanje optimalne učinkovitosti,
- nadaljnjo skladnost kakovosti zraka z mednarodnimi standardi,
- zaščito priključene opreme, osebja in procesov,
- nizke obratovalne stroške,
- zvišano produktivnost in donosnost ter
- brezskrbnost.

TR

## BİR YIL HAVA KALİTESİ GARANTİSİ

Havanızın kalitesi 1 yıllığına garanti edilmiştir ve garanti, her yıllık filtre öğesi değişikliğinde yenilenecektir.

Yıllık filtre öğesi değişikliği şunları sağlar:

- En iyi performansın devam etmesi sağlanır
- Hava kalitesi uluslararası standartları karşılamaya devam eder
- Aşağı akım ekipmanının, personelin ve süreçlerinin korunması
- Düşük işletim masrafları
- artan verimlilik ve kârlılık
- gönül rahatlığı

MT

## GARANZIJA TA' SENA FUQ IL-KWALITÀ TAL-ARJA

Il-kwalità tal-arja tieghek ġiet iggarantita għal sena u sejra tiġġedded ma' kull tibdil tal-element tal-filtru kull sena.

Tibdiliet tal-element tal-filtru kull sena jiżguraw:

- Żamma tal-aqwa prestazzjoni
- Il-kwalità tal-arja tibqa' tissodisfa l-istandards internazzjonali
- Il-protezzjoni ta' apparat, persunal u proċessi 'l isfel
- Spejjeż operattivi baxxi
- Żieda fil-produttività u fil-profitabilità
- serħan il-moħħ

RO

## UN AN GARANȚIE A CALITĂȚII AERULUI

Calitatea aerului a fost garantată pentru 1 an și va fi reînnoită la fiecare înlocuire anuală a elementului filtrului.

Înlocuirile anuale ale elementului filtrului asigură:

- menținerea unor performanțe optime
- respectarea continuă a standardelor internaționale referitoare la calitatea aerului
- protecția echipamentului din aval, a personalului și a proceselor
- costuri operaționale scăzute
- productivitate și profitabilitate crescută
- liniște sufletească

BG

## ЕДНА ГОДИНА ГАРАНЦИЯ ЗА КАЧЕСТВО НА ВЪЗДУХА

Качеството на Вашия въздух е гарантирано за 1 година и ще бъде подновявано с всяка годишна смяна на филтърен елемент.

Годишните смени на филтърен елемент осигуряват:

- Поддържане на оптимална ефективност
- Качеството на въздуха продължава да отговаря на международните стандарти
- Защита на изходните елементи на оборудването, персонала и процесите
- Ниски оперативни разходи
- Увеличена продуктивност и рентабилност
- Душевно спокойствие



## ☐ Gaminio pasirinkimas

Nurodyti srautai skirti veikimui esant 7 barams (100 psi g), kai atskaita 20°C, 1 baras ir 0 % santykinis vandens garų slėgis. Kito slėgio srautams taikykite nurodytus korekcijos veiksnius.

## ☐ Выбор продуктов

Значения расхода определены для работы под давлением 7 бар (100 фунтов на кв. дюйм) при температуре 20 °С, атмосферном давлении 1 бар и относительном давлении водяного пара 0 %.

Для определения расхода при других значениях давления используйте указанные поправочные коэффициенты.

## ☐ Izbira izdelka

Navedeni pretoki so za delovanje pri 7 barg (100 psig) pri 20° C, 1 bar (a), 0% relativni tlak vodne pare.

Za pretoke z drugačnimi tlaki uporabite prikazane korekcijske faktorje.

## ☐ Ürün Seçimi

Belirtilen akışlar, 20°C, 1 bar a, %0 nispi su buharı basıncına referansla 7 bar g'de (100 psi g) işletme içindir.

Diğer basınçlarda akış miktarı için aşağıda verilen düzeltme faktörleri kullanılır.

## ☐ Għażla tal-Prodott

Il-flussi indikati huma għal tħaddim ta' 7 bar g (100 psi g) b'referenza ta' 20°C, 1 bar a, 0% pressjoni relattiva tal-fwar ta' ilma.

Għal flussi f'kundizzjonijiet oħrajn, applika l-fatturi ta' korrezzjoni murija.

## ☐ Selecie produs

Valorile indicate ale debitelor sunt destinate operației la 7 bar g (100 psi g) cu referință la 20°C, 1 bar a, 0% presiune relativă a vaporilor de apă.

Pentru debitele aflate la alte presiuni, se aplică factorii de corecție prezentați anterior.

## ☐ Избор на продукт

Посочените потоци са за работа при налягане 7 бара (изм.) (100 фунта на кв. инч (изм.)) при референтна температура от 20°C, 1 бар (атм.), 0% относително налягане на водни пари.

За потоци при други налягания прилагайте показаните коефициенти на корекция.

Model	Port Size	L/s	m3/min	m3/hr	cfm	Replacement Element kit	No.
[grade] IP50-010	G¼	30	1.8	108	64	K009 [grade]	1
[grade] IP50-020	G½	45	2.7	162	95	K009 [grade]	1
[grade] IP50-030	G¾	95	5.7	342	201	K030 [grade]	1
[grade] IP50-040	G¾	145	8.7	522	307	K030 [grade]	1
[grade] IP50-050	G1	285	17.1	1026	604	K145 [grade]	1
[grade] IP50-060	G1 ½	465	27.9	1674	985	K145 [grade]	1
[grade] IP50-070	G2	965	57.9	3473	2044	K220 [grade]	1

[klasė] = klasė

[класс] = класс

[razred] = razred

[derece] = derece

[grad] = grad

[grad] = grad

[разредка] = разредка

## Techniniai duomenys

Технические данные, Tehnični podatki, Teknik Veriler, Dejta Teknika, Date tehnice, Технически данни

Model / Grade	Maximum Operating Pressure		Minimum Operating Temperature		Maximum Operating Temperature		Initial 'Dry' Differential Pressure		Initial 'Wet' Differential Pressure		
	bar g	psi g	°C	°F	°C	°F	m bar	psi	m bar	psi	
IP50 - WS	50	725	2.0	35	100	212	N/A		70	1.0	
IP50 - AO							70	1.0	140	2.0	
IP50 - AA							100	1.5	200	3.0	
IP50 - ACS							30	86	70	1.0	N/A
IP50 - AR							100	212			
IP50 - AAR							100	1.5			

## Correction Factors

Working Pressure	bar g	20	25	30	35	40	45	50
	psi g	290	362	435	507	580	652	725
Correction Factor		2.43	1.96	1.65	1.42	1.24	1.11	1.00

## Weights and Dimensions

Gewichten en afmetingen, Gewicht und Abmessungen, Poids et dimensions, Pesos y dimensiones, Pesi e dimensioni

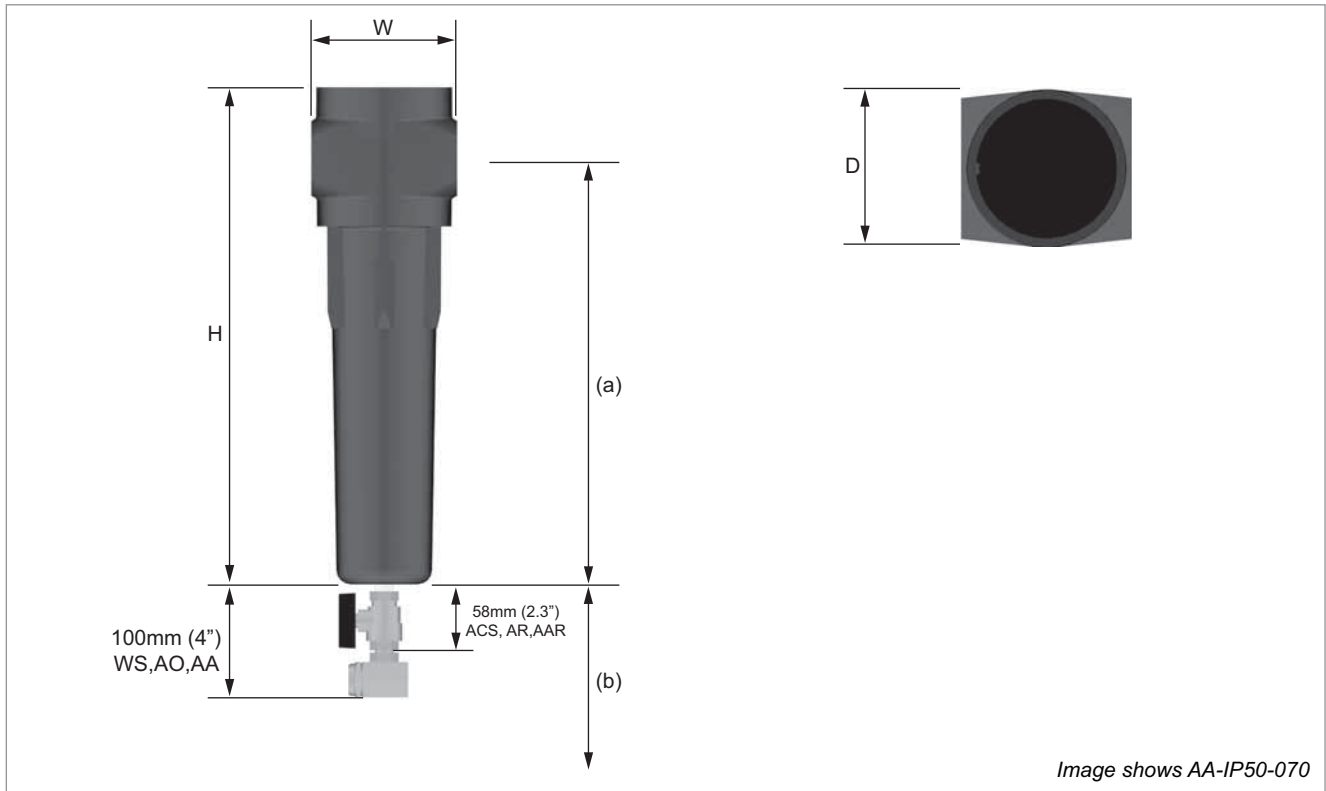

Model	Port Size	Height (H)		Width (W)		Depth (D)		(a)		(b)		Weight	
		mm	ins	mm	ins	mm	ins	mm	ins	mm	ins	kg	lbs
010	¼	175	6.9	78	3.1	68	2.7	142	5.6	70	2.8	1.3	2.9
020	⅜	175	6.9	78	3.1	68	2.7	142	5.6	70	2.8	1.3	2.9
030	½	245	9.6	89	3.5	84	3.3	205	8.1	130	5.1	2.0	4.4
040	¾	245	9.6	89	3.5	84	3.3	205	8.1	130	5.1	2.0	4.4
050	1	423	16.6	122	4.8	116	4.6	364.5	14.4	272	10.7	5.0	11.0
060	1 ½	423	16.6	122	4.8	116	4.6	364.5	14.4	272	10.7	5.0	11.0
070	2	480	18.9	170	6.7	162	6.4	423.5	16.7	320	12.6	10.0	22.0

## LT Montavimo rekomendacijos

Rekomenduojama suspausta orą apdoroti prieš jam patenkant į skirstymo sistemą ir kritiniuose naudojimo taškuose / įrenginiuose.

Suspausto oro džiovintuvus sumontavus drėgnose sistemose, džiūstant paskirstymo sistemai daugiau nešvarumų kaupiasi taškuose, kuriuose naudojami filtrai. Šiuo laikotarpiu gali reikėti dažniau keisti filtravimo elementus.

Įrangoje, kurioje naudojami kompresoriai be alyvos, vis tiek yra vandens aerozolių ir dalelių, todėl jūrų reikia naudoti bendrosios paskirties didelio efektyvumo klasių filtrus.

Bendrosios paskirties filtrai visada turi būti įrengti siekiant apsaugoti didelio efektyvumo filtrus nuo skystų aerozolių ir kietųjų dalelių pagrindinio kiekio poveikio.

Gryninimo įrangą sumontuokite ten, kur yra žemiausia teigiama temperatūra, geriausia – už galinių aušintuvų ir oro surinkimo rezervuarų.

Naudojimo gryninimo įrangos tašką reikia sumontuoti nuo arčiau įrenginio.

Gryninimo įrangos nereikėtų montuoti už greito atidarymo vožtuvų, ją reikia apsaugoti, kad nesudarytų galima atbulinė srovė ar kiti hidrauliniai smūgiai.

Prieš montuodami išvalykite visus į gryninimo įrangą einančius vamzdžius, taip pat išvalykite visus vamzdžius, kai sumontuosite valymo įrangą, prieš prijungdami ją prie galutinio įrenginio.

Jei aplink gryninimo liniją ištaisytos apėjimo linijos, įsitinkinkite, jog atitinkami filtrai ištaisyti apėjimo linijoje tam, kad neužsiterštų už jų esanti sistemos dalis.

Prijunkite išleidimo linijas nuo sujungiamųjų filtrų tiesiai prie kondensato skyriklio. Jeigu neįmanoma prijungti išleidimo linijų tiesiai prie skyriklio, linijos turi būti nukreiptos į kondensato kolektorius (atviros viename gale), tada į vieną kondensato skyriklio įvadą.

Pasirūpinkite įrangą, kuri išleistų surinktus skysčius iš gryninimo įrangos. Surinktus skysčius reikia tinkamai apdoroti ir išmesti.

## RU Рекомендации по установке

Перед вводом в распределительную систему, а также в критических точках использования / подвода рекомендуется использовать сжатый воздух.

Установка осушителей сжатого воздуха во влажную систему может привести к дополнительному загрязнению фильтрующего элемента, которое накапливается в период высыхания системы. В этот период может потребоваться чаще менять фильтрующие элементы.

В станокках, в которых используются безмасляные компрессоры, присутствуют водные аэрозоли и твердые частицы, следует использовать универсальные и высокоэффективные фильтры.

Для защиты высокоэффективного фильтра от масляных аэрозолей и твердых частиц следует обязательно установить универсальный фильтр.

Устанавливайте очистительное оборудование при низкой температуре, максимально приближенной, но не достигающей температуры замерзания, предпочтительно после добавочных охладителей и воздухоприемников.

Место установки очистительного оборудования должно находиться как можно ближе к подводу.

Очистительное оборудование не должно устанавливаться после быстро открывающихся клапанов, а также должно быть защищено от возможного обратного потока или других условий, создающих ударную нагрузку.

Перед установкой очистите все трубопроводы, ведущие к очистительному оборудованию, а также все трубопроводы, отходящие от очистительного оборудования, до подключения последнего подвода.

Если вокруг очистительного оборудования проложен обводной трубопровод, убедитесь, что к обводному трубопроводу подключена соответствующая фильтрующая система, чтобы предотвратить загрязнение основного потока системы.

Подсоединяйте дренажные трубопроводы из коалесцентных фильтров непосредственно к сепаратору конденсата. Если невозможно подсоединить дренажные трубопроводы непосредственно к сепаратору, необходимо вывести эти трубопроводы в коллектор конденсата (вентилируемый с одной стороны), а затем в один вход сепаратора конденсата. Установите средства для дренажа жидкостей из очистительного оборудования. Собранные жидкости должны быть утилизированы в соответствии с указанными требованиями.

## SL Priporočila za namestitve

Stisnjeni zrak je priporočljivo obdelati še pred vstopom v distribucijski sistem in ob odločilnih točkah uporabe.

Namestitve sušilnikov stisnjenega zraka na moker sistem lahko povzročijo dodatno nalaganje umazanije v filtrih med obdobjem sušenja distribucijskega sistema. Med tem obdobjem bo morda potrebna pogostejša menjava filtrirnih elementov.

Pri namestitvah, kjer so v uporabi kompresorji brez olja in kjer so še vedno prisotni vodni in trdni delci, je treba uporabljati običajne in visokoučinkovite enote.

Za zaščito visokoučinkovitega filtra pred veliko količino vodnih in trdnih delcev mora biti vedno nameščen običajni filter.

Namestitve čistilno opremo pri najnižji temperaturi nad zmrziščem, po možnosti za hladilniki polnilnega zraka in sprejemniki zraka.

Čistilna oprema naj ne bo nameščena za zapornimi ventili in naj bo zaščiten pred morebitnim nasprotnim tokom ali ostalimi neobičajnimi situacijami.

Pred namestitvijo očistite vse cevi, ki vodijo do čistilne opreme, po namestitvi čistilne opreme in pred priklopom na zaključeni sistem pa očistite vse cevi.

Če so blizu čistilne opreme predvideni obvoji, zagotovite ustrezno filtriranje teh cevi, da ne pride do kontaminacije priključene sistema.

Odočne vode iz razvlažilnih filtrov priključite neposredno na ločevalnik kondenzata. Če odočnih vodov ni možno napeljati neposredno v ločevalnik, je treba te vode napeljati v razdelilnik kondenzata (izliv na enem koncu voda) in zatem na posamezni dotok na ločevalniku kondenzata. Zagotovite način za odvajanje zbrane tekočine iz čistilne opreme. Z zbrano tekočino je treba ravnati in jo odstraniti predarno in odgovorno.

## TR Kurulum tavsiyeleri

Sıkıştırılmış havanın dağıtım sistemine girmeden önce ve kritik kullanım noktalarında / uygulamalarda işlemden geçirilmesi tavsiye edilir.

Önceden yaş olan bir sisteme sıkıştırılmış hava kurutucularının kurulması, dağıtım sistemi kurarken kullanım noktasi filtrelerine fazladan kir yüklenmesine uy açabilir. Bu süre içinde filtre öğelerinin daha sık değiştirilmesi gerekebilir.

Yağsız kompresörlerin kullanıldığı kurulumlarda, su spreyi ve zerrecikler yine mevcuttur, bu durumlarda da genel amaçlı ve yüksek etkinlik düzeylerini kullanılmaldır.

Yüksek etkinlikli filtreleri hacimli sıvı spreyleyenden ve katı zerreciklerden korumak için her zaman genel amaçlı bir filtre takılmalıdır.

Arındırma ekipmanını donma noktasının üstündeki en düşük ısıda ve terchen son soğutucuların ve hava depolarının aşağı akım tarafına kurun.

Kullanma noktası arındırma ekipmanı, uygulamanın mümkün olduğu kadar yakınına kurulmalıdır.

Arındırma ekipmanı, çabuk açma valflerinin aşağı akım tarafına kurulmamalı ve ters akım olasılığına ve başka şok koşullarına karşı korunmalıdır.

Arındırma ekipmanına giden tüm boruları kurulumdan önce, bütün boruları da arındırma ekipmanı kurulduktan sonra ve son uygulamaya bağlamadan önce arındırın.

Arındırma ekipmanının çevresine by-pass hatları takılmışsa, sistemin aşağı akımında kirlenmeyi önlemek için by-pass hattına yeterli filtre donanımının takılması sağlayın.

Birleştirme filtrelerinden gelen süzdürme hatlarını doğrudan yoğunlaşma separatorüne takın. Süzdürme hatlarını doğrudan separatora bağlamak mümkün değilse, hatlar yoğunlaşma manifolduna salınmalı (bir uçtan salınır), ardından da yoğunlaşma separatorünün tek bir girişine salınmalıdır.

Biriken sıvıları arındırma ekipmanından süzdürcecek bir tertibat olmasını sağlayın. Biriken sıvılar sorumlu bir şekilde işlenmeli ve atılmalıdır.

## MT Rakkomandazzjonijiet għall-Installazzjoni

Nirakkomandaw li l-arja kompressata tiġi trattata qabel ma tidhol fis-sistema ta' distribuzzjoni kif ukoll fil-punti / l-applikazzjonijiet kritiċi ta' l-użu.

L-installazzjoni ta' tagħmir li jinxeft l-arja kompressata fuq sistema li kienet imxarra jista' jirriżulta f'aktar tagħbija ta' hmieg għall-filtri li jintużaw f'punt wiehed, għall-perjodu sakemm is-sistema ta' distribuzzjoni tinxeft. L-elementi tal-filtri jistgħu jkollhom b'żonn li jinbidu aktar spess matul dan il-perjodu.

Għal installazzjonijiet fejn jintużaw kompressuri mingħajr żejt, xorta jkun hemm preżenti ajrosols u partijiet ta' l-ilma, għalhekk xorta għandhom jintużaw gradi bi skop ġenerali u li jffidjenza kbira. Filtru għal skopijiet ġenerali għandu dejjem jiġi installat b'ieji jiproteġi l-filtru ta' effiċjenza kbira mill-volum kbir ta' ajrosols likwidi u partijiet solidi.

Installa tagħmir ta' purifikazzjoni fl-aktar temperatura baxxa possibbli imma b'mod li ma jkunx hemm iffirżar, preferibbilment aktar 'l isfel mill-aftercoolers u mir-riċevituri ta' l-arja.

Tagħmir tal-purifikazzjoni fil-punt ta' l-użu għandu jiġi installat kemm jista' jkun qrib tal-post fejn għandu japplika.

It-tagħmir ta' purifikazzjoni m'għandux jiġi installat aktar 'l isfel mill-valvs li jifftra malaj u għandu jkun protett minn possibbiltà ta' fluss b'lura jew kundizzjonijiet oħra stressanti.

Naddaf il-pajps kollha li jwasslu għat-tagħmir ta' purifikazzjoni qabel tinstalla u l-pajps kollha wara li tinstalla l-tagħmir ta' purifikazzjoni u qabel ma tqabbad ma' l-applikazzjoni finali.

Jekk tiffittja linji ta' by-pass madwar il-tagħmir ta' purifikazzjoni, kun żgur li hemm biżżejjed filtrazzjoni fittjata mal-linja tal-by-pass biex ma thallix li jkun hemm kontaminazzjoni tas-sistema aktar 'l isfel.

Wahhal il-linji tad-drejn mill-filtri koalexenti direttament mas-separator tal-kondensat. Mhuwiex possibbli li tqabbad il-linji tad-drejnijiet direttament ma' separator, il-linji għandu jkollhom vent għall-manifold tal-kondensat (b'vent minn naha waħda) u mbagħad għal gewwa zbokk wahdieni ta' separator tal-kondensat.

Ipprovi facilità b'ieji tiddrejnja l-likwidi li jingabru mit-tagħmir tal-purifikazzjoni. Il-likwidi li jingabru għandhom jiġu trattati u mormija b'mod responsabbli.

## RO Recomandări de instalare

Se recomandă ca aerul comprimat să fie tratat anterior pătrunderii în sistemul de distribuție și, de asemenea, în punctele de utilizare/aplicative critice.

Instalarea uscătoarelor cu aer comprimat pe un sistem de tip umed anterior poate avea ca rezultat acumularea suplimentară, pentru o perioadă, de impurități în filtrele de la punctele de utilizare, în timpul uscării sistemului de distribuție. Este posibil ca, pe durata acestor perioade, să fie necesară înlocuirea mai frecventă a elementelor filtrului.

La instalații unde se utilizează compresoare fără ulei, aerosolii de apă și macroparticulele sunt în continuare prezente, deci este necesară utilizarea în continuare a filtrelor de uz general și a celor cu grade de eficiență ridicată.

Un filtru de uz general trebuie instalat întotdeauna, pentru a proteja filtrul de eficiență ridicată de aerosolii lichizi în cantități mari și de macroparticulele solide.

Instalați echipamentul de purificare la cea mai redusă temperatură deasupra punctului de îngheț, preferabil în aval de răcitoarele secundare și de recipientele de aer.

Echipamentul de purificare de la punctul de utilizare trebuie instalat cât mai aproape de aplicația propriei-zisă.

Echipamentul de purificare nu trebuie instalat în aval de supapele cu deschidere rapidă și trebuie protejat de posibile contracurenți sau de alți factori de șoc.

Purjați toate conductele care duc spre echipamentul de purificare înainte de instalare și toate conductele după instalarea echipamentului de purificare și înainte de conectarea la aplicația finală.

Dacă sunt montate conducte de trecere în jurul echipamentului de purificare, verificați să fie montate sisteme adecvate de filtrare la conducta de trecere, pentru a preveni contaminarea sistemului în aval.

Montați conducte de recuperare de la filtrele de coalescență direct la un separator de condens. Dacă nu este posibilă cuplarea directă a conductelor de recuperare la un separator, conductele trebuie ventilate la un colector de condens (ventilat la un capăt), apoi la o singură intrare a unui separator de condens.

Furnați o instalație care să elimine, prin drenare, lichidele colectate din echipamentul de purificare. Lichidele colectate trebuie tratate și evacuate într-o manieră responsabilă.

## BG Препоръки за инсталацията

Препоръчително е компресиранят въздух да се обработва преди влизането в системата за разпределение, а също така в точки/приложения с изключително значение.

Инсталирането на сушилни за компресиран въздух към намокрена система може да доведе до натрупване на допълнително замърсяване при използването на филтрите за определен период, докато системата за разпределение изсъхва. Елементите на филтъра може да се нуждаят от смяна по-често по време на този период.

За инсталации, където се използва безмаслени компресори, а водни aerosoli и частици все още са налични, все още трябва да се използват високоэффективни разредки, както и разредки с общо предназначение.

Филтърът с общо предназначение трябва винаги да се инсталира, за да предпази високоэффективния филтър от обемни aerosoli и твърди частици.

Инсталирайте пречистващо оборудване при най-ниската температура над точката на замръзване, за предпочитане крайните допълнителни охладители и въздухоприемници.

Точката на използване на пречистващо оборудване трябва да се инсталира възможно най-близо до уреда.

Пречистващото оборудване не трябва да се инсталира в края на бързо отварящи се клапани и трябва да се предпази от възможен обратен поток или други удари условия.

Продуктите всички тръби, водещи към пречистващото оборудване, преди инсталацията, както и всички тръби след инсталацията на пречистващото оборудване и преди свързването на крайния уред.

Ако байпасни тръби са поставени около пречистващото оборудване, се уверете, че към байпасната тръба е нагласено подходящо филтриране, което да предотврати замърсяване нататък по системата.

Поставете отточни тръби от съединителните филтри директно към сепаратор на кондензат. Ако не е възможно директно свързване на отточни тръби към сепаратор, тръбите трябва да се отточат към един колектор на кондензат (отворен от единия край) и след това в един вход на сепаратор на кондензат.

Осигурете условия за отичане на натрупаните флуиди от пречистващото оборудване. Натрупаните флуиди трябва да се обработват и изхвърлят по подходящия начин.



## LT Paleidimas ir naudojimas



Prieš nukreipdami slėgį į filtrą įsitikinkite, kad galvutė ir indas yra gerai pritvirtinti, o fiksavimo detalės tinkamai sulygiuotos, kaip parodyta techninės priežiūros skyriuje (6 techninės priežiūros procedūra) šiame vadove.

1. Lėtai atidarydami išleidimo vožtuvą palaipsniui didinkite slėgį įrenginyje.
2. Lėtai atidarydami išleidimo vožtuvą, iš naujo sudarykite slėgį už jo esančiame vamzdyne.

Negalima staigiai atidaryti išleidimo ar išleidimo vožtuvų, paveikti įrenginio pernelyg dideliu diferencialiniu slėgiu, nes galima sugadinti įrangą.

## RU Запуск и эксплуатация



Перед созданием давления в фильтре убедитесь, что стакан и головка фильтра правильно установлены и фиксатор правильно выровнен, как показано в разделе технического обслуживания данного руководства (процедура технического обслуживания 6).

1. Впускной клапан следует открывать плавно, чтобы постепенно создать давление в устройстве.
2. Плавно откройте выпускной клапан, чтобы создать давление в системе трубопровода.

Запрещено резко открывать впускной или выпускной клапаны, а также используемое устройство, так как это может привести к перелому давления и повреждениям.

## SL Zagon in uporaba



Pred obremenitvijo filtra s tlakom zagotovite, da sta glava in posoda filtra pravilno nameščeni in da sta označbi na glavi in posodi filtra ustrezno poravnani druga z drugo, kot je prikazano v poglavju o vzdrževanju v tem priročniku (postopek vzdrževanja – korak 6).

1. Počasi odprite dovodni ventil, da enoto postopoma obremenite s tlakom.
2. Počasi odprite odvodni ventil za ponovno tlačno obremenitev cevovoda za tem ventilom.

Dovodnih ali odvodnih ventilov nikoli ne odpirajte naglo in enote ne izpostavljajte prekomernim nihanjem tlaka, saj lahko to povzroči škodo.

## TR Çalıştırma ve İşletme



Filtreye basınç uygulamadan önce, başın ve haznenin düzgün bir şekilde takıldığından ve kilitleme tertibatının, bu kılavuzun bakım bölümünde (bakım prosedürü 6) gösterildiği gibi, düzgün bir şekilde hizalandığından emin olun.

1. Giriş valfini yavaşça açıp üniteye yavaş yavaş basınç uygulayın.
2. Aşağı akım borularına yeniden basınç uygulamak için çıkış valfini yavaşça açın.

Giriş ve çıkış valflerini hızla açmayın veya üniteyi aşırı basınç farklarına maruz bırakmayın; aksi halde hasar oluşabilir.

## MT Kif Tixghel u Kif Thaddem



Qabel tiffa' pressjoni fuq il-filtru, aghmel zgur li r-ras u l-bowl huma mwahhlin b'mod korrett u li d-dettall tas-sokor huwa allinjat kif jixraq kif muri fis-sezzjoni tal-manutenzjoni (procedura ta' manutenzjoni 6) ta' dan il-manwal.

1. Iftah il-valv tad-dhul bil-mod, biex iżżid gradwalment il-pessjoni fil-unità.
  2. Iftah il-valv tal-hruġ bil-mod biex terġa' tibni l-pessjoni fil-pajps li jwasslu 'l isfel.
- Ara li ma tiffatx il-valvs tad-dhul jew tal-hruġ f'daqqa jew b'xi mod tikkawża differenza eċċessiva fil-pessjoni tat-tagħmir għax tista' tagħmel il-hsara.

## RO Pornire și operare



Înainte de presurizarea filtrului, asigurați-vă că paharul și capul filtrului sunt corect montate și că detaliul de fixare este corect aliniat, așa cum se arată în secțiunea de întreținere (procedura de întreținere 6) a acestui manual.

1. Deschideți încet supapa de admisie, pentru a presuriza gradat aparatul.
2. Deschideți încet supapa de evacuare pentru a represuriza sistemul de conducte din aval.

Nu deschideți rapid supapele de admisie sau de evacuare și nu supuneți aparatul la o diferență excesivă de presiune; în caz contrar, aparatul poate suferi deteriorări.

## BG Начало и работа



Преди херметизиране на филтъра се уверете, че главата и чашката са монтирани правилно и заключващият детайл е подходящо подравнен, както е показано в раздела за поддръжка (процедура по поддръжка 6) на това ръководство.

1. Отворете бавно входния вентил, за да пуснете постепенно налягане на уреда.
2. Отворете бавно изходния вентил, за да премахнете налягането по протежението на тръбите.

Не отваряйте входния или изходния вентил бързо и не подлагайте уреда на голяма разлика в налягането, тъй като това може да доведе до повреда.

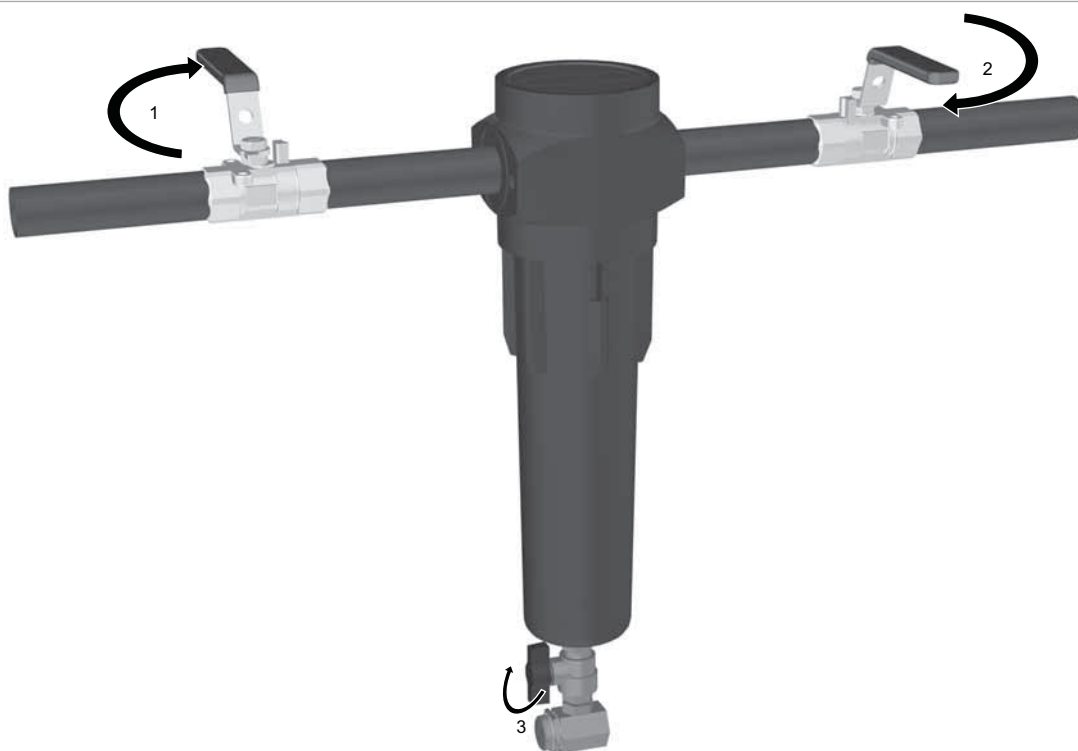

Priedai / atsarginės dalys (techninės priežiūros komplektai)  
 Принадлежности / запасные части (ремонтные комплекты), Dodatna oprema / nadomestni deli (servisni kompleti), Aksesuarlar / Yedek Parçalar (Servis Kitleri),  
 Accessorji / Lista tal-Parts (Settjiet tas-Servis), Accesorii / Pieșe de schimb (Truse de service), Принадлежности / резервни части (сервисни комплекти)

 <p><b>MFK5-1</b></p>	 <p><b>MFK5-2</b></p>	 <p><b>MFK5-3</b></p>
	<p><b>MAK</b></p> <p>IP50-010 - IP50-030 → MAK1</p> <p>IP50-040 - IP50-050 → MAK2</p> <p>IP50-060 → MAK3</p> <p>IP50-070 → MAK4</p>	 <p> 12 Months</p> <p> <b>servicereminder.com</b></p>
	<p>IP50 Drain Kit</p>	

## Techninė priežiūra

### Техническое обслуживание, Vzdrževanje, Bakım, Manutenzjoni, Ìntretinere, Поддръжка

#### LT Techninės priežiūros intervalai

Norint užtikrinti optimalias filtro charakteristikas AO, AA, AR, AAR tipo elementus reikia keisti kas 12 mėnesių kartu su automatiškai išleidimo čiupu (EF1).

Elemento ACS veikimas paremtas didžiausia alyvos garų įleidimo koncentracija 0,018 mg/m<sup>3</sup>. Pakeiskite anglies filtro elementą aptikę garų, keistą kvapą arba skonį. Kitaip nei alyvos aerozolių šalinimo filtrai, kurie keičiami kasmet siekiant užtikrinti suspausto oro kokybę, alyvos garų šalinimo filtro tarnavimo laikas priklauso nuo įvairių veiksnių ir jį reikia daug dažniau keisti (nebent naudojamas OVR, kurio tarnavimo laikas apskaičiuotas 6000 valandų).

#### Veiksniai, darantys poveikį adsorbicijos filtrų tarnavimo laikui

##### Alyvos garų koncentracija

Kuo didesnė alyvos garų įleidimo koncentracija, tuo greičiau baigsis aktyvuotosios anglies talpa.

##### Karterio alyva

Adsorbicijos filtrai skirti pašalinti alyvos garus ir kvapus, o ne suskystintą alyvą ar aerozolių. Dėl blogai prižiūrimų filtrų arba apskritai neuždėtų išankstinių filtrų OVR filtro talpa greitai pasibaigia.

##### Temperatūra

Alyvos garų kiekis didėja eksponentiškai pagal įleidimo temperatūrą, taip sutrumpindamas elemento tarnavimo laiką. Be to, didėjant temperatūrai, mažėja adsorbicijos galia, ir elemento tarnavimo laikas taip pat trumpėja.

##### Santykinis drėgnumas arba rasos taškas

Drėgnas oras sumažina adsorbicines savybes.

##### Kompresoriaus alyvos pokyčiai

Pakeitus kompresoriaus alyvą, naujas tepalas išdegina „lengvąją frakciją“, todėl po to alyvos garų kiekis padidėja valandoms ar net savaitėmis. Šį padidėjusį alyvos garų kiekį adsorbuoja OVR filtras, žymiai sumažindantis adsorbicinį tarnavimo laiką.

#### RU Интервалы технического обслуживания

Для обеспечения оптимальной эффективности фильтра требуется менять элементы классов AO, AA, AR, AAR каждые 12 месяцев вместе с автоматическим дренажным устройством (EF1).

Эффективность элемента ACS рассчитана на максимальную концентрацию входящих паров масла, не превышающую 0,018 мг/м<sup>3</sup>. При обнаружении испарений или запаха замените угольный элемент фильтра.

В отличие от масляных аэрозольных фильтров, которые подлежат ежегодной замене в целях обеспечения сжатим воздухом надлежащего качества, срок службы фильтров масляных паров зависит от различных факторов, и требует более частой замены (если только не используется OVR, срок службы которого 6 000 часов).

#### Факторы, влияющие на продолжительность срока службы адсорбционных фильтров:

##### Концентрация паров масла

Чем выше концентрация паров масла на входе, тем быстрее произойдет насыщение парами активированного угля.

##### Масло в емкостях.

Адсорбционные фильтры предназначены для поглощения паров масла и запахов, а не жидкой нефти или аэрозолей. Плохо выполняющаяся предварительная фильтрация или ее отсутствие приводит к быстрому ухудшению свойств фильтра OVR.

##### Температура

Содержание паров масла увеличивается в экспоненциальной зависимости от температуры на входе, что сокращает срок службы элемента. Кроме того, при увеличении температуры способность элемента к адсорбции уменьшается, что также сокращает срок службы элемента.

##### Относительная влажность или точка росы

Влажный воздух ухудшает способность углерода к адсорбции.

##### Замена масла в компрессоре

При замене компрессорного масла, в новом масле происходит сжигание легких углеводородов, что приводит к увеличению содержания паров масла на несколько часов или даже недель. Эти пары поглощаются фильтром OVR, что значительно сокращает его срок службы.

#### SL Intervali za vzdrževanje

Da bi zagotovili optimalno delovanje filtra, je treba elemente razredov AO, AA, AR, AAR zamenjati vsakih 12 mesecev, skupaj z avtomatskim izpustom (EF1).

Zmogljivost elementa ACS temelji na največji koncentraciji naftnih hlapov na dovodu 0,018mg/m<sup>3</sup>. Ko zaznate hlapce, vonj ali okus, zamenjajte filtrirni element z ogljem.

Za razliko od filtrov za odstranjevanje naftnih aerosolov, ki se jih za zagotavljanje kakovost stisnjenegega zamenjuje enkrat letno, je življenjska doba filtra za odstranjevanje hlapov odvisna od različnih dejavnikov in zahtevajo bolj pogoste zamenjave (razen, če se uporablja OVR, z zasnovano trajnostjo 6000 ur).

#### Dejavniki, ki vplivajo na življenjsko dobo adsorbcijskih filtrov

##### Концентрация ольных hlapov

Večja kot je koncentracija olnih hlapov na vstopu, hitreje bo sposobnost aktivnega oglja zasičena.

##### Текоче оље

Адсорбцијски филтри со наменени odstranjevanju olnih hlapov in vonjav, ne tekočega olja ali aerosolov. Slabo vzdrževano predhodno filtriranje ali brez le-tega bo povzročilo hitro iztrošenje zmogljivosti OVR filtra.

##### Температура

Vsebnost olnih hlapov narašča eksponentno glede na vstopno temperaturo, s tem se življenjska doba elementa skrajša. Poleg tega se z naraščanjem temperature zmanjšuje sposobnost adsorbpcije, ravno tako tudi življenjska doba elementa.

##### Relativna vlažnost ali rosišče

Vlažnost zraka zmanjšuje adsorbcijsko sposobnost oglja.

##### Menjave kompresorskega olja

Ko se kompresorsko olje zamenja, novo mazivo izloči "lahke frakcije", kar za več ur ali celo tednov poveča vsebnost olnih hlapov. To večjo količino olnih hlapov adsorbira OVR filter, s tem pa se bistveno skrajša njegova življenjska doba.

#### TR Bakım Aralıkları

En iyi performansı sağlamak için AO, AA, AR, AAR düzey öğelerin otomatik süzdürme tertibatı (EF1) ile birlikte her 12 ayda bir değiştirilmesi gerekir.

ACS öğesinin performansı, 0,018mg/m<sup>3</sup> maksimum yağ buharı girişi konsantrasyonuna dayanır. Buhar, koku veya tat saplandığında karbon filtre öğesini değiştirin.

Yağ buharı giderme filtresinin kullanım süresi, basınçlı hava kalitesini garanti etmek için her yıl değiştirilen yağ aerosolu giderme filtrelerinden farklı olarak, çeşitli faktörlere bağlanabilir ve daha sık değiştirilmeleri gerekebilir (6000 saatlik ömür için boyutlandırılmış OVR kullanılmadığı sürece).

#### Emiş filtrelerinin kullanım süresini etkileyen faktörler

##### Yağ buharı konsantrasyonu

Yağ buharının girişi konsantrasyonu arttıkça, aktif karbon kapasitesi daha hızlı biçimde tükenir.

##### Yağ kütlesi

Emiş filtreleri, sıvı yağ veya aerosoller değil, yağ buharını ve kokuları gidermek için tasarlanmıştır. Yeterli bakım yapılmayan veya mevcut olmayan ön filtrasyon, OVR filtre kapasitesinin hızlı biçimde tükenmesine neden olur.

##### Sıcaklık

Yağ buharı içeriği, giriş sıcaklığına göre katlanarak artar ve öğenin ömrünü kısaltır. Ayrıca, sıcaklık arttıkça emilim kapasitesi düşer ve yine öğenin ömrünü kısaltır.

##### Nispi Nem veya Çiylenme Noktası

Yağ hava, karbonun emilim kapasitesini düşürür.

##### Kompresör yağı değişimleri

Kompresör yağı değiştirildiğinde, yeni yağlayıcı "hafif uçları" yakar; bu da sonraki saatler, hatta haftalar boyunca yağ buharı içeriğini artırır. Yağ buharı içeriğindeki bu artış, OVR filtresi tarafından emilerek, emiş ömrünü önemli ölçüde kısaltır.

#### MT Intervalli tal-Manutenzjoni

Blex tižura l-aqwa prestazzjoni tal-filtru, l-elementi ta' grad AO, AA, AR, AAR jeħteġu tibdil kull 12-il xahar filmkim mad-drejn awtomatiku (EF1).

Il-prestazzjoni tal-element ACS hija bbażata fuq koncentrazzjoni massima tal-iżbokk tal-fwar taż-żejt ta' 0.018mg/m<sup>3</sup>. lbel l-element tal-filtru tal-faham wara l-kxiif ta' fwar, riħa jew toghma.

B'differenza mill-filtri ta' nehħija tal-aerosol taż-żejt li jinbidlu kull sena biex tiġi ggarantija l-kwalità tal-arja kkompessata, il-hajja ta' filtru ta' nehħija taż-żejt tista' tiġi attribwita għal diversi fatturi u jista' jkun hemm bżonn li l-filtri jinbidlu aktar ta' spiss (sakemm ma jintużax OVR li huwa maħsub għal hajja ta' 6000 siegħa).

#### Fatturi li jaffettwaw l-ghomor tal-filtri ta' assorbiment

##### Koncentrazzjoni ta' fwar taż-żejt

Aktar ma l-koncentrazzjoni tal-iżbokk tal-fwar taż-żejt tkun oghla, aktar il-kapaċità ta' karbonju attivati tiskadi malajr.

##### Żejt tal-bulk

Filtri ta' assorbiment huma maħsubin biex inehħu fwar taż-żejt u l-irwejjah, żejt mhux likwidu jew aerosols. Filtrazzjoni minn qabel miżmuma hażin jew ineżistenti tikkważa l-kapaċità tal-filtru tal-OVR biex tiskadi malajr.

##### Temperatura

Il-kontenut tal-fwar taż-żejt jiddeja b'mod esponenzjali skont temperatura tal-iżbokk tad-ħul, u inaqqas il-hajja tal-l-element. Barra minn hekk, hekk kif tiżdied it-temperatura, il-kapaċità ta' assorbiment tonqos, u għal darb'ohra inaqqas il-hajja tal-l-element.

##### Umdità jew Punt tan-nida

L-arja niedja inaqqas il-kapaċità adsorbiva tal-faham.

##### Tibdil taż-żejt tal-kompressur

Meta jinbidel iż-żejt tal-kompressur, il-lubrikant il-ġdid jahraq it-truf irraq li jżidu l-kontenut tal-fwar taż-żejt għal sığħat jew saħansitra għal ġimghat wara. Din iż-żieda fil-kontenut tal-fwar taż-żejt hija adsorbta mill-filtru OVR, u inaqqas b'mod sinifikanti l-hajja adsorbiva tiegħu.

#### RO Intervale de ðntretinere

Pentru a asigura performanęe optime ale filtrului, elementele de grad AO, AA, AR, AAR necesită ðncuire la fiecare 12 luni, alături de evacuarea automată (EF1).

Performanęa elementului ACS se bazează pe o concentraęie maximă a vaporilor de ulei care intră de 0,018mg/m<sup>3</sup>. Înlocuiți elementul filtrului de carbon la detectarea de vapori, miros sau gust.

Spre deosebire de filtrele de îndepărtare a vaporilor de ulei, care sunt modificate anual pentru a garanta calitatea aerului comprimat, durata de viață a unui filtru de îndepărtare a vaporilor de ulei poate fi atribuită mai multor factori?i necesită schimbări mai frecvente (cu excepția cazului în care OVR este folosit, acesta fiind dimensionat pentru 6000 ore de funcționare);

#### Factori care influențează durata de viață a filtrelor de adsorbție

##### Concentrația vaporilor de ulei

Cu cât concentrația de intrare a vaporilor de ulei este mai mare, cu atât mai repede va expira capacitatea cărbunelui activ.

##### Ulei la vrac

Filtrele de adsorbție sunt concepute pentru a îndepărta vaporii de ulei?i mirosurile, nu ulei lichid sau vapori. Un filtru rău întreținut sau absent?a unei prefiltrări va determina expirarea rapidă a capacitaęii filtrului OVR.

##### Temperatură

Conținutul de vapori de ulei crește exponențial la temperatura de intrare, reducând durata de viață a elementului. În plus, odată cu creșterea temperaturii, capacitate de adsorbție scade, reducând din nou durata de viață a elementului.

##### Umiditatea relativă sau punctul de rouă

Aerul umed reduce capacitatea de adsorbție a carbonului.

##### Schimbările ale uleiului de compresor

La schimbarea uleiului de compresor, noul lubrifiant arde "capetele u?oare", care măresc conținutul de vapori de ulei timp de câteva ore sau chiar săptămâni după aceea. Această creștere a conținutului de vapori de ulei este adsorbită prin filtrul OVR, reducând în mod semnificativ durata adsorbției.

#### BG Интервали на поддръжка

За осигуряване на оптимална ефективност на филтъра, елементите от клас AO, AA, AR, AAR трябва да се сменят на всеки 12 месеца, заедно с автоматичния дренаж (EF1).

Ефективността на елемента ACS е основана на максимална входна концентрация на маслени пари от 0,018 mg/m<sup>3</sup>. Заменете елемента на въгленовия филтър при откриване на изпарение, мизирма или вкус.

За разлика от филтрите за отстраняване на маслен аерозол, които се сменят годишно, за да се гарантира качество на компресирания въздух, продължителността на живот на филтъра на маслени пари може да зависи от различни фактори и изисква по-чести смени (освен ако не се използва OVR, чийто живот е 6000 часа).

#### Фактори, влияещи върху продължителността на живот на адсорбционни филтри

##### Концентрация на маслени пари

Колкото по-висока е входната концентрация на маслени пари, толкова по-бързо ще се изчерпа капацитетът на активния въглен.

##### Течно масло

Адсорбционните филтри са предназначени да отстраняват маслени пари и мизирми, а не течно масло или аерозоли. Лошо поддръжано или несъществуващо предварително филтриране ще доведе до бързо изчерпване на капацитета на филтъра OVR.

##### Температура

Съдържанието на маслени пари се увеличава експоненциално с входната температура, намалявайки живота на елемента. Освен това с увеличението на температурата се намалява капацитетът на адсорбиране, което допълнително намалява живота на елемента.

##### Относителна влажност или точка на оросяване

Влажният въздух намалява капацитета на адсорбиране на въглена.

##### Смени на компресорно масло

Когато е сменено компресорното масло, новата смазка изгаря "леките краища", което увеличава съдържанието на маслени пари в продължение на часове или дори седмици след това. Това увеличение на съдържанието на маслени пари се адсорбира от филтъра OVR, значително намалявайки адсорбционния му живот.

### LT 1 techninės priežiūros procedūra

Lėtai uždarykite įleidimo (1) ir išleidimo (2) vožtuvus ir išleiskite slėgį iš filtro (3) per išleidimo angą.

### RU Процедура технического обслуживания 1

Медленно закройте впускной (1) и выпускной (2) клапаны и сбросьте давление в фильтре (3) с помощью дренажа.

### SL Postopek vzdrževanja – korak 1

Počasi zaprite dotočni (1) in odtočni (2) ventil in iz filtra (3) prek odtoka izpustite ves tlak.

### TR Bakım Prosedürü 1

Giriş (1) ve çıkış (2) valflerini yavaşça kapatın ve süzdürme tertibatını kullanarak filtredeki (3) basıncı boşaltın.

### MT Procedura ta' Manutenzjoni 1

Aghlaq bil-mod il-valvi tal-izbokk tad-dhul (1) u tal-hruġ (2) u nehhi l-pressjoni tal-filtru (3) billi tuża d-drejn.

### RO Procedură de întreținere 1

Închideți încet supapa de admisie (1) și de evacuare (2) și depresurizați filtrul (3) utilizând evacuarea.

### BG Процедура по поддръжка 1

Бавно затворете входния (1) и изходния (2) вентил и изпуснете налягането от филтъра (3) с помощта на дренажа.

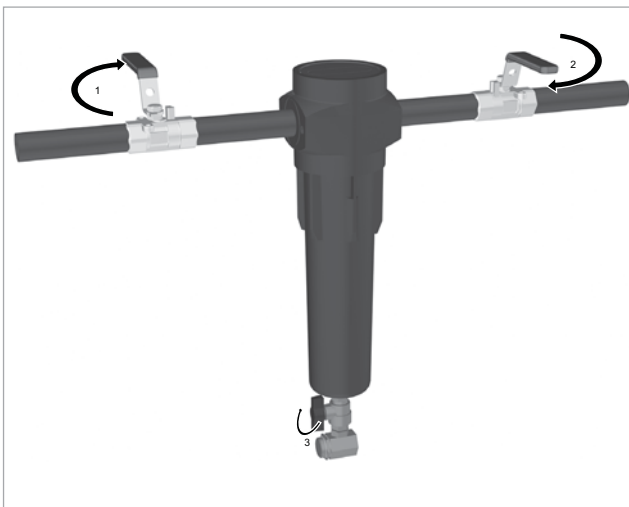

### LT 2 techninės priežiūros procedūra

Atskirkite filtro indą (1) ir išimkite panaudotą elementą (2) iš trauklės (3).



Caution

Panaudotus elementus rekomenduojame išimti mūvint pirštines.

### RU Процедура технического обслуживания 2

Отверните стакан фильтра (1), а затем использованный элемент (2) и отсоедините их от стяжки (3).



Caution

При работе с загрязненными элементами рекомендуется использовать перчатки.

### SL Postopek vzdrževanja – korak 2

Iz veznega droga (3) odvijte posodo filtra (1) in odstranite uporabljeni element (2).



Caution

Pri ravnanju z onesnaženimi elementi priporočamo uporabo rokavic.

### TR Bakım Prosedürü 2

Filtre haznesini (1) ve ardından kullanılmış elemanı (2) bağlantı çubuğundan (3) sökün.



Caution

Kirli elemanlara dokunurken eldiven kullanılmasını tavsiye ederiz.

### MT Procedura ta' Manutenzjoni 2

Holl il-bowl tal-filtru (1) u mbagħad nehhi l-element użat (2) minn mat-tie rod (3).



Caution

Aħna nirrakkomandaw l-użu ta' ingwanti meta tkun ser tmiss elementi kkontaminati.

### RO Procedură de întreținere 2

Deșurubați paharul filtrului (1), apoi elementul uzat (2) de pe tija de legătură (3).



Caution

Vă recomandăm să utilizați mănuși atunci când atingeți elementele contaminate.

### BG Процедура по поддръжка 2

Развийте филтърната чашка (1) и след това свалете използвания елемент (2) от анкерния болт (3).



Caution

Препоръчваме да използвате ръкавици, когато докосвате замърсени елементи.



**LT 3 techninės priežiūros procedūra**

Pakeiskite sandarinimo žiedą filtro inde pateikiamais naujais sandarinimo žiedais.



**Būtinai patepkite sandarinimo žiedą ir sriegius tinkamu techniniu vazelinu be rūgščių.**

**RU Процедура технического обслуживания 3**

Замените кольцевое уплотнение в стакане фильтра новым кольцевым уплотнением из комплекта.



**Смажьте кольцевое уплотнение и резьбу вазелином, не содержащим кислоты.**

**SL Postopek vzdrževanja – korak 3**

O-tesnilo v posodi filtra zamenjajte z novim.



**O-obroč in navoje namažite z ustreznim brez kisliniskim petrolejevim gelom.**

**TR Bakım Prosedürü 3**

Filtre haznesinde bulunan O-halkayı verilen yeni O-halka ile değiştirin.



**O-halkasının ve yivlerin uygun bir asitsiz vazelin ile yağlanmasını sağlayın.**

**MT Procedura ta' Manutenzjoni 3**

Issostitwixxi l-O-ring li jinsab fuq il-bowl tal-filtru bl-O-ring il-ġdid ipprovdut.



**Aġhmel żgur li tllubrifika l-O-rings u l-kamini b'jelly tal-petroleum hieles minn aċidi xieraq.**

**RO Procedură de întreținere 3**

Înlocuiți garnitura inelară situată pe capul filtrului cu noua garnitură inelară furnizată.



**Asigurați-vă că lubrifiați garnitura inelară și filetele cu vaselină rectificată adecvată, fără acid.**

**BG Процедура по поддръжка 3**

Заменете O-образния пръстен, разположен във филтърната чашка, с предоставения нов O-образен пръстен.



**Осигурете смазване на O-пръстена и резбите с подходящ безкиселинен вазелин.**



**LT 4 techninės priežiūros procedūra**

Uždėkite naują elementą ant trauklės ir priveržkite. Uždėkite filtro indą ir galvutę įsitikinę, kad sriegis prisuktas.

**RU Процедура технического обслуживания 4**

Прикрепите новый элемент к стяжке и затяните его. Установите стакан фильтра и головку, убедившись, что они полностью ввернуты.

**SL Postopek vzdrževanja – korak 4**

Nov element namestite na vezni drog in ga privijte. Znova namestite posodo filtra in filtrsko glavo ter pazite, da so navoji povsem priviti.

**TR Bakım Prosedürü 4**

Yeni elemanı bağlanti çubuğuna takın ve sıkın. Filtre haznesi ve başlığı tekrar takın, dişlerin birbirini kavramasını sağlayın.

**MT Procedura ta' Manutenzjoni 4**

Poġġi l-element il-ġdid fuq it-tie rod u ssikka. Erġa' poġġi l-bowl tal-filtru u r-ras tal-filtru filwaqt li tizgura li l-kamin ikun imqabbad.

**RO Procedură de întreținere 4**

Montați și strângeți noul element pe tija de legătură. Montați la loc paharul și capul filtrului, asigurându-vă că filetele sunt cuplate.

**BG Процедура по поддръжка 4**

Поставете новия елемент върху анкерния болт и затегнете. Поставете отново филтърните чашка и глава, като се уверите, че резбите са затегнати.



**LT 5 techninės priežiūros procedūra**

Priklijuokite elemento keitimo datos etiketę prie filtro indo ir užrašykite datą, kada elementas turės būti pakeistas, t. y. 12 mėnesių po elemento keitimo.



Nevalykite etiketę tirpikliais arba spiritu, nes galite jas sugadinti.

**RU Процедура технического обслуживания 5**

Прикрепите к стакану фильтра табличку с датой замены элемента и впишите в нее дату следующей замены (то есть через 12 месяцев после текущей замены).



Не используйте растворители или спиртосодержащие растворы для очистки табличек, так как это может привести к повреждению.

**SL Postopek vzdrževanja – korak 5**

Na posodo filtra prilepite novo nalepko z datumom, ko je treba ponovno zamenjati filtrirni element (čez 12 mesecev).



Za odstranjevanje nalepke ne uporabljajte alkohola ali čistil, ker lahko poškodujejo posodo filtra.

**TR Bakım Prosedürü 5**

Öge değiştirme tarihi etiketini filtre haznesine yapıştırın ve ögenin yenisiyle değiştirileceği tarihi yazın, örneğin öge değişikliğinden 12 ay sonra.



Zarar verebileceği için, etiketleri temizlemek için çözücü veya alkol kullanmayın.

**MT Procedura ta' Manutenzjoni 5**

Waħħal it-tikketta tad-data tat-tibdil tal-element mal-bowl tal-filtru u iktib id-data li fiha għandu jinbidel l-element, jiġifieri 12-il xahar wara li jinbidel l-element.



Tużax solventi jew alkoħol biex tnaqqaf it-tikketti għalieg dan jista' jikkawża ħsara.

**RO Procedură de întreținere 5**

Atașati eticheta cu data de înlocuire a elementului la paharul filtrului și notați pe aceasta data la care elementul trebuie înlocuit, adică după 12 luni de la înlocuirea elementului.



Nu utilizați solvenți sau alcool pentru curățarea etichetelor, deoarece puteți provoca deteriorări.

**BG Процедура по поддръжка 5**

Залепете етикет с датата на смяна на елемента върху филтърната чашка и запишете на него датата, на която трябва да се смени елемента, т.е. 12 месеца след смяната на елемента.



Не използвайте разтворители или алкохол за почистване на етикетите, тъй като това може да доведе до повреда.

**LT 6 techninės priežiūros procedūra**

Lėtai atidarykite išleidimo vožtuvus, kad sudarytumėte slėgį filtre, tada – išleidimo vožtuvus, kad sudarytumėte slėgį sistemoje.



Negalima staigiai atidaryti vožtuvų, paveikti filtro pernelių dideliu diferencialiniu slėgiu, nes gali būti sugadinta įranga.

**RU Процедура технического обслуживания 6**

Медленно откройте впускные клапаны, чтобы подать давление в фильтр, а затем выпускные клапаны, чтобы подать давление в систему.



Во избежание повреждений не открывайте клапаны быстро и не подвергайте фильтр большому перепаду давления.

**SL Postopek vzdrževanja – korak 6**

Počasi odprite zgornje ventile, da bo filter pod tlakom, nato še spodnje ventile, da bo pod tlakom celoten sistem.



Ventilov nikoli ne odpirajte hitro in filtra ne izpostavljajte prekomernim nihanjem tlaka, saj lahko to povzroči poškodbe.

**TR Bakım Prosedürü 6**

Filtreye basınç uygulamak için giriş valflerini, ardından sisteme basınç uygulamak için çıkış valflerini yavaşça açın.



Giriş ve çıkış valflerini hızlı açmayın veya üniteyi aşırı basınç farklarına maruz bırakmayın; aksi takdirde hasar oluşabilir.

**MT Procedura ta' Manutenzjoni 6**

Iftaħ bil-mod il-valvi upstream biex iżżid il-pressjoni tal-filtru, u mbagħad il-valvi downstream biex tipprovi pressjoni lis-sistema.



Tiftaħ il-valvi bl-għaġġla, u taġħmilx il-filtru soġġett għal differenza eċċessiva fil-pressjoni, minħabba li jista' jkun hemm ħsara.

**RO Procedură de întreținere 6**

Deschideți lent supapele din partea de sus pentru a presuriza filtrul, apoi deschideți supapele din partea de jos pentru a presuriza sistemul.



Nu deschideți rapid supapele și nu supuneți filtrul la o diferență excesivă de presiune; în caz contrar, se pot produce deteriorări.

**BG Процедура по поддръжка 6**

Бавно отворете клапаните за обратен поток, за да повишите налягането във филтъра, а след това и поточните клапани, за да повишите налягането в системата.



Не отваряйте клапаните бързо и не подлагайте филтъра на прекомерна разлика в налягането, тъй като това може да доведе до повреда.

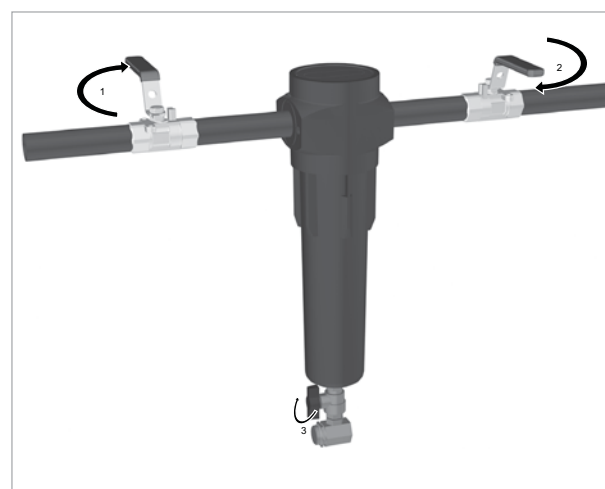

**Parker Hannifin Manufacturing Limited, domnick hunter Filtration and Separation**  
Dukesway, TVTE, Gateshead, Tyne & Wear, NE11 0PZ. UK

**OII-X IP50 Series**

**IP50 WS, PF, AO, AA, ACS, AX, AR, AAR 0030G-0965G**

**Directives** 97/23/EC

**Standards used** Generally in accordance with ASMEVIII Div 1 : 2004.

**PED Assessment Route :** SEP (0030G - 0145G)  
A (0285G - 0965G)  
**EC Type-examination Certificate:** N/A  
**Notified body for PED:** N/A

**Authorised Representative** Derek Bankier  
Divisional Quality Manager  
Parker Hannifin Manufacturing Limited, dhFNS

**Declaration**

I declare that as the authorised representative, the above information in relation to the supply / manufacture of this product, is in conformity with the standards and other related documents following the provisions of the above Directives.

**Signature:**



**Date:** 01/04/2013

## Verklaring van Conformiteit

NL

Parker Hannifin Manufacturing Limited, domnick hunter Filtration and Separation  
Dukesway, TVTE, Gateshead, Tyne & Wear, NE11 0PZ. UK

OII-X IP50 Series  
IP50 WS, PF, AO, AA, ACS, AX, AR, AAR 0030G-0965G

Richtlijnen 97/23/EC

Gehanteerde normen Gewoonlijk volgens ASMEVIII Div 1 : 2004.

PED-beoordelingstraject: SEP (0030G - 0145G)  
A (0285G - 0965G)  
EC Type onderzoekscertificaat: N/A  
Aangemelde instantie voor PED: N/A

Bevoegde vertegenwoordiger Derek Bankier  
Divisional Quality Manager  
Parker Hannifin Manufacturing Limited, dhFNS

## Verklaring

Als bevoegde vertegenwoordiger verklaar ik dat bovenstaande informatie met betrekking tot de levering / vervaardiging van dit product overeenstemt met de normen en andere bijbehorende documentatie volgens de bepalingen van bovengenoemde richtlijnen.

Handtekening:



Datum: 01/04/2013

Verklaringnummer: 00203/10413

## Déclaration de conformité

FR

Parker Hannifin Manufacturing Limited, domnick hunter Filtration and Separation  
Dukesway, TVTE, Gateshead, Tyne & Wear, NE11 0PZ. UK

OII-X IP50 Series  
IP50 WS, PF, AO, AA, ACS, AX, AR, AAR 0030G-0965G

Directives 97/23/EC

Normes utilisées Généralement conforme à ASMEVIII div. 1 : 2004.

Méthode d'évaluation de la directive SEP (0030G - 0145G)  
d'équipements de pression : A (0285G - 0965G)  
Certificat d'examen de type CE : N/A

Organisme de notification pour la N/A  
directive d'équipement sous  
pression :

Représentant agréé Derek Bankier  
Divisional Quality Manager  
Parker Hannifin Manufacturing Limited, dhFNS

## Déclaration

Je déclare à titre de représentant agréé que les informations ci-dessus liées à la fourniture/fabrication de ce produit sont en conformité avec les normes et autres documents liés déclarés selon les dispositions des directives susmentionnées.

Signature :



Date : 01/04/2013

N° de déclaration : 00203/10413

## Konformitätserklärung

DE

Parker Hannifin Manufacturing Limited, domnick hunter Filtration and Separation  
Dukesway, TVTE, Gateshead, Tyne & Wear, NE11 0PZ. UK

OII-X IP50 Series  
IP50 WS, PF, AO, AA, ACS, AX, AR, AAR 0030G-0965G

Richtlinien 97/23/EC

Angewandte Normen Allgemein in Übereinstimmung mit ASMEVIII Div 1 : 2004.

Beurteilungsrouten der SEP (0030G - 0145G)  
Druckgeräterichtlinie: A (0285G - 0965G)  
EG-Baumusterprüfbescheinigung: N/A  
Benannte Stelle für die N/A  
Druckgeräterichtlinie:

Bevollmächtigter Vertreter Derek Bankier  
Divisional Quality Manager  
Parker Hannifin Manufacturing Limited, dhFNS

## Erklärung

Hiermit erkläre ich als bevollmächtigter Vertreter die Konformität der oben aufgeführten Informationen in Bezug auf die Lieferung/Herstellung dieses Produkts mit den Normen und anderen zugehörigen Dokumenten gemäß den Bestimmungen der oben genannten Richtlinien.

Unterschrift:



Datum: 01/04/2013

Nummer der Erklärung: 00203/10413

## Vaatumustenmukaisuusvakuutus

FI

Parker Hannifin Manufacturing Limited, domnick hunter Filtration and Separation  
Dukesway, TVTE, Gateshead, Tyne & Wear, NE11 0PZ. UK

OII-X IP50 Series  
IP50 WS, PF, AO, AA, ACS, AX, AR, AAR 0030G-0965G

Direktiivit 97/23/EC

Käytetyt standardit Yleensä seuraavan standardin mukaisesti: ASMEVIII Div 1: 2004.

PED-arviointimenettely: SEP (0030G - 0145G)  
EY-tyyppihyväksynnän sertifikaatti: A (0285G - 0965G)  
N/A

PED-säännösten ilmoitettu laitos: N/A

Valtuutettu edustaja Derek Bankier  
Divisional Quality Manager  
Parker Hannifin Manufacturing Limited, dhFNS

## Vakuutus

Valtuutettuna edustajana vakuutan, että yllä olevat tiedot, jotka liittyvät tämän tuotteen toimittamiseen tai valmistamiseen, ovat standardien ja muiden asiaan liittyvien asiakirjojen mukaisia ja noudattavat yllä mainittuja direktiivejä.

Allekirjoitus:



Päiväys: 01/04/2013

Vakuutuksen numero: 00203/10413

## Försäkran om överensstämmelse

SV

Parker Hannifin Manufacturing Limited, domnick hunter Filtration and Separation  
Dukesway, TVTE, Gateshead, Tyne & Wear, NE11 0PZ. UK

OII-X IP50 Series  
IP50 WS, PF, AO, AA, ACS, AX, AR, AAR 0030G-0965G

Direktiv 97/23/EC

Använda standarder Generellt i enlighet med ASMEVIII Div 1: 2004.

Fastställningsväg för PED: SEP (0030G - 0145G)  
A (0285G - 0965G)  
EG-intyg om typprovning: N/A  
Anmält organ för PED: N/A

Auktoriserad representant Derek Bankier  
Divisional Quality Manager  
Parker Hannifin Manufacturing Limited, dhFNS

## Försäkran

Jag försäkrar, i egenskap av auktoriserad representant, att ovanstående information avseende leverans/tillverkning av denna produkt överensstämmer med standarder och övriga relaterade dokument enligt villkoren i ovanstående direktiv.

Underskrift:  Datum: 01/04/2013

Försäkran nummer: 00203/10413

Overensstemmelseerkläring

DA

## Konformitetserkläring

NO

Parker Hannifin Manufacturing Limited, domnick hunter Filtration and Separation  
Dukesway, TVTE, Gateshead, Tyne & Wear, NE11 0PZ. UK

OII-X IP50 Series  
IP50 WS, PF, AO, AA, ACS, AX, AR, AAR 0030G-0965G

Direktiver 97/23/EC

Benyttede standarder Hovedsakelig i samsvar med ASMEVIII div 1 : 2004.

Rute for vurdering av PED (direktivet for trykkpålågt utstyr): SEP (0030G - 0145G)  
A (0285G - 0965G)  
EC-typegodkjennings sertifikat: N/A  
Underrettet organ for PED: N/A

Autorisert representant Derek Bankier  
Divisional Quality Manager  
Parker Hannifin Manufacturing Limited, dhFNS

## Erklæring

Jeg erklærer som autorisert representant at informasjonen ovenfor med hensyn til levering/produksjon av dette produktet, er i overensstemmelse med standardene og andre relaterte dokumenter ifølge bestemmelsene i direktivene ovenfor.

Signatur:  Dato: 01/04/2013

Erklæring nr: 00203/10413

Δήλωση συμμόρφωσης

EL

Parker Hannifin Manufacturing Limited, domnick hunter Filtration and Separation  
Dukesway, TVTE, Gateshead, Tyne & Wear, NE11 0PZ. UK

OII-X IP50 Series  
IP50 WS, PF, AO, AA, ACS, AX, AR, AAR 0030G-0965G

Direktiver 97/23/EC

Anvendte standarder Generelt i overensstemmelse med ASMEVIII div. 1: 2004.

Forløb for PED-bedømmelse: SEP (0030G - 0145G)  
A (0285G - 0965G)  
EF-typeafprøvningsattest: N/A  
Notificeret organ for PED: N/A

Autoriseret repræsentant Derek Bankier  
Divisional Quality Manager  
Parker Hannifin Manufacturing Limited, dhFNS

## Erklæring

Jeg erklærer hermed som autoriseret repræsentant, at ovennævnte oplysninger vedrørende levering/produktion af dette produkt er i overensstemmelse med de anførte standarder og øvrige tilknyttede dokumenter i henhold til bestemmelserne i ovenstående direktiver.

Underskrift:  Dato: 01/04/2013

Erklæringsnummer: 00203/10413

Parker Hannifin Manufacturing Limited, domnick hunter Filtration and Separation  
Dukesway, TVTE, Gateshead, Tyne & Wear, NE11 0PZ. UK

OII-X IP50 Series  
IP50 WS, PF, AO, AA, ACS, AX, AR, AAR 0030G-0965G

Οδηγίες 97/23/EC

Πρότυπα που χρησιμοποιήθηκαν Γενικά σε συμφωνία με το ASMEVIII Div 1: 2004.

Διαδρομή αξιολόγησης για κανονισμούς SEP (0030G - 0145G)  
PED: A (0285G - 0965G)  
Πιστοποιητικό εξέτασης τύπου ΕΚ: N/A  
Ενήμερος οργανισμός για κανονισμούς PED: N/A

Εξουσιοδοτημένος αντιπρόσωπος Derek Bankier  
Divisional Quality Manager  
Parker Hannifin Manufacturing Limited, dhFNS

## Δήλωση

Δηλώνω ως ο εξουσιοδοτημένος αντιπρόσωπος ότι οι παραπάνω πληροφορίες σε σχέση με τη διάθεση / κατασκευή αυτού του προϊόντος, συμμορφώνονται ως προς τα πρότυπα και ως προς τα άλλα σχετικά έγγραφα που συνοδεύουν τις διατάξεις των πιο πάνω οδηγιών.

Υπογραφή:  Ημερομηνία: 01/04/2013

Αριθμός δήλωσης: 00203/10413

Parker Hannifin Manufacturing Limited, domnick hunter Filtration and Separation  
Dukesway, TVTE, Gateshead, Tyne & Wear, NE11 0PZ. UK

OII-X IP50 Series

IP50 WS, PF, AO, AA, ACS, AX, AR, AAR 0030G-0965G

Directivas 97/23/EC

Normas utilizadas Generalmente de conformidad con ASMEVIII Div 1: 2004.

Ruta de evaluación de la normativa PED: SEP (0030G - 0145G)  
A (0285G - 0965G)

Certificado de examen CE de tipo: N/A

Organismo notificado para la normativa PED: N/A

Representante autorizado Derek Bankier  
Divisional Quality Manager  
Parker Hannifin Manufacturing Limited, dhFNS

## Declaración

Como representante autorizado, declaro que la información anteriormente expuesta en relación con el suministro y/o fabricación de este producto cumple las normativas indicadas y otros documentos afines según las disposiciones de las Directivas citadas anteriormente.

Firma:



Fecha: 01/04/2013

Número de declaración: 00203/10413

Parker Hannifin Manufacturing Limited, domnick hunter Filtration and Separation  
Dukesway, TVTE, Gateshead, Tyne & Wear, NE11 0PZ. UK

OII-X IP50 Series

IP50 WS, PF, AO, AA, ACS, AX, AR, AAR 0030G-0965G

Direttive 97/23/EC

Norme utilizzate Generalmente conforme a ASMEVIII Div 1: 2004.

Procedura di valutazione PED: SEP (0030G - 0145G)  
A (0285G - 0965G)

Attestato di certificazione tipo CE: N/A

Organismo accreditato per PED: N/A

Rappresentante autorizzato Derek Bankier  
Divisional Quality Manager  
Parker Hannifin Manufacturing Limited, dhFNS

## Dichiarazione

In qualità di rappresentante autorizzato dichiaro che le informazioni di cui sopra, in merito alla fornitura/fabbricazione del prodotto in oggetto, sono conformi alle norme indicate e a qualsiasi altro documento correlati alla fornitura basato su quanto prescritto dalle direttive menzionate.

Firma:



Data: 01/04/2013

Dichiarazione numero: 00203/10413

Parker Hannifin Manufacturing Limited, domnick hunter Filtration and Separation  
Dukesway, TVTE, Gateshead, Tyne & Wear, NE11 0PZ. UK

OII-X IP50 Series

IP50 WS, PF, AO, AA, ACS, AX, AR, AAR 0030G-0965G

Directivas 97/23/EC

Padrões utilizados De forma geral em concordância com ASMEVIII Div 1: 2004.

Percurso de Avaliação do PED: SEP (0030G - 0145G)  
A (0285G - 0965G)

Certificado de Inspeção Tipo CE: N/A

Notificado para o PED: N/A

Revendedor Autorizado Derek Bankier  
Divisional Quality Manager  
Parker Hannifin Manufacturing Limited, dhFNS

## Declaração

Declaro, na qualidade de representante autorizado, que as informações acima contidas referentes ao fornecimento / fabrico deste produto estão em conformidade com as normas e outros documentos relacionados, de acordo com as disposições das Directivas anteriores.

Assinatura:



Data: 01/04/2013

Número da Declaração: 00203/10413

Parker Hannifin Manufacturing Limited, domnick hunter Filtration and Separation  
Dukesway, TVTE, Gateshead, Tyne & Wear, NE11 0PZ. UK

OII-X IP50 Series

IP50 WS, PF, AO, AA, ACS, AX, AR, AAR 0030G-0965G

Dyrektywy 97/23/EC

Stosowane standardy Ogólnie zgodny z ASMEVIII dział 1: 2004.

Ścieżka potwierdzania zgodności z PED: SEP (0030G - 0145G)  
A (0285G - 0965G)

Certyfikat badania typu WE: N/A

Organ/instytucja powiadamiana na mocy PED: N/A

Autoryzowany przedstawiciel Derek Bankier  
Divisional Quality Manager  
Parker Hannifin Manufacturing Limited, dhFNS

## Deklaracja

Oświadczam, jako autoryzowany przedstawiciel, że powyższe informacje dotyczące dostawy / wytworzenia niniejszego produktu są zgodne ze standardami i innymi dokumentami powiązаныmi zgodnie z postanowieniami powyższych dyrektyw.

Podpis:



Data: 01/04/2013

Numer deklaracji: 00203/10413

Vyhlasenie o zhode

SK

Parker Hannifin Manufacturing Limited, domnick hunter Filtration and Separation  
Dukesway, TVTE, Gateshead, Tyne & Wear, NE11 0PZ. UK

OII-X IP50 Series

IP50 WS, PF, AO, AA, ACS, AX, AR, AAR 0030G-0965G

Smernice 97/23/EC

Použitie normy Vo všeobecnosti v zhode s ASMEVIII oddiel 1 : 2004

Spôsob posudzovania podľa smernice SEP (0030G - 0145G)  
PED A (0285G - 0965G)  
Osvedčenie typovej skúšky ES N/A

Oboznámený orgán podľa smernice PED: N/A

Splnomocnený zástupca Derek Bankier  
Divisional Quality Manager  
Parker Hannifin Manufacturing Limited, dhFNS

Vyhlasenie

Ako splnomocnený zástupca vyhlasujem, že informácie uvedené vyššie, sú v súvislosti s dodávkou / výrobou tohto výrobku v zhode s normami a inými súvisiacimi dokumentmi podľa ustanovení uvedených smerníc.

Podpis:  Dátum 01/04/2013

Číslo vyhlásenia: 00203/10413

Vastavusdeklaratsioon

ET

Parker Hannifin Manufacturing Limited, domnick hunter Filtration and Separation  
Dukesway, TVTE, Gateshead, Tyne & Wear, NE11 0PZ. UK

OII-X IP50 Series

IP50 WS, PF, AO, AA, ACS, AX, AR, AAR 0030G-0965G

Direktiivid 97/23/EC

Kasutatud standardid Üldiselt vastavuses standardiga ASMEVIII Div 1: 2004.

PED-vastavushinnangu jaotus: SEP (0030G - 0145G)  
EÜ tüübihindamistöend: A (0285G - 0965G)  
N/A

PEDist (surveseadmete direktiivist) N/A  
teavitatud asutus:

Volitatud esindaja Derek Bankier  
Divisional Quality Manager  
Parker Hannifin Manufacturing Limited, dhFNS

Deklaratsioon

Volitatud esindajana kinnitan, et ülaltoodud teave seoses antud toote tarnimisega on vastavuses standardite ja muude seotud dokumentidega vastavalt ülaltoodud direktiivide sätetele.

Allkiri:  Kuupäev: 01/04/2013

Deklaratsioon number: 00203/10413

Prohlášení o shodě

CS

Parker Hannifin Manufacturing Limited, domnick hunter Filtration and Separation  
Dukesway, TVTE, Gateshead, Tyne & Wear, NE11 0PZ. UK

OII-X IP50 Series

IP50 WS, PF, AO, AA, ACS, AX, AR, AAR 0030G-0965G

Směrnice 97/23/EC

Použití normy Obecně v souladu ASMEVIII Div 1 : 2004.

Metoda stanovení shody pro tlaková zařízení (PED): SEP (0030G - 0145G)  
A (0285G - 0965G)  
Osvědčení o zkoušce typu ES: N/A

Notifikovaný orgán pro PED: N/A

Oprávněný zástupce Derek Bankier  
Divisional Quality Manager  
Parker Hannifin Manufacturing Limited, dhFNS

Prohlášení

Jako oprávněný zástupce prohlašuji, že výše uvedené informace týkající se dodávky / výroby tohoto produktu jsou v souladu s normami a jinými souvisejícími dokumenty vyplývajícími z ustanovení výše uvedených směrnic.

Podpis:  Datum: 01/04/2013

Číslo prohlášení: 00203/10413

Megfelelősségi nyilatkozat

HU

Parker Hannifin Manufacturing Limited, domnick hunter Filtration and Separation  
Dukesway, TVTE, Gateshead, Tyne & Wear, NE11 0PZ. UK

OII-X IP50 Series

IP50 WS, PF, AO, AA, ACS, AX, AR, AAR 0030G-0965G

Direktívák 97/23/EC

Alkalmazott szabványok: Általánosan a következő alapján: ASMEVIII Div 1 : 2004.

PED értékelési irányvonal SEP (0030G - 0145G)  
EC típusvizsgálati bizonyítvány: A (0285G - 0965G)  
N/A

PED-del kapcsolatban értesített testület: N/A

Hivatalos képviselő Derek Bankier  
Divisional Quality Manager  
Parker Hannifin Manufacturing Limited, dhFNS

Nyilatkozat

Hivatalos képviselőként kijelentem, hogy a termék szállításával / gyártásával kapcsolatos fent olvasható információk megfelelnek a fenti Direktívák előírásai szerinti szabványoknak és egyéb kapcsolódó dokumentumoknak.

Aláírás:  Dátum: 01/04/2013

Nyilatkozat száma: 00203/10413

Parker Hannifin Manufacturing Limited, domnick hunter Filtration and Separation  
Dukesway, TVTE, Gateshead, Tyne & Wear, NE11 0PZ. UK

OII-X IP50 Series

IP50 WS, PF, AO, AA, ACS, AX, AR, AAR 0030G-0965G

Direktīvas 97/23/EC

Izmantotie standarti Parasti saskaņā ar ASMEVIII Div 1 : 2004.

PED novērtējums : SEP (0030G - 0145G)  
A (0285G - 0965G)  
EK sastādīts Eksaminācijas sertifikāts: N/A  
Par PED informētā organizācija N/A

Pilnvarotais pārstāvis Derek Bankier  
Divisional Quality Manager  
Parker Hannifin Manufacturing Limited, dhFNS

## Deklarācija

Es kā pilnvarots pārstāvis ar šo paziņoju, ka iepriekšminētā informācija, kas attiecas uz šī produkta piegādi / ražošanu, atbilst standartiem un citiem atbilstošiem dokumentiem saskaņā ar iepriekšminētajām Direktīvām.

Paraksts:  Datums: 01/04/2013

Deklarācijas numurs: 00203/10413

Parker Hannifin Manufacturing Limited, domnick hunter Filtration and Separation  
Dukesway, TVTE, Gateshead, Tyne & Wear, NE11 0PZ. UK

OII-X IP50 Series

IP50 WS, PF, AO, AA, ACS, AX, AR, AAR 0030G-0965G

Требования 97/23/EC

Применяемые стандарты В большинстве случаев обеспечивается соответствие стандарту ASMEVIII, Раздел 1: 2004.

Система обеспечения качества PED: SEP (0030G - 0145G)  
A (0285G - 0965G)  
Сертификат ЕС на проведение типовых испытаний: N/A  
Уполномоченный орган для PED: N/A

Уполномоченный представитель Derek Bankier  
Divisional Quality Manager  
Parker Hannifin Manufacturing Limited, dhFNS

## Декларация

Как уполномоченный представитель, я заявляю, что приведенная выше информация относительно поставки/производства данного продукта соответствует стандартам, другим связанным документам и положениям указанных выше требований.

Подпись:  Дата: 01/04/2013

Номер декларации: 00203/10413

Parker Hannifin Manufacturing Limited, domnick hunter Filtration and Separation  
Dukesway, TVTE, Gateshead, Tyne & Wear, NE11 0PZ. UK

OII-X IP50 Series

IP50 WS, PF, AO, AA, ACS, AX, AR, AAR 0030G-0965G

Direktyvos 97/23/EC

Naudoti standartai Atitinka bendrąsias ASMEVIII Div 1 : 2004 nuostatas

PED įvertinimo pakopa: SEP (0030G - 0145G)  
A (0285G - 0965G)  
EB tipo testavimo sertifikatas: N/A  
PED notifikuoti institucija: N/A

Įgaliotasis atstovas Derek Bankier  
Divisional Quality Manager  
Parker Hannifin Manufacturing Limited, dhFNS

## Deklaracija

Aš, įgaliotasis atstovas, patvirtinu, kad aukščiau pateikta gaminių tiekimo/pagaminimo informacija atitinka aukščiau nurodytus standartus ir kitą su nurodytų direktyvų nuostatomis susijusią dokumentaciją.

Parašas:  Data: 01/04/2013

Deklaracijos numeris: 00203/10413

Parker Hannifin Manufacturing Limited, domnick hunter Filtration and Separation  
Dukesway, TVTE, Gateshead, Tyne & Wear, NE11 0PZ. UK

OII-X IP50 Series

IP50 WS, PF, AO, AA, ACS, AX, AR, AAR 0030G-0965G

Direktive 97/23/EC

Uporabljeni standardi Splošno skladno z ASMEVIII Div 1: 2004.

Ocenjevalna pot PED: SEP (0030G - 0145G)  
A (0285G - 0965G)  
Certifikat o tipskem pregledu ES: N/A  
Priglašeni organ za PED: N/A

Pooblaščen zastopnik Derek Bankier  
Divisional Quality Manager  
Parker Hannifin Manufacturing Limited, dhFNS

## Izjava

Kot pooblaščen zastopnik izjavljam, da so zgornji podatki glede dobave/produkcije tega izdelka skladni s standardi in ostalimi sorodnimi dokumenti, ki sledijo določbam zgornjih direktiv.

Podpis:  Datum: 01/04/2013

Številka izjave: 00203/10413

## Uyum Beyanı

TR

Parker Hannifin Manufacturing Limited, domnick hunter Filtration and Separation  
Dukesway, TVTE, Gateshead, Tyne & Wear, NE11 0PZ. UK

## OII-X IP50 Series

IP50 WS, PF, AO, AA, ACS, AX, AR, AAR 0030G-0965G

Direktifler 97/23/EC

Kullanılan standartlar Genelde ASMEVIII Div 1 : 2004'e uygun.

PED (Basınçlı Ekipman Direktifi)  
Değerlendirmesi Yolu:  
AT Tip İncelemesi Sertifikası:

SEP (0030G - 0145G)  
A (0285G - 0965G)  
N/A

PED için bildirimde bulunulan kuruluş:

N/A

## Yetkili Temsilci

Derek Bankier  
Divisional Quality Manager  
Parker Hannifin Manufacturing Limited, dhFNS

## Beyan

Yetkili temsilci olarak beyan ederim ki bu ürünün teminine / üretimine ilişkin olarak yukarıda verilen bilgiler yukarıda anılan Direktiflerin hükümlerine uyan standartlara ve ilgili başka belgelere uygundur.

İmza:



Tarih: 01/04/2013

Beyan No: 00203/10413

## Декларация за съответствие

BU

Parker Hannifin Manufacturing Limited, domnick hunter Filtration and Separation  
Dukesway, TVTE, Gateshead, Tyne & Wear, NE11 0PZ. UK

## OII-X IP50 Series

IP50 WS, PF, AO, AA, ACS, AX, AR, AAR 0030G-0965G

Директиви 97/23/EC

Използвани стандарти Generalment f'konformitã ma' ASMEVIII Div 1 : 2004.

Начин на оценка от PED :  
Сертификат за ЕС типово изпитване:

SEP (0030G - 0145G)  
A (0285G - 0965G)  
N/A

Нотифициращ орган за PED:

N/A

## Упълномощен представител

Derek Bankier  
Divisional Quality Manager  
Parker Hannifin Manufacturing Limited, dhFNS

## Декларация

Декларирам като упълномощен представител, че горната информация относно доставката / производството на този продукт е в съответствие със стандартите и други свързани документи следващи разпоредбите на горепосочените директиви.

Подпис:



Дата: 01/04/2013

Номер на декларацията: 00203/10413

## Dikjarazzjoni tal-Konformitã

MT

Parker Hannifin Manufacturing Limited, domnick hunter Filtration and Separation  
Dukesway, TVTE, Gateshead, Tyne & Wear, NE11 0PZ. UK

## OII-X IP50 Series

IP50 WS, PF, AO, AA, ACS, AX, AR, AAR 0030G-0965G

Direttivi 97/23/EC

Standards użati Generalment f'konformitã ma' ASMEVIII Div 1 : 2004.

Rotta ta' l-Assessjar tal-PED:  
Ċertifikat tal-KE ta' l-eżaminazzjoni tat-Tip:

SEP (0030G - 0145G)  
A (0285G - 0965G)  
N/A

Korp notifikat għall-PED:

N/A

## Rappreżentant Awtorizzat

Derek Bankier  
Divisional Quality Manager  
Parker Hannifin Manufacturing Limited, dhFNS

## Dikjarazzjoni

Niddikjara li bhala r-rappreżentant awtorizzat, l-informazzjoni ta' hawn fuq, f'dak li għandu x'jaqsam mal-formiment/manifattura ta' dan il-prodott, hija f'konformitã ma' l-istandards u d-dokumenti l-oħra relatati li jsegwu d-dispożizzjonijiet tad-Direttivi msemmija hawn fuq.

Firma:



Data: 01/04/2013

Numru tad-Dikjarazzjoni: 00203/10413

## Declarația de conformitate

RO

Parker Hannifin Manufacturing Limited, domnick hunter Filtration and Separation  
Dukesway, TVTE, Gateshead, Tyne & Wear, NE11 0PZ. UK

## OII-X IP50 Series

IP50 WS, PF, AO, AA, ACS, AX, AR, AAR 0030G-0965G

Directive 97/23/EC

Standardele folosite Generalment f'konformitã ma' ASMEVIII Div 1 : 2004.

Cale de evaluare PED:  
Certificat de examinare EC de tip:

SEP (0030G - 0145G)  
A (0285G - 0965G)  
N/A

Agenția notificată pentru PED:

N/A

## Reprezentant autorizat

Derek Bankier  
Divisional Quality Manager  
Parker Hannifin Manufacturing Limited, dhFNS

## Declarație

Declar, în calitate de reprezentant autorizat, faptul că informația de mai sus referitoare la livrarea / fabricarea acestui produs este în conformitate cu standardele și alte documente asociate care urmăresc prevederile directivelor de mai sus.

Semnătura:



Data: 01/04/2013

Numărul declarației: 00203/10413

---

# NOTES

---



# Parker Worldwide

## Europe, Middle East, Africa

### AE – United Arab Emirates,

Dubai  
Tel: +971 4 8127100  
parker.me@parker.com

### AT – Austria, Wiener Neustadt

Tel: +43 (0)2622 23501-0  
parker.austria@parker.com

### AT – Eastern Europe, Wiener Neustadt

Tel: +43 (0)2622 23501 900  
parker.easteurope@parker.com

### AZ – Azerbaijan, Baku

Tel: +994 50 2233 458  
parker.azerbaijan@parker.com

### BE/LU – Belgium, Nivelles

Tel: +32 (0)67 280 900  
parker.belgium@parker.com

### BY – Belarus, Minsk

Tel: +375 17 209 9399  
parker.belarus@parker.com

### CH – Switzerland, Etoy

Tel: +41 (0)21 821 87 00  
parker.switzerland@parker.com

### CZ – Czech Republic, Klecany

Tel: +420 284 083 111  
parker.czechrepublic@parker.com

### DE – Germany, Kaarst

Tel: +49 (0)2131 4016 0  
parker.germany@parker.com

### DK – Denmark, Ballerup

Tel: +45 43 56 04 00  
parker.denmark@parker.com

### ES – Spain, Madrid

Tel: +34 902 330 001  
parker.spain@parker.com

### FI – Finland, Vantaa

Tel: +358 (0)20 753 2500  
parker.finland@parker.com

### FR – France, Contamine s/Arve

Tel: +33 (0)4 50 25 80 25  
parker.france@parker.com

### GR – Greece, Athens

Tel: +30 210 933 6450  
parker.greece@parker.com

### HU – Hungary, Budapest

Tel: +36 1 220 4155  
parker.hungary@parker.com

### IE – Ireland, Dublin

Tel: +353 (0)1 466 6370  
parker.ireland@parker.com

### IT – Italy, Corsico (MI)

Tel: +39 02 45 19 21  
parker.italy@parker.com

### KZ – Kazakhstan, Almaty

Tel: +7 7272 505 800  
parker.easteurope@parker.com

### NL – The Netherlands, Oldenzaal

Tel: +31 (0)541 585 000  
parker.nl@parker.com

### NO – Norway, Asker

Tel: +47 66 75 34 00  
parker.norway@parker.com

### PL – Poland, Warsaw

Tel: +48 (0)22 573 24 00  
parker.poland@parker.com

### PT – Portugal, Leca da Palmeira

Tel: +351 22 999 7360  
parker.portugal@parker.com

### RO – Romania, Bucharest

Tel: +40 21 252 1382  
parker.romania@parker.com

### RU – Russia, Moscow

Tel: +7 495 645-2156  
parker.russia@parker.com

### SE – Sweden, Spånga

Tel: +46 (0)8 59 79 50 00  
parker.sweden@parker.com

### SK – Slovakia, Banská Bystrica

Tel: +421 484 162 252  
parker.slovakia@parker.com

### SL – Slovenia, Novo Mesto

Tel: +386 7 337 6650  
parker.slovenia@parker.com

### TR – Turkey, Istanbul

Tel: +90 216 4997081  
parker.turkey@parker.com

### UA – Ukraine, Kiev

Tel: +380 44 494 2731  
parker.ukraine@parker.com

### UK – United Kingdom, Warwick

Tel: +44 (0)1926 317 878  
parker.uk@parker.com

### ZA – South Africa, Kempton Park

Tel: +27 (0)11 961 0700  
parker.southafrica@parker.com

## North America

### CA – Canada, Milton, Ontario

Tel: +1 905 693 3000

### US – USA, Cleveland

Tel: +1 216 896 3000

## Asia Pacific

### AU – Australia, Castle Hill

Tel: +61 (0)2-9634 7777

### CN – China, Shanghai

Tel: +86 21 2899 5000

### HK – Hong Kong

Tel: +852 2428 8008

### IN – India, Mumbai

Tel: +91 22 6513 7081-85

### JP – Japan, Tokyo

Tel: +81 (0)3 6408 3901

### KR – South Korea, Seoul

Tel: +82 2 559 0400

### MY – Malaysia, Shah Alam

Tel: +60 3 7849 0800

### NZ – New Zealand, Mt Wellington

Tel: +64 9 574 1744

### SG – Singapore

Tel: +65 6887 6300

### TH – Thailand, Bangkok

Tel: +662 186 7000-99

### TW – Taiwan, Taipei

Tel: +886 2 2298 8987

## South America

### AR – Argentina, Buenos Aires

Tel: +54 3327 44 4129

### BR – Brazil, Sao Jose dos Campos

Tel: +55 800 727 5374

### CL – Chile, Santiago

Tel: +56 2 623 1216

### MX – Mexico, Apodaca

Tel: +52 81 8156 6000

### European Product Information Centre

Free phone: 00 800 27 27 5374

(from AT, BE, CH, CZ, DE, DK, EE, ES, FI,  
FR, IE, IL, IS, IT, LU, MT, NL, NO, PL, PT, RU,  
SE, SK, UK, ZA)